



CATALOGO PARTI DI RICAMBIO

CATALOGUE PIÈCES DÉTACHÉES

SPARE PARTS CATALOGUE

ERSATZTEILEKATALOG

FULVIA 818
1970

COMPLESSO AUTOTELAIO

ENSEMBLE CHASSIS

CHASSIS ASSEMBLY

FAHRGESTELL

N.	N. Ord.	Origine	Q.	C.S.	Appl.	DENOMINAZIONE	DESIGNATION	DESCRIPTION	BENENNUNG	per tipi - p. types for types - für Bm.
-	1191420	818.302	1			Motore senza parti elettriche	Moteur sans équip. électrique	Engine, w/o electrical units	Motor ohne elek. Teile	Berline 1,3
	1191421	818.282	1			Motore senza parti elettriche	d°	Do.	Do.	Berline 1,2
	1191422	818.303	1			Motore senza parti elettriche	d°	Do.	Do.	Coupé-Sport 1,3
	1191454	818.303	1	A		Motore senza parti elettriche	d°	Do.	Do.	Berlina 1,3
	1191455	818.303	1	B		Motore senza parti elettriche	d°	Do.	Do.	Coupé-Sport 1,3
	1191423	818.540	1			Motore senza parti elettriche	d°	Do.	Do.	1600
-	1191262	818.330	1			Serie guarnizioni motore	Jeu joints moteur	Gasket set, engine	Satz Motordichtg.	tipi 1,3
	1191391	818.282	1			Serie guarnizioni motore	d°	Do.	Do.	Berline 1,2
	1191365	818.540	1			Serie guarnizioni motore	d°	Do.	Do.	1600
-	1191263	818.330	1			Serie guarnizioni smerigliatura valvole	Jeu joints rectific. soupapes	Gasket set, valve grinding	Satz Dichtg. Ventilschliff	tipi 1,3
	1191302	818.202	1			Idem	d°	Do.	Do.	Berline 1,2
	1191370	818.540	1			Idem	d°	Do.	Do.	1600

A (su vetture per esportazione in Francia da Berlina 1,3 n.36822 e per esportazione in Germania e Svizzera da Berlina 1,3 n.28112) (sur voitures pour exportation en France de Berlina 1,3 n.36822 et pour exportation en Allemagne et Suisse de Berlina 1,3 n.28112) (on cars for export to France from 1.3 Saloon No.36822 and for export to West-Germany and Switzerland from 1.3 Saloon No.28112) (an Wagen für Export nach Frankreich ab Limousine 1,3 Nr.36822 und für Export nach Deutschland und Schweiz ab Limousine 1,3 Nr.28112)

+ B (su vetture per esportazione in Francia da Coupé n.32715, in Inghilterra da Coupé n. , in Germania e Svizzera da Coupé n.25553 escluso il n.25582 - Sport 1,3 n.3087 e per esportazione in Irlanda, Cipro, Hong Kong, Singapore, Thailandia, Nuova Zelanda, Sud Africa , Malta, Gibilterra, Mozambico) (sur voitures pour exportation en France de Coupé n.32715, en Angleterre de Coupé n. et en Allemagne et Suisse de Coupé n.25553 sauf n.25582 - Sport 1,3 n.3087 et pour exportation en Irlande, Chypre, Hong Kong, Singapore, Thaïlande, Nouvelle Zélande, Afrique du Sud, Malte, Gibraltar, Mozambique) (on cars for export to France from Coupe No.32715 to England from Coupe No. and to West-Germany and Switzerland from Coupe No.25553 except for No.25582 - 1.3 Sport No.3087 and for export to Ireland, Cyprus, Hong Kong, Singapore, Thailand, New Zeland, South Africa, Malta, Gibraltar, Mozambique) (an Wagen für Export nach Frankreich ab Coupé Nr.32715, nach England ab Coupé Nr. und nach Deutschland und Schweiz ab Coupé Nr.25553 ausgen.Nr.25582 - Sport 1,3 Nr.3087 und für Export nach Irland, Zypern, Hong Kong, Singapore, Thailand, Neuzeeland, Südafrika, Malta, Gibraltar, Mozambique)

INSTRUCTIONS POUR LA CONSULTATION DU CATALOGUE ET POUR LA COMMANDE DES PIÈCES DÉTACHÉES

13

Ce catalogue comprend les illustrations et la nomenclature de ces pièces détachées qui sont mises en commerce et qui concernent les types qui y sont indiqués.

Les pièces énumérées dans les planches suivantes sont livrées jusqu'à l'échéance de l'engagement prévu par les contrats de vente et constituent, en principe, les stocks de magasin de nos Agents Agréés. Quelques-unes de ces pièces, repérées par une indication particulière, ne sont livrées que jusqu'à la date où la pièce elle-même et la voiture à laquelle elle se rapporte, font encore partie de la production normale.

Elles pourraient aussi ne pas être disponibles auprès de l'organisation de vente mais, en tout cas, elles seront livrées selon la procédure prévue pour les commandes urgentes.

Les pièces figurent dans des planches, numérotées par ordre progressif, et sont classées par ensembles, groupes et sous-groupes, comme indiqué dans la **Table des matières**.

À la fin du catalogue, un **Index numérique** rapporte, par ordre progressif de grandeur, les références de toutes les pièces de ce manuel; à côté de chaque référence on trouve le numéro de la planche ou des planches sur lesquelles figure la pièce.

Le signe XXXX dans la colonne « planche » indique que la pièce a été annulée.

Les planches illustrées forment la première et la dernière page du sous-groupe. Chacune des pièces est repérée, sur la planche, par un numéro d'ordre. Les pages intermédiaires comportent, en ordre alphabétique italien, la désignation des pièces, repérées toujours par le même numéro d'ordre que celui de la planche illustrée.

Le même numéro d'ordre renferme aussi bien les pièces pour la conduite à droite que celles pour la conduite à gauche, celles à commander accouplées, les détails et les accessoires de la pièce qui ne sont pas représentés sur la planche.

À cause des modifications survenues, vous pourrez trouver, à la fin du texte du sous-groupe, des pièces sans numéro d'ordre et qui ne sont pas représentées sur la planche.

Pour chaque pièce figurant sur le catalogue, vous trouverez: la référence de commande (N. Ord.), le préfixe du type de voiture sur lequel elle a eu sa première application (Origine), le coefficient (O), l'unité de vente (C.S.), les applications (Appl.) et la désignation.

L'unité de vente représente le nombre d'exemplaires de chaque pièce

qui sera toujours livré aux agents, sans tenir compte de la quantité qu'ils ont commandée.

Dans la dernière colonne, celle des types, ceux-ci ne figurent que lorsque les pièces sont destinées uniquement à l'un d'eux et non à tous indifféremment; lorsqu'une pièce destinée à un ou à plusieurs types, est suivie par une autre servant aux types restants, cette dernière est repérée par le sigle « p.a.t. » (pour autres types).

Quand l'utilisation d'une pièce est soumise à un numéro progressif d'application ou à un autre motif, on trouve, dans la colonne « applications », un repère qui se rapporte à une remarque se trouvant à la fin du texte du sous-groupe.

Les numéros progressifs d'application se rapportent au numéro d'identification du type ou de son moteur.

Les pièces spécifiques pour types avec conduite à droite ou avec conduite à gauche sont différenciées par les sigles « c. à d. » (conduite à droite) et « c. à g. » (conduite à gauche). Les mots droit et gauche, AV et AR, indiqués dans la désignation des pièces, se rapportent toujours à la direction de marche de la voiture.

Quelques pièces, tout en étant construites par des fournisseurs différents, sont repérées dans le catalogue par la même référence et livrées selon la disponibilité, puisqu'elles sont parfaitement interchangeables; d'autres pièces, au contraire, sont repérées par leur propre référence, portent, dans le texte italien, l'indication du nom du constructeur ou du fournisseur et doivent donc être commandées avec leur référence spécifique, étant donné qu'elles ne sont pas interchangeables.

Le catalogue est à mettre à jour périodiquement, en remplaçant les feuilles pré-modification par celles modifiées. Au bas des feuilles modifiées se trouve la date de la modification; chaque pièce modifiée est repérée par un astérisque sur la marge extérieure de la page.

Les commandes doivent être effectuées sur les imprimés suivants, à libeller dans toutes leurs parties:

— 88790362 - pour les concessionnaires nationaux directement approvisionnés par les filiales de zone;

— 88790994 - pour les autres concessionnaires nationaux et pour les importateurs étrangers.

DIRECTIONS FOR USE OF THE CATALOGUE AND FOR ORDERING SPARE PARTS

15

In this Catalogue there are listed and shown the spare parts supplied for the models specified.

The parts, listed in the tables which follow, are supplied up to the expiry date stated in the purchase contract and they are usually kept in stock by our Agents.

However some parts, bearing a specific indication, are supplied only till they, and the relevant model, are under current production.

They may even not be available at our Agents', though they are readily supplied following the procedure provided for the urgent orders.

The parts are listed in tables identified with progressive numbers and divided into Assemblies, Groups and Sub-groups as detailed in the **General Index**.

A **numerical Index** at the end of the Catalogue states, in progressive order, the ordering numbers of all the parts listed in the Catalogue, showing the table or the tables in which the part can be found.

Mark XXXX specified in the column of the table numbers means that the part has been discontinued.

In the first and last pages of each table, there is the picture of the parts listed identified with a reference number. In the intermediate pages, the parts are arranged in alphabetical order referred to the Italian description and also identified by progressive reference numbers corresponding to those in the picture.

Under the same reference number, there are listed the parts for right-hand or left-hand drive, the parts to be ordered together, the inner components and accessories of the part not shown in the figure. Because of subsequent modifications, parts without reference number and not shown in the picture are sometimes added at the end of the list.

Each part is listed with ordering number (No. Ord.), car model from which the part originates (Origine), quantity per car (Q.), selling quantity (C.S.), application (Appl.) and description.

The selling quantity (C.S.) is the number of parts which are supplied by our Agents independently from the quantity ordered.

The car models specified in the last column are given only when the part is fitted to these models only and not to all. In some cases when a part fitted to one or more models is followed by another fitted to the remaining models, the latter bears the indication « p.a.t. » (for other types).

When the fitting of a part is limited by a serial number of application, or by other reasons, a reference is made in the column applications (Appl.), and an explanatory note in parentheses is stated at the end of the list.

The application serial numbers refer to the model or engine numbers. The parts fitted to right-hand or left-hand drive cars only are identified by the notes « rhd » or « lhd ». The words « right » and « left », « front » and « rear » mentioned in the description of the parts are always referred to the direction of motion of the car.

Some parts, though being supplied by different Manufacturers, are listed under a single ordering number and are supplied as available, because they are interchangeable; other parts however identified by different ordering numbers, bear the name of the Manufacturer included in the Italian description and must be ordered with the relevant number, as they are not interchangeable.

The catalogue is periodically brought up-to-date by issuing modified sheets which supersede the previous ones. In these sheets each page which has been modified bears at the bottom the date of the modification and an asterisk on the outer side of the page marks the items concerned by such modification.

To order the parts, please use the following forms fully filled-in:

- 88790362 to be used by the Italian Agents, if supplied by the Area Branches;
- 88790994 to be used by the Italian Agents, or Foreign Importers.

The orders must be addressed as follows:

- 1) Forwarded by the Italian Organization (Branches, Agents, Authorized Services, Body Repairers and Service Points):
 - to be sent to Agents and/or Area Branches by the Authorized Services, Body Repairers and Service Points;
 - to be sent to Area Branches by the Agents, if supplied by the Branch;
 - to be sent to SPARE PARTS DEPARTMENT - 27, Via V. Lancia - 10141 TORINO - Phone 33.31.1, Telex 21465 by the Agents, if directly supplied.



FULVIA 818

1970

CATALOGO PARTI DI RICAMBIO PER I SEGUENTI TIPI:
CATALOGUE PIÈCES DÉTACHÉES POUR LES TYPES SUIVANTS:
SPARE PARTS CATALOGUE FOR THE FOLLOWING TYPES:
ERSATZTEILKATALOG FÜR FOLGENDE BAUMUSTER:

Tipo Type Type Bm.	Cilindrata cm ³ Cylindrée cm ³ Displacement cc Hubraum cm ³	Autovettura	Voiture	Car	PKW
818.612	1298	Berlina 2 ^a Serie (G.S.)	Berline 2 ^{ème} Série (c. à g.)	LHD 2nd Series Sedan	Limousine 2. Serie (LL)
818.613	1298	Berlina 2 ^a Serie (G.D.)	Berline 2 ^{ème} Série (c. à d.)	RHD 2nd Series Sedan	Limousine 2. Serie (RL)
818.630	1298	Coupé 1,3 S 2 ^a Serie (G.S.)	Coupé 1,3 S 2 ^{ème} Série (c. à g.)	LHD 2nd Series Coupe 1.3 S	Coupé 1,3 S 2. Serie (LL)
818.630	1298	Coupé Fulvia 3 (G.S.)	Coupé Fulvia 3 (c. à g.)	LHD Fulvia Coupe Mk 3	Fulvia Coupé 3 (LL)
818.630	1298	Coupé 1,3 S 2 ^a Serie Montecarlo (G.S.)	Coupé 1,3 S 2 ^{ème} Série Montecarlo (c.à.g.)	LHD 2nd Series 1.3 S Montecarlo Coupe	Coupé 1,3 S 2. Serie Montecarlo (LL)
818.630	1298	Coupé Fulvia 3 Montecarlo (G.S.)	Coupé Fulvia 3 Montecarlo (c.à.g.)	LHD Fulvia Montecarlo Coupe Mk 3	Fulvia Coupé 3 Montecarlo (LL)
818.631	1298	Coupé 1,3 S 2 ^a Serie (G.D.)	Coupé 1,3 S 2 ^{ème} Série (c. à d.)	RHD 2nd Series Coupe	Coupé 1,3 S 2. Serie (RL)
818.631	1298	Coupé Fulvia 3 (G.D.)	Coupé Fulvia 3 (c. à d.)	RHD Fulvia Coupe Mk 3	Fulvia Coupé 3 (RL)
818.650	1298	Sport 1,3 S 2 ^a Serie (G.S.)	Sport 1,3 S 2 ^{ème} Série (c. à g.)	LHD 2nd Series Sport 1.3 S	Sport 1,3 S 2. Serie (LL)
818.651	1298	Sport 1,3 S 2 ^a Serie (G.D.)	Sport 1,3 S 2 ^{ème} Série (c. à d.)	RHD 2nd Series Sport 1.3 S	Sport 1,3 S 2. Serie (RL)
818.694	1199	Berlina 2 ^a Serie (G.S.)	Berline 2 ^{ème} Série (c. à g.)	LHD 2nd Series Sedan	Limousine 2. Serie (LL)
818.740	1584	Coupé 1600 HF 2 ^a Serie (G.S.)	Coupé 1600 HF 2 ^{ème} Série (c. à g.)	LHD 2nd Series Coupe 1600 HF	Coupé 1600 HF 2. Serie (LL)
818.741	1584	Coupé 1600 HF 2 ^a Serie (G.D.)	Coupé 1600 HF 2 ^{ème} Série (c. à d.)	RHD 2nd Series Coupe 1600 HF	Coupé 1600 HF 2. Serie (RL)
818.750	1584	Sport 1600 (G.S.)	Sport 1600 (c. à g.)	LHD Sport 1600	Sport 1600 (LL)
818.751	1584	Sport 1600 (G.D.)	Sport 1600 (c. à d.)	RHD Sport 1600	Sport 1600 (RL)

818-56c

LANCIA & C. - FABBRICA AUTOMOBILI - TORINO - S.P.A.

(Modif., And.3/1974)

GENERAL INDEX

Identifications of the car
 Directions for use of the Catalogue and for ordering spare parts
 Table of lacquers and products for touching-up (except for outer Coachbuilders)

Page
 IV
 XXV
 XXX

SPARE PARTS LIST

	<u>CHASSIS ASSEMBLY</u>	from Table No.1 to No.66A	
	<u>ENGINE</u>	from Table No.1 to No.24	
		Page	
Tab. 0	- Engine assembly - Engine gasket set . . .	0/1	
	<u>Main assemblies</u>		
Tab. 1	- Cylinder head - Cylinder head cover . . .	1/1	
" 2	- Cylinder block	2/1	
" 3	- Crankcase (left front side)	3/1	
" 4	- Crankcase (right rear side) - Caps - Bearings	4/1	
" 5	- Oil sump	5/1	
" 6	- Crankshaft - Flywheel - Connecting rods - Pistons	6/1	
" 7	- Timing sprockets - Camshafts	7/1	
" 8	- Timing system	8/1	
" 9	- Engine, Gearbox - Propelling unit suspension	9/1	
	<u>Fuel and exhaust</u>		
Tab.10	- Fuel and exhaust system	10/1	
" 11	- Fuel tank	11/1	
" 12	- Fuel pump	12/1	
" 13	- Carburettors (Solex type)	13/1	

			Page
Tab.14	- Intake manifold		14/1
" 15	- Air cleaner		15/1
" 16	- Oil bath air cleaner (except for Sport- HF)		16/1
" 17	- Exhaust manifold - Silencers - Exhaust pipes		17/1
" 18	- Accelerator and Carburettor choke controls		18/1
	<u>Lubrication</u>		
Tab.19	- Lubrication system		19/1
" 20	- Oil pump		20/1
" 21	- Oil filter		21/1
	<u>Cooling</u>		
Tab.22	- Cooling system		22/1
" 23	- Radiator - Fan		23/1
" 24	- Water pump		24/1

	<u>TRANSMISSION</u>	from Table No.25 to No.36	
Tab.25	- Transmission system		25/1

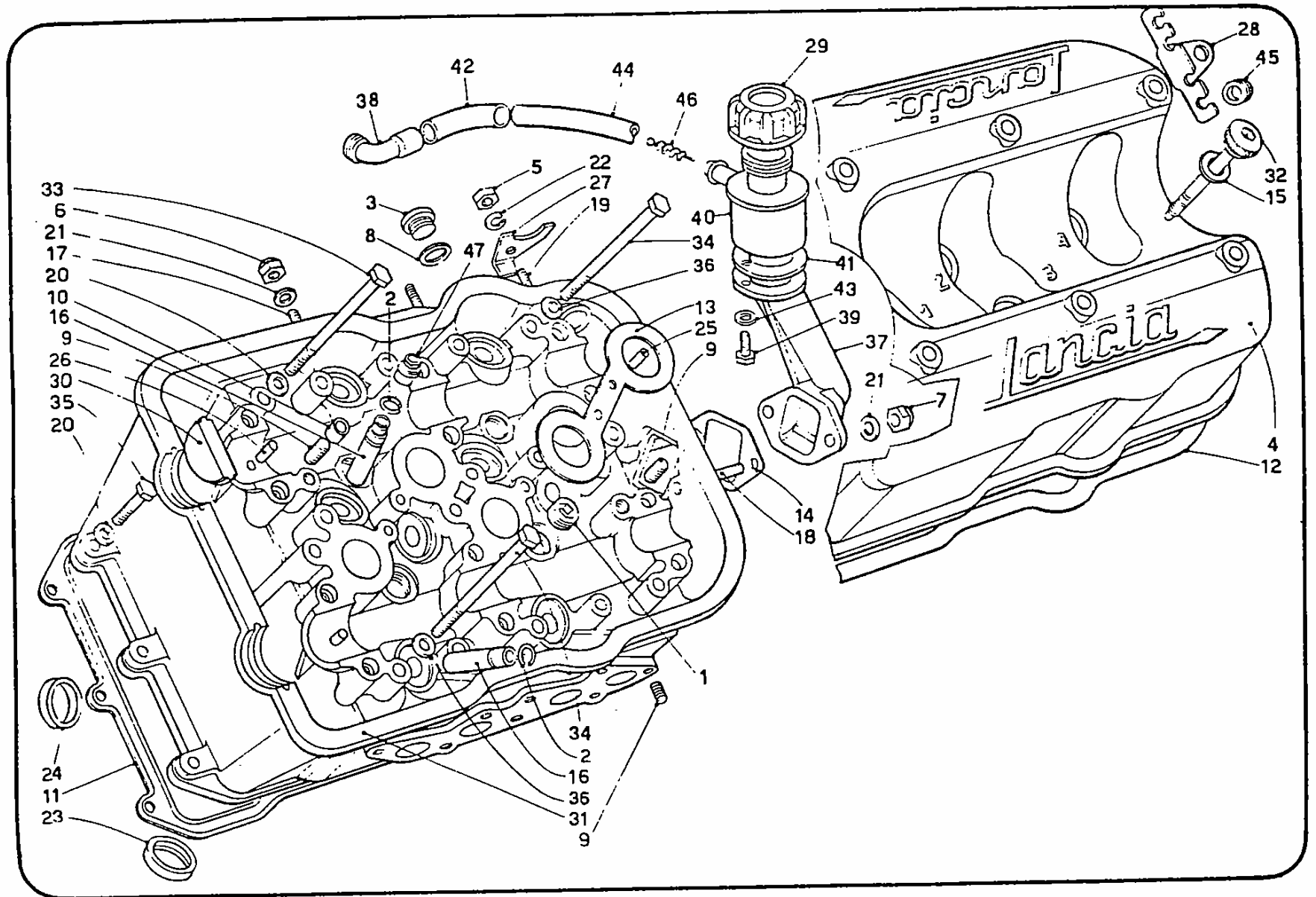

N.	N. Ord.	Origine	Q.	C.S.	Appl.	DENOMINAZIONE	DESIGNATION	DESCRIPTION	BENENNUNG	per tipi - p. types for types - für Bm.
1	2189804	818.000	1			Boccola albero pompa acqua	Douille	Bush	Büchse	
+ 2	1191424	818.540	1			Cilindro con anelli e stantuffi normali	Bloc-cyl.avec segm., pistons (norm.)	Block, w/rings & pistons (std.)	Zyl-Block m.Ringen u.Kolben (norm.)	1600
	1109200	818.302	1			Cilindro motore	Bloc-cylindres	Cylinder block	Zylinderblock	tipi 1,3
	1109240	818.302	1			Cilindro motore	Bloc-cylindres	Cylinder block	Zylinderblock	Berline 1,2
3	2267213	818.540	1			Guarnizione cilindro	Joint	Gasket	Dichtung	1600
	2190175	816.000	1	25		Guarnizione cilindro	Joint	Gasket	Dichtung	p.a.t.
4	3541159		15	100		Rosetta p.fissaggio cilindro	Rondelle grower	Lock washer	Federscheibe	
5	3541179		1	100		Rosetta fissaggio alternatore	Rondelle grower	Lock washer	Federscheibe	
6	1107423	818.000	1			Sostegno boccole albero pompa	Support	Support	Flansch	
7	3217115		8	25		Vite fissaggio cilindro	Vis	Screw	Schraube	
8	3217135		6	25		Vite fissaggio cilindro	Vis	Screw	Schraube	
9	2190178	818.000	1	5		Vite fissaggio alternatore	Vis	Screw	Schraube	
10	3252393		2	10		Vite fiss.sost.boccole	Vis	Screw	Schraube	
11	3543159		2	100		Rosetta fiss.sostegno boccole	Rondelle grower	Lock washer	Federscheibe	
12	3512153		1	100		Rosetta piana fiss.alternatore	Rondelle	Washer	Flachscheibe	
13	2248386	818.302	3			Vite fiss.poster.cilindro	Vis	Screw	Schraube	
14	3541179		3	100		Rosetta fiss.cilindro	Rondelle grower	Lock washer	Federscheibe	
15	2264671	818.540	1			Boccola albero pompa acqua	Douille	Bush	Büchse	1600
	2189804	816.000	1			Boccola albero pompa acqua	Douille	Bush	Büchse	p.a.t.
16	1108988	818.540	1			Boccola fissaggio alternatore	Douille	Bush	Büchse	
17	3415553		1	50		Dado fissaggio alternatore	Ecrou	Nut	Mutter	
18	2267221	818.540	1			Vite centrale fissaggio cilindro	Vis centrale	Screw, centre	Schraube, mitt.	1600
	3217115		1	25		Vite centrale fissaggio cilindro	Vis centrale	Screw, centre	Schraube, mitt.	p.a.t.
19	4113121		6	10		Tappo cilindro (Ø 20x1,5)	Obturateur p.cyl.	Plug, C.B.	Stopfen	

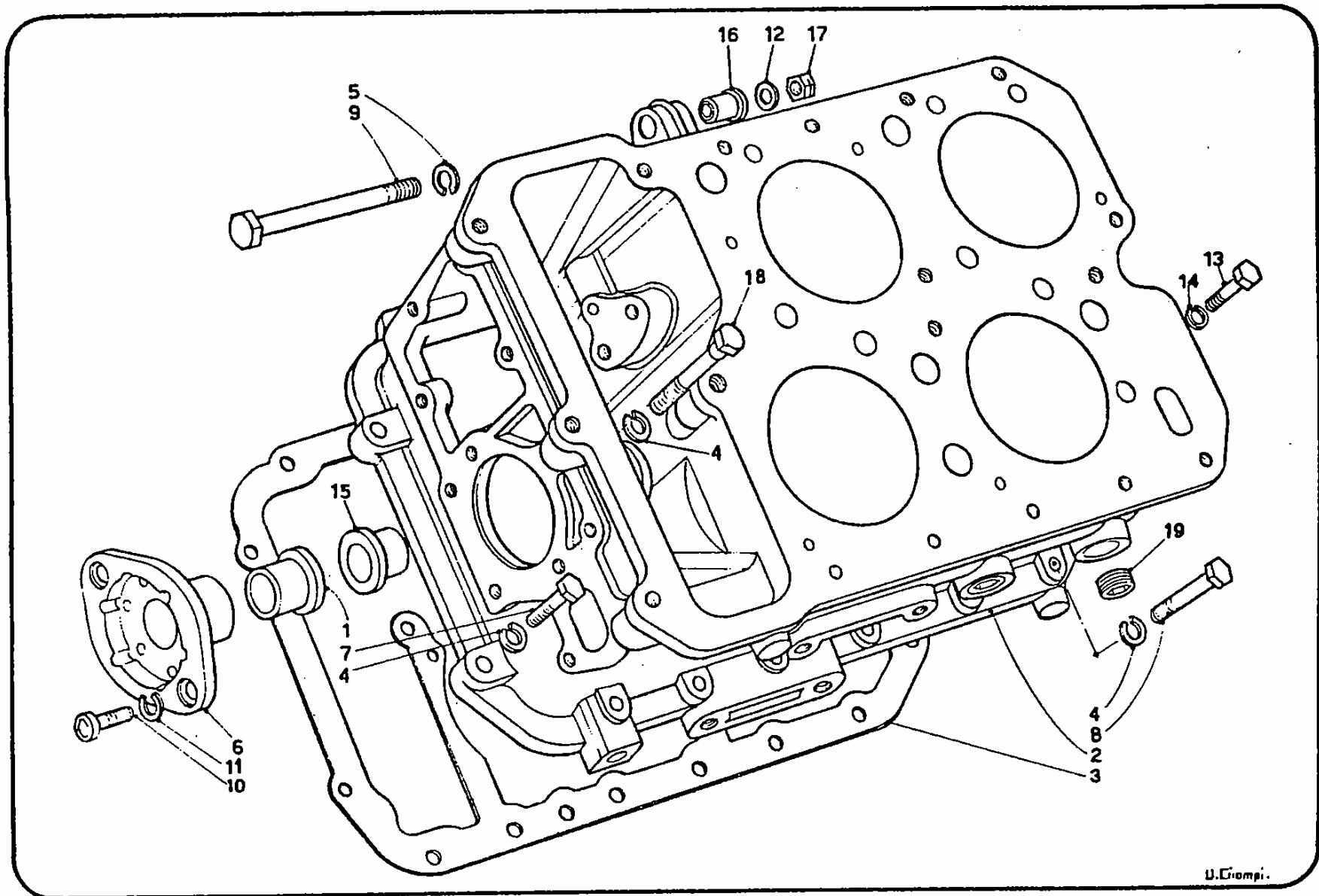

BASAMENTO MOTORE (lato anteriore sinistro) - BÂTI MOTEUR (côté AV gauche) - CRANKCASE (left front side) - KURBELGEHÄUSE (vorn links)

Tav. 3

N.	N. Ord.	Origine	Q.	C.S.	Appl.	DENOMINAZIONE	DESIGNATION	DESCRIPTION	BENENNUNG	per tipi - p. types for types - für Bm.
1	1109443	818.540	1		D	Basamento con coperchi	Bâti avec couvercles	Crankcase, w/covers	Kurb-Geh.m.Deckeln	1600
	1109368	818.610	1		E	Basamento con coperchi	d*	Do.	Do.	p.a.t.
2	2189764	818.000	1			Boccola inferiore comando pompa	Douille	Bush	Büchse	
3	3217133		1			Bollone fiss.altern.alla staffa	Vis	Bolt	Schraube	
4	3415351		3	25		Dado fiss.altern.e pompa carbur.	Ecrou	Nut	Mutter	
5	3471089		2	25		Filetto fissaggio sostegno	Filet	Heli-coil	Gewindefutter	
6	3471139		3	10		Filetto fiss.sopp.filtro olio	Filet	Heli-coil	Gewindefutter	
7	3471149		13	10		Filetto riportato	Filet	Heli-coil	Gewindefutter	
8	2189954	818.000	1			Guarnizione destra coperchio	Joint D	Gasket, right	Dichtung re.	
9	2189955	818.000	1			Guarnizione sinistra coperchio	Joint G	Gasket, left	Dichtung li.	
10	2190167	818.000	1			Guarnizione per sostegno albero	Joint	Gasket	Dichtung	
11	2199244	818.000	1	2		Guarnizione ant.albero motore	Bague étanchéité	Seal	Dichtring	
12	2266300	818.540	2			Prigioniero pompa carburante	Goujon	Stud	Stiftschraube	
13	3511131		2	200		Rosetta fiss.sostegno albero	Rondelle	Washer	Scheibe	
14	3511151		2	100		Rosetta fiss.alternatore e staffa	Rondelle	Washer	Scheibe	
15	3512153		9	100		Rosetta fiss.coperchio anter.e pompa carburatore	Rondelle	Washer	Scheibe	
16	3471209		1			Filetto fiss.centrale cilindro	Filet central	Heli-coil, centre	Gewindefutter	1600
	3471149		1			Filetto fiss.centrale cilindro	Filet central	Heli-coil, centre	Gewindefutter	p.a.t.
17	3541159		1	100		Rosetta fiss.staffa alternatore	Rondelle grower	Lock washer	Federscheibe	
18	1107151	818.000	1			Sostegno albero	Support	Support	Flansch	
19	3823511		4	25		Spina rifer.cilindro e cop.anter.	Ergot	Dowel	Passstift	
20	2267220	818.540	2			Scodellino fissaggio staffa	Coupelle	Cap	Teller	
21	2277374	818.302	1		A	Staffa per alternatore	Etrier	Plate, tensioner	Spannplatte	
22	3217223		4			Vite lunga fiss.cop.anter.	Vis	Bolt	Schraube	
23	3217103		1	25		Vite fiss.staffa alternatore	Vis	Bolt	Schraube	
24	3216803		2	15		Vite fiss.sostegno albero	Vis	Bolt	Schraube	
25	3217121		3	25		Vite fiss.coperchio anteriore	Vis	Bolt	Schraube	
26	2193950	818.000	1			Ugello mandata olio ingran.	Gicleur	Nozzle	Öldüse	

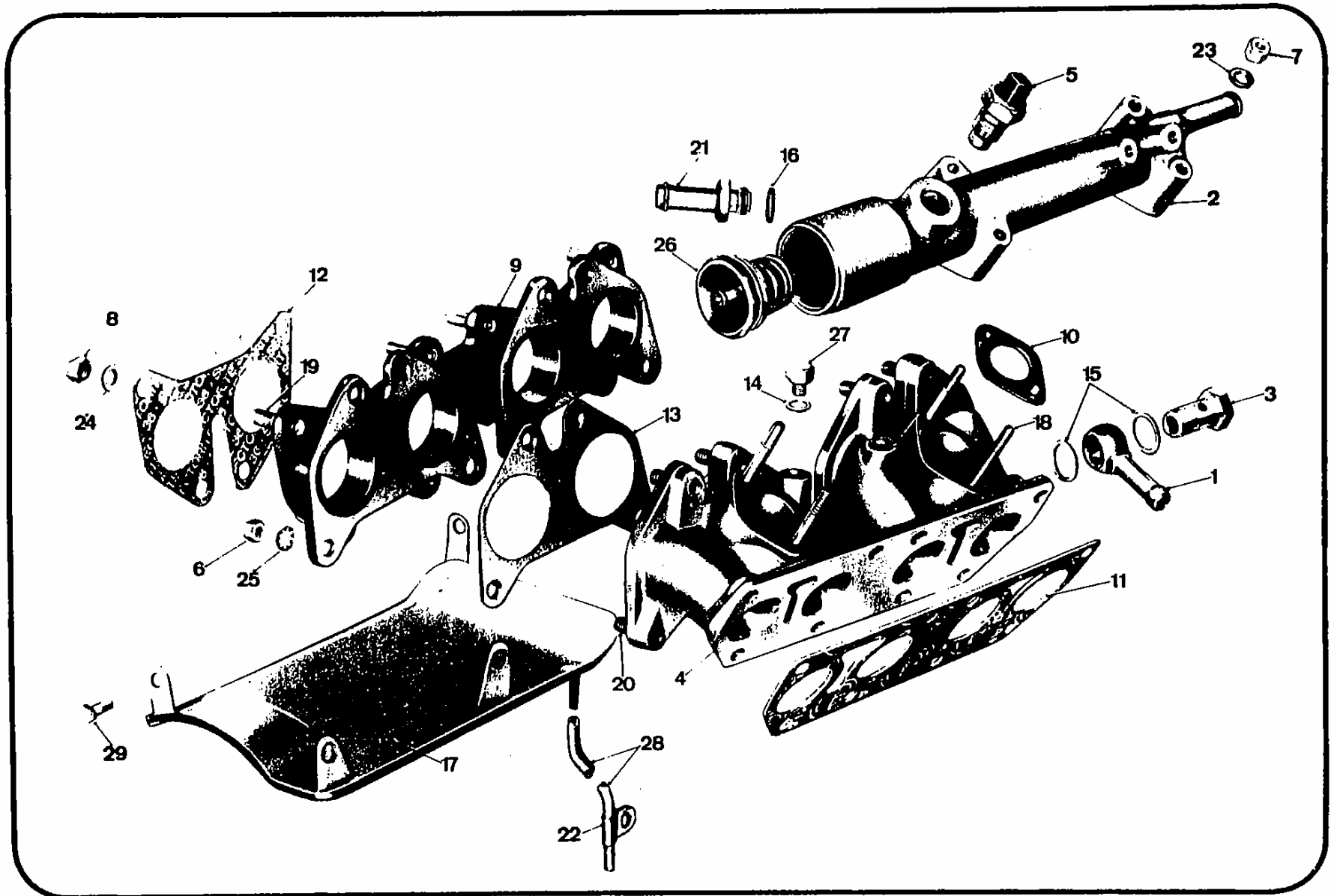

N.	N. Ord.	Origine	Q.	CS.	Appl.	DENOMINAZIONE	DESIGNATION	DESCRIPTION	BENENNUNG	per tipi - p. types for types - für Bm.
1	2276609	818.302	1			Anello bocchettone presa depressione	Raccord orient.	Banjo union	Ringstück	
2	1109202	818.302	1			Bocchettone uscita acqua	Goulotte	Connector	Stutzen	
3	4211101		1	10		Bocchettone presa depressione	Vis-raccord	Banjo-bolt	Hohlschraube	
4	1109402	818.540	1			Collettore aspirazione	Collecteur	Manifold	Ansaugsammler	1600
	1109242	818.282	1			Collettore aspirazione	Collecteur	Manifold	Ansaugsammler	Berline 1,2
	1108030	818.140	1			Collettore aspirazione	Collecteur	Manifold	Ansaugsammler	p.a.t.
5	2199130	815.130	1	2		Comando termometro acqua (Borletti 65.9691.990.0)	Prise thermomètre eau	Send. unit, temp. gauge	Geber	
	2204147	818.000	1	2		Idem(Jaeger 63492.31.79022.012)	d°	Do.	Do.	
	2264129	818.200	1	2		Idem (tipo MAFER)	d°	Do.	Do.	
6	3411361		6	100		Dado fiss.distanziatore	Ecrou	Nut, spacer	Mutter	
7	3415341		4	50		Dado fiss.bocchettone	Ecrou	Nut	Mutter	
8	3415551		8	25		Dado fiss.carburatore	Ecrou	Nut	Mutter	
9	1108921	818.540	1			Distanziatore carburatore	Entretoise	Spacer	Distanzpl.	1600
	1109236	818.282	1			Distanziatore carburatore	Entretoise	Spacer	Distanzpl.	Berline 1,2
	1109262	818.610	1			Distanziatore carburatore	Entretoise	Spacer	Distanzpl.	p.a.t.
10	2214710	818.100	2	50		Guarnizione bocchett.uscita acqua	Joint	Gasket	Dichtung	
11	2214721	818.100	1			Guarnizione collettore aspir.	Joint	Gasket	Dichtung	Berline 1,2
	2239359	818.140	1			Guarnizione collettore aspir.	Joint	Gasket	Dichtung	p.a.t.
12	2214803	818.100	2			Guarnizione carburatori	Joint	Gasket	Dichtung	Berline 1,2
	2266325	818.540	2			Guarnizione carburatori	Joint	Gasket	Dichtung	1600
	2245952	818.140	2			Guarnizione carburatori	Joint	Gasket	Dichtung	p.a.t.
13	2220487	818.100	2			Guarnizione tra dist. e collett.	Joint	Gasket	Dichtung	Berline 1,2
	2245953	818.140	2			Guarnizione tra dist. e collett.	Joint	Gasket	Dichtung	p.a.t.
14	4161051		2	100		Guarnizione tappo collett.aspir.	Joint	Washer	Dichtung	
15	4161071		2	50		Guarnizione presa depressione	Joint	Washer	Dichtung	
16	4161081		1	100		Guarnizione racc.uscita acqua	Joint	Washer	Dichtung	
17	1109204	818.610	1			Paratia per carburatori	Cloison	Collector	Trennblech	
18	2000135		4	25		Prigioniero fiss.bocchett.	Goujon	Stud	Stiftschrb.	

FULVIA '70

MOTORE - MOTEUR - ENGINE - MOTOR

FULVIA '70

BASAMENTO MOTORE (lato anteriore sinistro) - BÂTI MOTEUR (côté AV gauche) - CRANKCASE (left front side) - KURBELGEHÄUSE (vorn links)

Tav. 3

Tav. 3

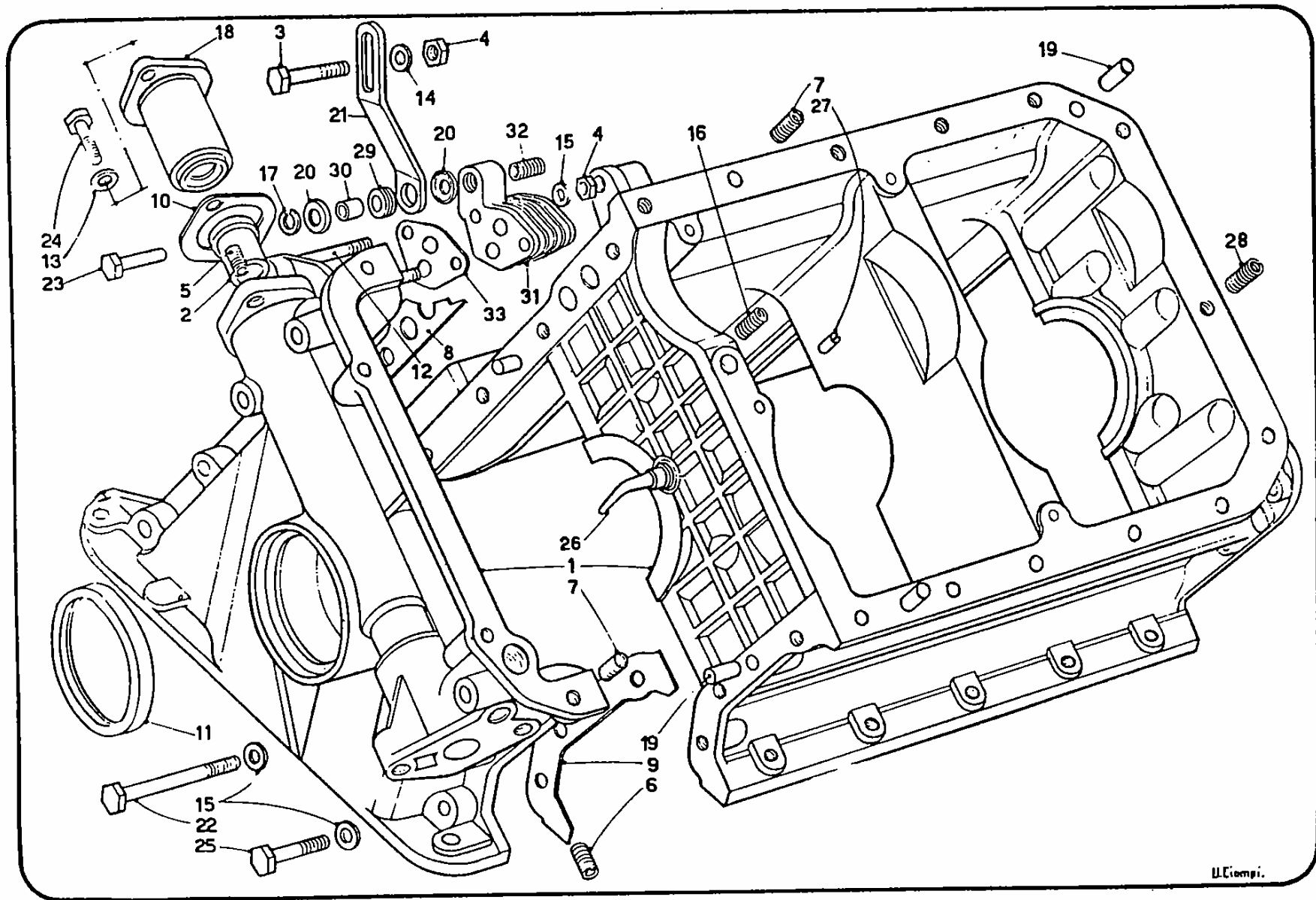

U.Ciampi.

BASAMENTO MOTORE (lato posteriore destro) - CAPPELLI - CUSCINETTI - BÂTI MOTEUR (côté AR droit) - CHAPEAUX - COUSSINETS

Tav. 4

CRANKCASE (right rear side) - CAPS - BEARINGS - KURBELGEHÄUSE (hinten rechts) - LAGERDECKEL - HAUPTLAGER

Tav. 4

N.	N. Ord	Origine	Q.	C.S.	Appl.	DENOMINAZIONE	DESIGNATION	DESCRIPTION	BENENNUNG	per tipi - p. types for types - für Em.
1	1109443	818.540	1		C	Basamento con coperchi	Bâti avec couvercles	Crankcase, w/ covers	Kurbelgeh.m.Deckeln 1600	
	1109368	818.610	1		D	Basamento con coperchi	d°	Do.	Do.	p.a.t.
2	2190176	818.000	1			Coperchio messa in fase	Couvercle	Lid	Deckel	
3	B					Cappello anteriore	Chapeau AV	Cap, front	Lagerd.vo.	
4	B					Cappello centrale	Chapeau central	Cap, centre	Lagerd.mitt.	
5	B					Cappello posteriore	Chapeau AR	Cap, rear	Lagerd.hi.	
6	3471199		6			Filetto fissaggio cappelli	Filet	Heli-coil	Gewindefutter	
7	3471139		17	10		Filetto riportato	Filet	Heli-coil	Gewindefutter	
8	2190177	818.000	6			Grano riferimento cappelli	Ergot	Dowel	Zyl-Stift	
9	2231810	818.100	1			Guarnizione coperchio posteriore	Joint	Gasket	Dichtung	
10	2206154	818.000	1	2		Guarnizione post.albero motore	Bague étanchéité	Seal, oil	Dichtring	
11	2209029	818.000	6	50		Lamierino fissaggio cappelli	Arrêtoir	Lock plate	Sich-Blech	
12	3512153		11	100		Rosetta fiss.coperchio poster.	Rondelle	Washer	Scheibe	
13	3511133		1			Rosetta fiss.cop.messa in fase	Rondelle	Washer	Scheibe	
14	2189009	818.000	2	4		Semicuscinetto anteriore (norm.)	Demi-couss.AV (norm.)	Halfshell, front (standard)	Lagerschale vo. (norm.)	
	2274875	818.000	2		A	Idem (- mm 0,127)	d°	Do.	Do.	
	2190823	818.000	2	4	A	Idem (- mm 0,254)	d°	Do.	Do.	
	2190824	818.000	2	4	A	Idem (- mm 0,508)	d°	Do.	Do.	
15	2189010	818.000	2	4		Semicuscinetto centrale (norm.)	Demi-couss.central (normal)	Halfshell, centre (standard)	Lagerschale mitt. (norm.)	
	2274876	818.000	2		A	Idem (- mm 0,127)	d°	Do.	Do.	
	2190825	818.000	2	4	A	Idem (- mm 0,254)	d°	Do.	Do.	
	2190826	818.000	2	4	A	Idem (- mm 0,508)	d°	Do.	Do.	
16	2189011	818.000	2	4		Semicuscinetto poster.(norm.)	Demi-couss.AR(norm.)	Halfshell, rear(std.)	Lagerschale hi.(norm.)	
	2274877	818.000	2		A	Idem (- mm 0,127)	d°	Do.	Do.	
	2190953	818.000	2	4	A	Idem (- mm 0,254)	d°	Do.	Do.	
	2190954	818.000	2	4	A	Idem (- mm 0,508)	d°	Do.	Do.	
17	1191005	818.000	2			Spallamento sup.albero mot.(norm.)	Joue (normal)	Washer (standard)	Druckscheibe (norm.)	
	1191451	818.000	2			Idem (+ mm 0,1)	Joue	Washer	Druckscheibe	

BASAMENTO MOTORE (lato posteriore destro) - CAPPELLI - CUSCINETTI - BÂTI MOTEUR (côté AR droit) - CHAPEAUX - COUSSINETS

Tav. 4

CRANKCASE (right rear side) - CAPS - BEARINGS - KURBELGEHÄUSE (hinten rechts) - LAGERDECKEL - HAUPTLAGER

Tav. 4

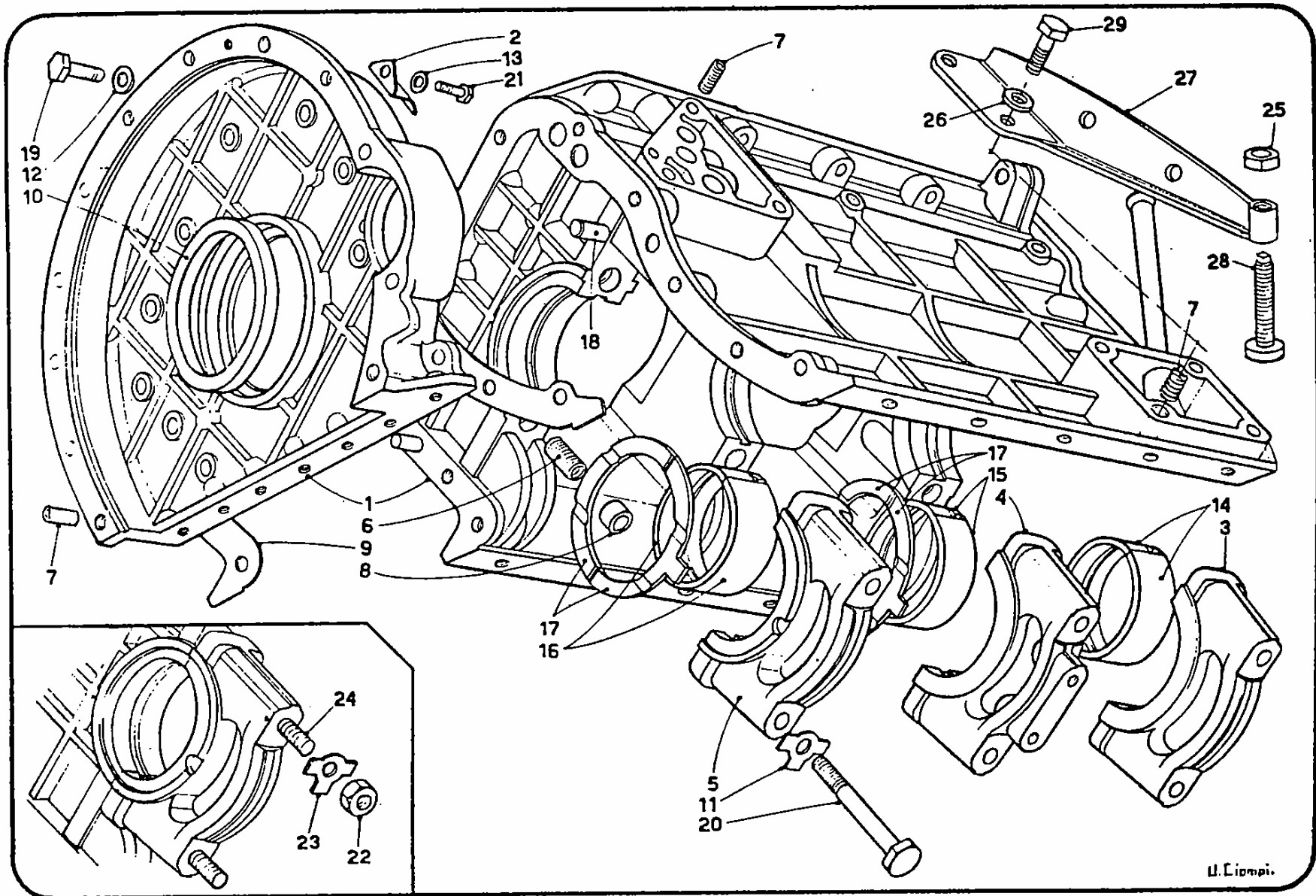

N.	N. Ord.	Origine	Q.	C.S.	Appl.	DENOMINAZIONE	DESIGNATION	DESCRIPTION	BENENNUNG	per tipi - p. types for types - für Bm.
+ 1	1109119	818.540	1		A	Coppa motore	Carter	Sump	Ölwanne	1600
	1107181	818.000	1		B	Coppa motore	Carter	Sump	Ölwanne	escl.Coupé-Sport 1,3
	1109777	818.303	1		C	Coppa motore	Carter	Sump	Ölwanne	Coupé-Sport 1,3 - <i>818.612</i>
2	2189770	818.000	1			Guarnizione coppa	Joint	Gasket	Dichtung	
3	4161120		1	50		Guarnizione tappo scarico olio	Joint	Gasket	Dichtring	
4	2255077	818.540	1		A	Paratia coppa motore	Cloison	Baffle	Trenblech	1600
	2210401	818.000	1		B	Paratia coppa motore	Cloison	Baffle	Trenblech	
5	3513131		23	50		Rosetta fissaggio coppa motore	Rondelle	Washer	Scheibe	
6	3511121		4	200		Rosetta fissaggio paratia coppa	Rondelle	Washer	Scheibe	
7	4123120		1	5		Tappo scarico olio	Bouchon	Plug	Stopfen	
8	3617511		4	50		Vite fissaggio paratia coppa	Vis	Screw	Schraube	
9	3251293		19	25		Vite fiss.coppa motore	Vis	Screw	Schraube	
10	3251363		4	25		Vite fiss.coppa motore	Vis	Screw	Schraube	

A (fino a mot.818.540 n.6510) (jusqu'à mot.818.540 n.6510) (up to 818.540 engine No.6510) (bis Motor 818.540 Nr.6510)

B (da mot.818.540 n.6511) (de mot.818.540 n.6511) (from 818.540 engine No.6511) (ab Motor 818.540 Nr.6511)

+ C (fino a mot.818.303 n.99567 si deve richiedere per la prima volta in unione ai part.1109751-1109551) (jusqu'à moteur 818.303 n.99567 à commander pour la lère fois avec pièces 1109751-1109551) (up to engine 818.303 No.99567 please order for the 1st time with parts 1109751 and 1109551) (ist bis Motor 818.303 Nr.99567 das erste Mal zusammen mit den Teilen 1109751-1109551 anzufordern)

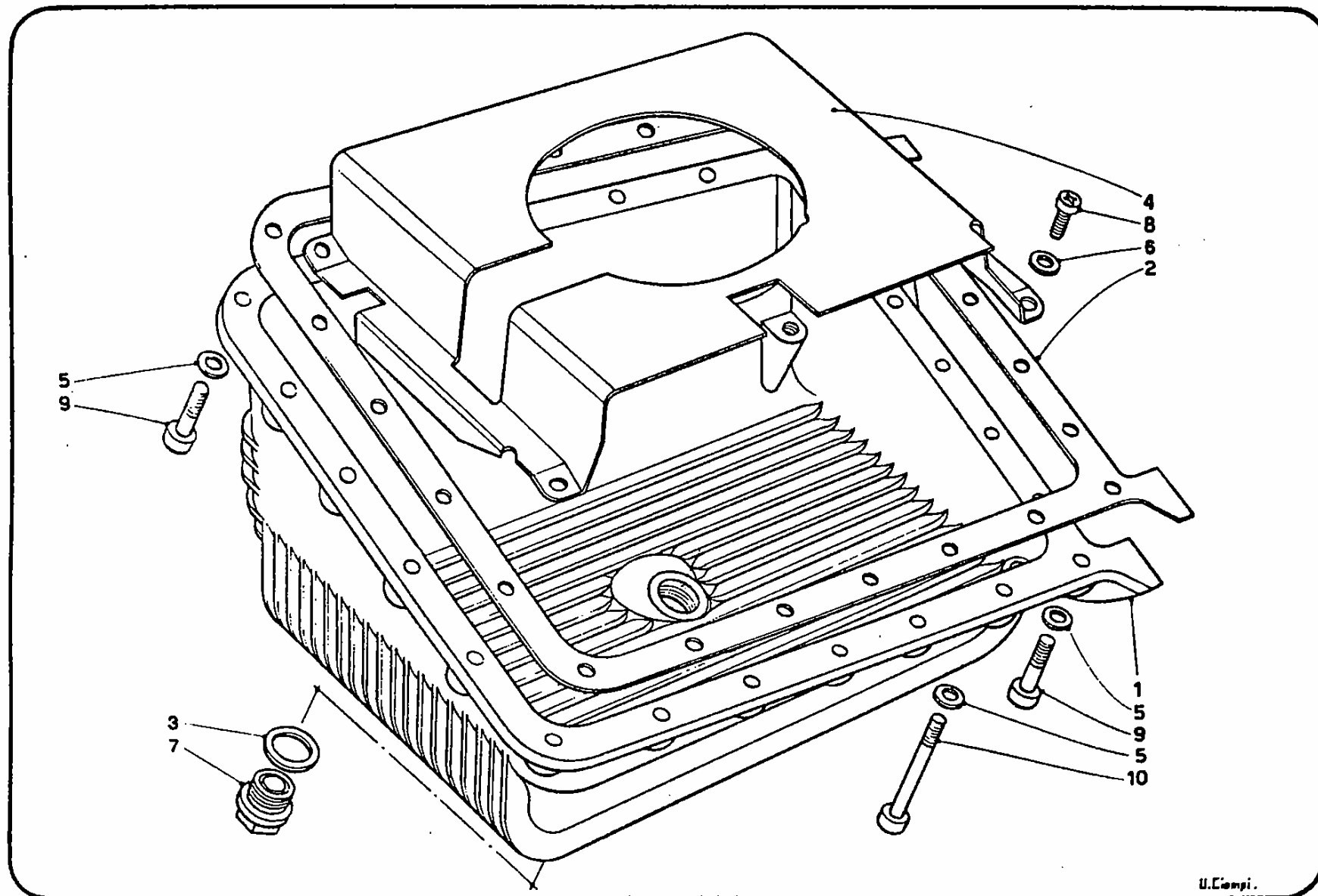

ALBERO MOTORE - VOLANO - BIELLE E STANTUFFI - VILEBREQUIN - VOLANT - BIELLES ET PISTONS
 CRANKSHAFT - FLYWHEEL - CONNECTING RODS - PISTONS - KURBELWELLE - SCHWUNGRAD - PLEUEL - KOLBEN

Tav. 6

Tav. 6

N.	N. Ord.	Origine	Q.	C.S.	Appl.	DENOMINAZIONE	DESIGNATION	DESCRIPTION	BENENNUNG	per tipi - p. types for types - für Bm.
1	1109444	818.540	1			Albero motore	Vilebrequin	Crankshaft	Kurbelwelle	1600
	1109339	818.610	1			Albero motore	Vilebrequin	Crankshaft	Kurbelwelle	p.a.t.
2	2239653	818.302	4			Anello superiore (normale)	Segment sup. (norm.)	Ring, compr. top (std.)	Ring ob. (norm.)	tipi 1,3
	2239658	818.302	4			Idem (+ mm 0,2)	d"	Do.	Do.	tipi 1,3
	2245943	818.302	4			Idem (+ mm 0,4)	d"	Do.	Do.	tipi 1,3
	2245944	818.302	4			Idem (+ mm 0,6)	d"	Do.	Do.	tipi 1,3
	2253073	818.282	4			Idem (normale)	d" (normal)	Do. (std.)	Do. (norm.)	Berline 1,2
	2253074	818.282	4			Idem (+ mm 0,2)	d"	Do.	Do.	Berline 1,2
	2253075	818.282	4			Idem (+ mm 0,4)	d"	Do.	Do.	Berline 1,2
	2253076	818.282	4			Idem (+ mm 0,6)	d"	Do.	Do.	Berline 1,2
	2264910	818.540	4			Idem (normale)	d" (normal)	Do. (std.)	Do. (norm.)	1600
	2264911	818.540	4			Idem (+ mm 0,2)	d"	Do.	Do.	1600
	2264912	818.540	4			Idem (+ mm 0,4)	d"	Do.	Do.	1600
	2264913	818.540	4			Idem (+ mm 0,6)	d"	Do.	Do.	1600
3	2250321	818.302	4			Anello inferiore (normale)	Segment inférieur (norm.)	Ring, compr. low. (std.)	Ring unt. (norm.)	tipi 1,3
	2250322	818.302	4			Idem (+ mm 0,2)	d"	Do.	Do.	tipi 1,3
	2250323	818.302	4			Idem (+ mm 0,4)	d"	Do.	Do.	tipi 1,3
	2250324	818.302	4			Idem (+ mm 0,6)	d"	Do.	Do.	tipi 1,3
	2253077	818.282	4			Idem (normale)	d" (normal)	Do. (std.)	Do. (norm.)	Berline 1,2
	2253078	818.282	4			Idem (+ mm 0,2)	d"	Do.	Do.	Berline 1,2
	2253079	818.282	4			Idem (+ mm 0,4)	d"	Do.	Do.	Berline 1,2
	2253080	818.282	4			Idem (+ mm 0,6)	d"	Do.	Do.	Berline 1,2
	2264164	818.540	4			Idem (normale)	d" (normal)	Do. (std.)	Do. (norm.)	1600
	2264165	818.540	4			Idem (+ mm 0,2)	d"	Do.	Do.	1600
	2264166	818.540	4			Idem (+ mm 0,4)	d"	Do.	Do.	1600
	2264167	818.540	4			Idem (+ mm 0,6)	d"	Do.	Do.	1600
+ 4	2292862	818.302	4			Anello raschiaolio (normale)	Racleur (normal)	Ring, oil scraper (standard)	Ölabstreifring (norm.)	tipi 1,3
	2292863	818.302	4			Idem (+ mm 0,2)	d"	Do.	Do.	tipi 1,3

ALBERO MOTORE - VOLANO - BIELLE E STANTUFFI - VILEBREQUIN - VOLANT - BIELLES ET PISTONS
CRANKSHAFT - FLYWHEEL - CONNECTING RODS - PISTONS - KURBELWELLE - SCHWUNGRAD - PLEUEL - KOLBEN

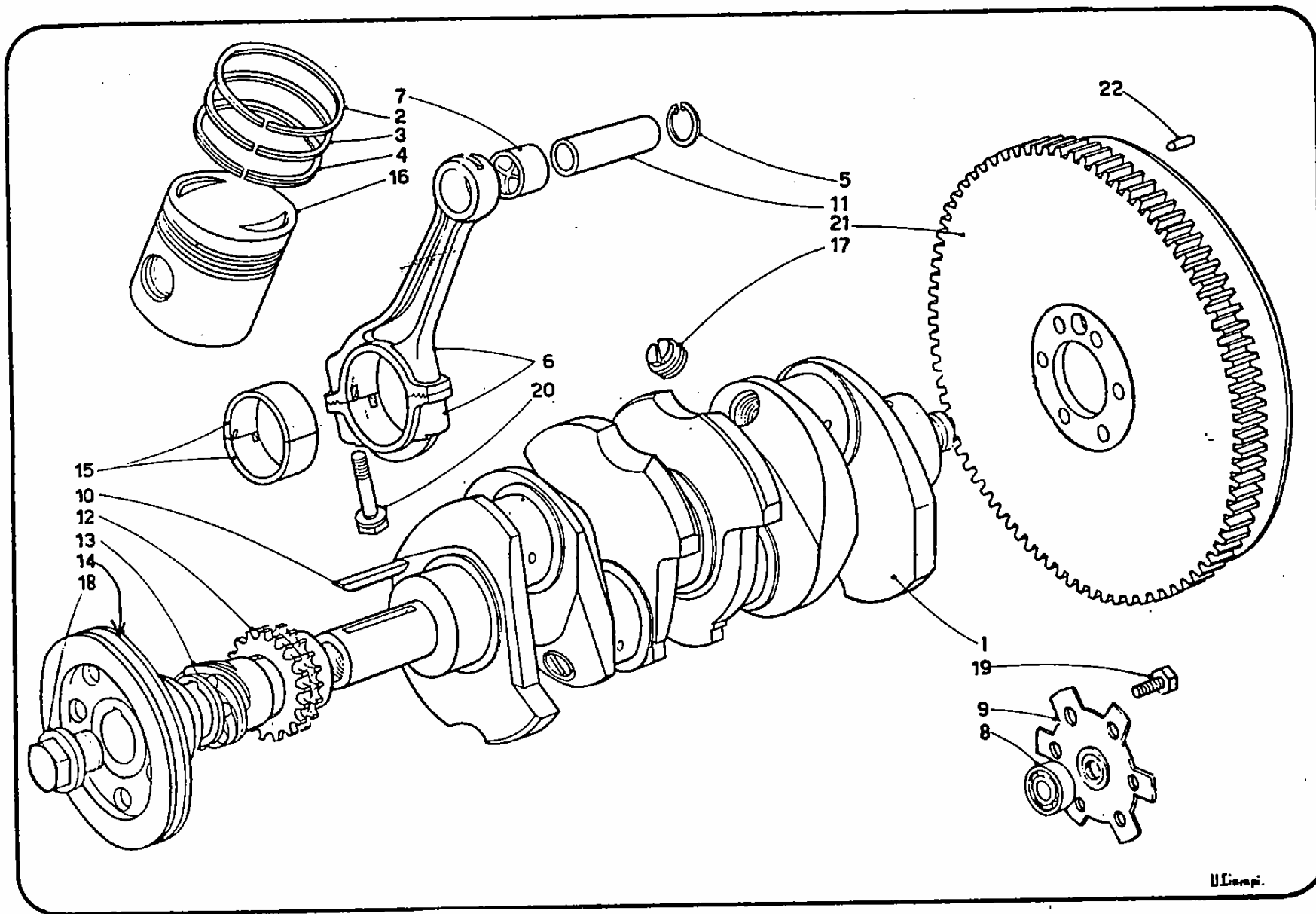

ALBERO MOTORE - VOLANO - BIELLE E STANTUFFI - VILEBREQUIN - VOLANT - BIELLES ET PISTONS
 CRANKSHAFT - FLYWHEEL - CONNECTING RODS - PISTONS - KURBELWELLE - SCHWUNGRAD - FLEUEL - KOLBEN

Tav. 6

Tav. 6

N.	N. Ord.	Origine	Q.	C.S.	Appl.	DENOMINAZIONE	DESIGNATION	DESCRIPTION	BENENNUNG	per tipi - p. types for types - für Bm.
+16	2246429	818.302	4			Stantuffo (+ mm 0,05)	Piston	Piston	Kolben	Berline 1,3
	2246430	818.302	4			Stantuffo (+ mm 0,2)	Piston	Piston	Kolben	Berline 1,3
	2246431	818.302	4			Stantuffo (+ mm ,4)	Piston	Piston	Kolben	Berline 1,3
	2246432	818.302	4	4		Stantuffo (+ mm 0,6)	Piston	Piston	Kolben	Berline 1,3
	2253069	818.282	4			Stantuffo (+ mm 0,05)	Piston	Piston	Kolben	Berline 1,2
	2253070	818.282	4			Stantuffo (+ mm 0,2)	Piston	Piston	Kolben	Berline 1,2
	2253071	818.282	4			Stantuffo (+ mm 0,4)	Piston	Piston	Kolben	Berline 1,2
	2253072	818.282	4			Stantuffo (+ mm 0,6)	Piston	Piston	Kolben	Berline 1,2
	2266315	818.303	4	4		Stantuffo (+ mm 0,05)	Piston	Piston	Kolben	Coupé-Sport 1,3
	2266316	818.303	4	4		Stantuffo (+ mm 0,2)	Piston	Piston	Kolben	Coupé-Sport 1,3
	2266317	818.303	4	4		Stantuffo (+ mm 0,4)	Piston	Piston	Kolben	Coupé-Sport 1,3
	2266318	818.303	4			Stantuffo (+ mm 0,6)	Piston	Piston	Kolben	Coupé-Sport 1,3
	2266352	818.540	4			Stantuffo (+ mm 0,05)	Piston	Piston	Kolben	1600
	2266353	818.540	4			Stantuffo (+ mm 0,2)	Piston	Piston	Kolben	1600
	2266354	818.540	4			Stantuffo (+ mm 0,4)	Piston	Piston	Kolben	1600
	2266355	818.540	4			Stantuffo (+ mm 0,6)	Piston	Piston	Kolben	1600
	1108357	818.302	4			Stantuffo con perno (normale) (classe A)	Piston avec axe (normal)(classe A)	Piston w/pin (std.) (class A)	Kolben m.Bolzen (normal)(Klasse A)	Berline 1,3
	1109740	818.302	4			Idem (normale)(classe B)	d°(classe B)	Do.(class B)	Do.(Klasse B)	Berline 1,3
	1108536	818.282	4			Idem (normale)(classe A)	d°(classe A)	Do.(class A)	Do.(Klasse A)	Berline 1,2
	1109744	818.282	4			Idem (normale)(classe B)	d°(classe B)	Do.(class B)	Do.(Klasse B)	Berline 1,2
	1108976	818.303	4			Idem (normale)(classe A)	d°(classe A)	Do.(class A)	Do.(Klasse A)	Coupé-Sport 1,3
	1109742	818.303	4			Idem (normale)(classe B)	d°(classe B)	Do.(class B)	Do.(Klasse B)	Coupé-Sport 1,3
17	2020012		4			Tappo albero motore	Bouchon	Plug	Stopfen	1600
	2020009		4	20		Tappo albero motore	Bouchon	Plug	Stopfen	p.a.t.
18	2237791	815.200	1			Vite fissaggio puleggia	Vis	Screw	Schraube	
19	2242193	818.302	6			Vite fissaggio lamierino	Vis	Screw	Schraube	
20	2264152	818.540	8			Vite fiss.cappello biella	Vis	Screw	Schraube	1600
	2203534	818.100	8			Vite fiss.cappello biella	Vis	Screw	Schraube	p.a.t.
21	1109341	818.610	1			Volano motore	Volant moteur	Flywheel	Schwungrad	

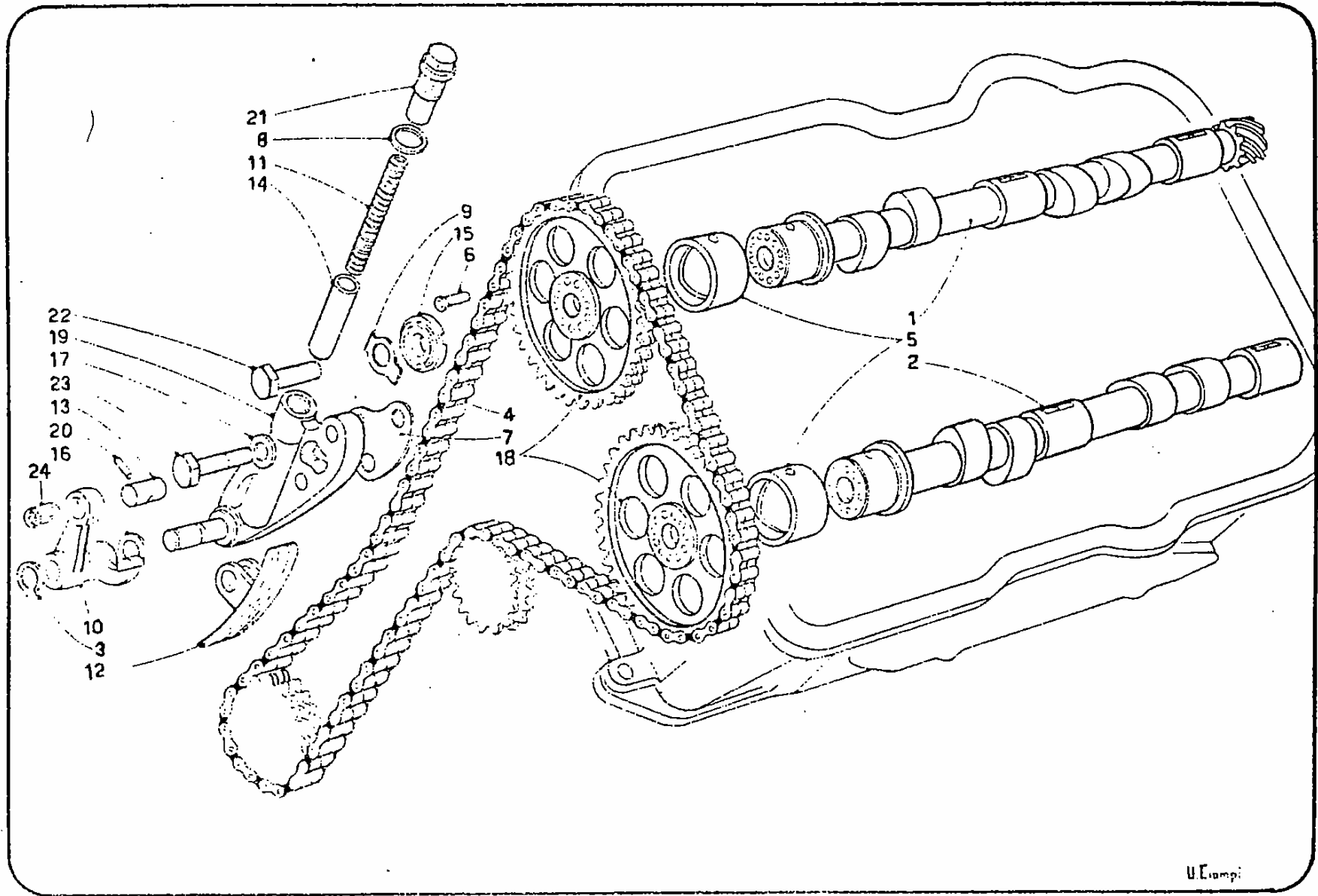

U.Camp.

(Modif., And.11/1973)

Tav. 7

N.	N. Ord.	Origine	Q.	C.S.	Appl.	DENOMINAZIONE	DESIGNATION	DESCRIPTION	BENENNUNG	per tipi - p. types for types - für Bm.
1	1191412	818.100	1		A	Albero valvole aspirazione	Arbre cames, admiss.Camshaft, intake		Nockenwelle, Einl.	Berline
	1109701	818.302	1		B	Albero valvole aspirazione	d°	Do.	Do.	Berline
	1191414	818.140	1		A	Albero valvole aspirazione	d°	Do.	Do.	p.a.t.
	1109703	818.303	1		B	Albero valvole aspirazione	d°	Do.	Do.	p.a.t. escluso 1600
	4113073		1			Tappo albero	Bouchon	Plug	Verschluss	
2	1191413	818.100	1		A	Albero valvole scarico	Arbre cames, échapp.Camshaft, exhaust		Nockenwelle, Auslass	Berline
	1109702	818.302	1		B	Albero valvole scarico	d°	Do.	Do.	Berline
	1191415	818.140	1		A	Albero valvole scarico	d°	Do.	Do.	p.a.t.
	1109704	818.303	1		B	Albero valvole scarico	d°	Do.	Do.	p.a.t. escluso 1600
	4113073		1			Tappo albero	Bouchon	Plug	Verschluss	
3	3871079		1	50		Anello perno leva tendicatena	Circlip	Snap ring	Fed-Ring	
4	2277363	818.540	1			Catena comando distribuzione	Chaine	Chain	Kette	1600
	2274863	818.302	1			Catena comando distribuzione	Chaine	Chain	Kette	p.a.t.
5	2189884	818.100	2	2		Cuscinetto ant.albero distribuz.	Coussinet	Bearing	Lager	
+ 6	2274800	818.302	2	20	A	Grano messa in fase distribuzione	Ergot	Dowel	Stift	
	4130961	999	2		BC	Grano messa in fase distribuzione	Ergot	Dowel	Stift	escl.1600
7	2202174	818.000	1			Guarnizione sopp.tendicatena	Joint	Gasket	Dichtung	
8	4161081		1			Guarnizione tappo tendicatena	Joint	Gasket	Dichtung	
9	2188246	815.00	2	50	A	Lamierino fiss.ruota	Frein	Lock plate	Sich-Blech	escl.1600
	2283396	820.200	2		B	Lamierino fiss.ruota	Frein	Lock plate	Sich-Blech	1600
10	2263515	818.540	1			Leva tendicatena	Levier	Arm	Spannhebel	1600
	2190491	818.000	1			Leva tendicatena	Levier	Arm	Spannhebel	p.a.t.
11	2191326	818.000	1			Molla per tendicatena	Ressort	Spring	Feder	1600
	2283262	818.302	1			Molla per tendicatena	Ressort	Spring	Feder	p.a.t.
12	1108994	818.540	1			Pattino tendicatena	Patin	Shoe	Schuh	1600
	1107105	818.000	1			Pattino tendicatena	Patin	Shoe	Schuh	p.a.t.
13	2263516	818.540	1			Perno pattino tendicatena	Axe	Pin	Achse	1600
	2190496	818.000	1			Perno pattino tendicatena	Axe	Pin	Achse	p.a.t.
14	2267285	818.540	1			Puntalino per tendicatena	Cuvette	Cap	Federhülse	1600
	2191325	818.000	1			Puntalino per tendicatena	Cuvette	Cap	Federhülse	p.a.t.

+ (Modif., And.11/1973)

N.	N. Ord.	Origine	Q.	C.S.	Appl.	DENOMINAZIONE	DESIGNATION	DESCRIPTION	BENENNUNG	per tipi - p. types for types - für Bm.
1	2136926	808.00	8	100	F	Anello	Jonc	Circlip	Federring	
+ 2	2274808	818.302	4		B	Bilancino valvole interne	Culbuteur soup.int.	Rocker, inner valve	Kipphebel, inn.	
+ 3	2274809	818.302	4		B	Bilancino valvole esterne	Culbuteur soup.ext.	Rocker, outer valve	Kipphebel, auss.	
4	A					Cappello anteriore D.	Chapeau AV D	Cap, fr.R.	Lagerd.vo.li.	
5	A					Cappello anteriore S.	Chapeau AV G	Cap, fr.L.	Lagerd.vo.re.	
6	A					Cappello intermedio	Chapeau interméd.	Cap, interm.	Lagerd.mitt.	
7	A					Cappello posteriore D.	Chapeau AR D	Cap, rear R.	Lagerd.hi.re.	
8	A					Cappello posteriore S.	Chapeau AR G	Cap, rear L.	Lagerd.hi.li.	
+ 9	2052756		8	100	DF	Dado registro bilancini	Ecrou	Nut	Mutter	escluso 1,6HF
	2006037		8		CE	Dado registro bilancini	Ecrou	Nut	Mutter	1,3HF-1,6HF-norm.69-1,3S
10	2189790	818.000	6	12		Distanziatore	Entretoise	Spacer	Büchse	
11	3471129		6	10		Filetto	Filet	Thread	Gewindest.	
12	2239855	818.140	8	5		Molla esterna valvola	Ressort ext.	Spring, valve outer	Feder auss.	1,3HF-1,3S
	2255803	818.540	8			Molla esterna valvola	Ressort ext.	Spring, valve outer	Feder auss.	1,6HF
	2207990	818.000	8	10		Molla esterna valvola	Ressort ext.	Spring, valve outer	Feder auss.	p.a.t.
13	2207991	818.000	8	5		Molla interna valvola	Ressort int.	Spring, valve inner	Feder inn.	normale
	2255807	818.540	8			Molla interna valvola	Ressort int.	Spring, valve inner	Feder inn.	1,6HF
	2217052	818.100	8	10		Molla interna valvola	Ressort int.	Spring, valve inner	Feder inn.	p.a.t.
14	2189949	818.000	4	25		Puntalino	Poussoir	Tappet	Stößel	
15	2184659	818.000	16			Ritegno	Demi-cône	Retainer	Kegelstück	
16	2184657	818.000	8			Rosetta	Coupelle	Seat	Federteller	normale
	2217101	818.100	8			Rosetta	Coupelle	Seat	Federteller	p.a.t.
17	2057175		4	100		Rosetta	Rondelle	Washer	Scheibe	
18	3512153		14	100		Rosetta	Rondelle	Washer	Scheibe	
19	2255808	818.540	8			Scodellino	Coupelle	Cap	Federteller	1,6HF
	2189892	818.000	8	20		Scodellino	Coupelle	Cap	Federteller	p.a.t.
20	1107185	818.000	1			Tubo D. (aspirazione)	Axe D (adm.)	Shaft, right (intake)	Achse re. (Einl.)	
21	1107186	818.000	1			Tubo S. (scarico)	Axe G (éch.)	Shaft, left (exhaust)	Achse li. (Ausl.)	
22	2189791	818.000	4	12		Valvola aspirazione	Soupape adm.	Valve, intake	Einl.Ventil	normale
	2247480	818.342	4	12		Valvola aspirazione	Soupape adm.	Valve, intake	Einl.Ventil	1,3HF-1,3S

+ (Modif., Änd.7/1973)

B/1

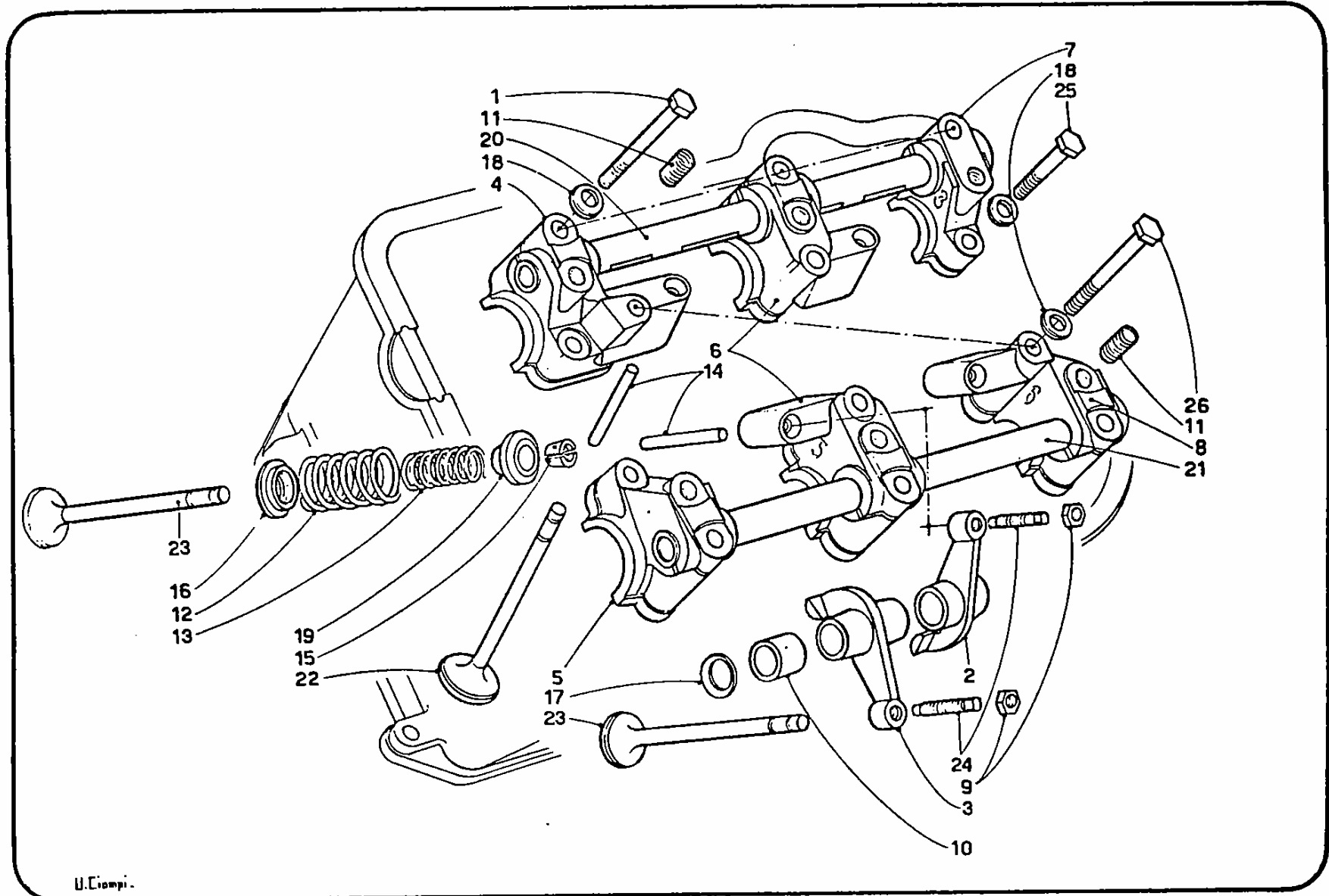

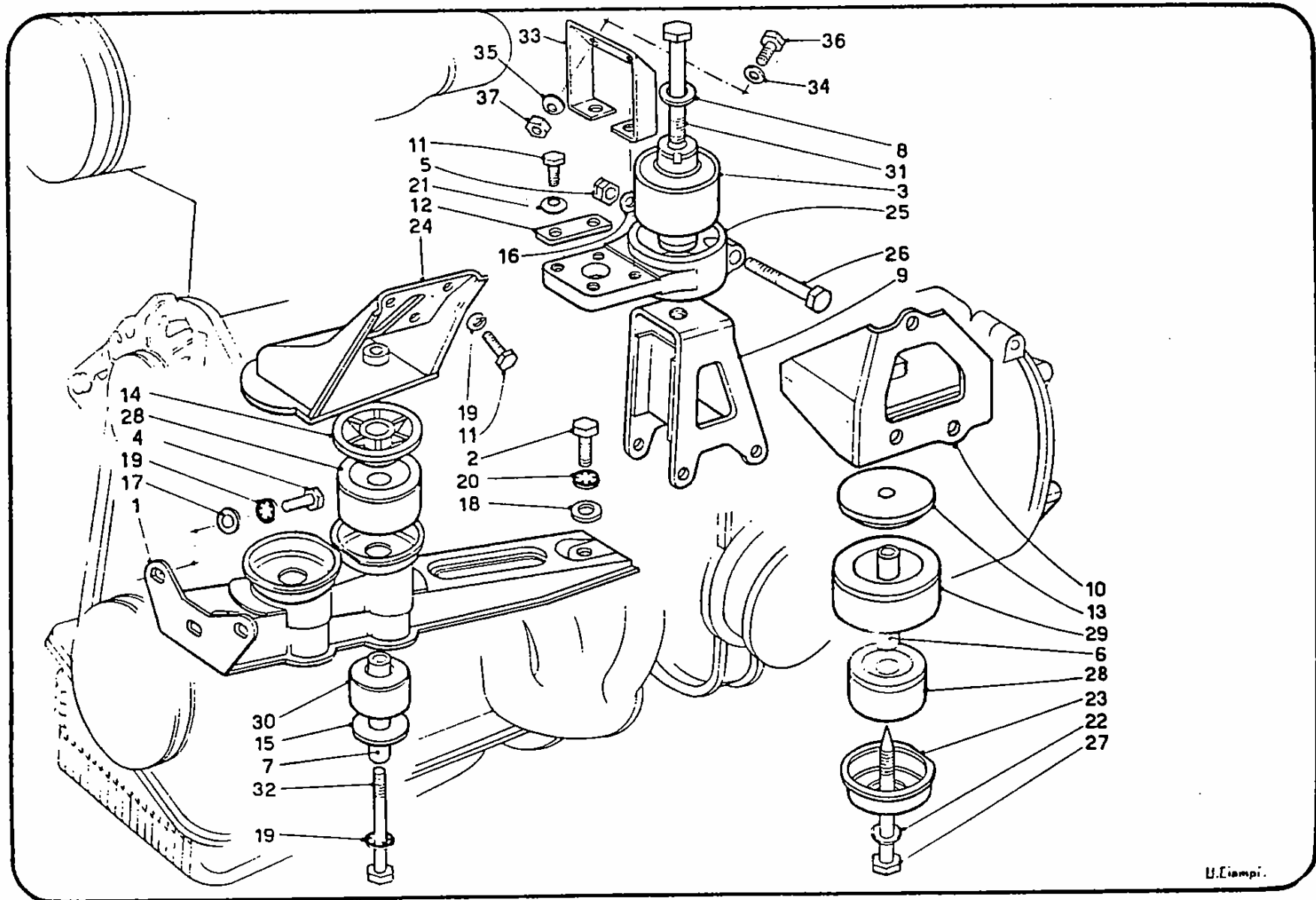

N.	N. Ord.	Origine	Q.	C.S.	Appl.	DENOMINAZIONE	DESIGNATION	DESCRIPTION	BENENNUNG	per tipi - p. types for types - für Bm.
1	1722213	818.000	1			Attacco anteriore motore	Etrier	Bracket	Träger	
2	3217361		1	10		Vite fiss.poster.attacco anter.	Vis	Bolt	Schraube	
3	2172157	815.00	1			Boccola attacco centrale	Silentbloc	Silent block	Gummibüchse	
4	3217065		3			Vite attacco anter.e protezione	Vis	Bolt	Schraube	
5	3415351		1		D	Dado bloccaggio boccola	Ecrou	Nut	Mutter	
	3412051		1	25	C	Dado bloccaggio boccola	Ecrou	Nut	Mutter	
	3821191		1	A		Copiglia per spina blocc.boccola	Goupille	Cotter key	Splint	
6	2227471	818.100	1			Distanziale sospensione poster.	Entretoise	Spacer	Hülse	
7	2210434	818.000	2			Distanziatore fiss.mot.a scocca	Entretoise	Spacer	Hülse	
8	3511201		1	25		Rosetta fiss.boccola att.cent.	Rondelle	Washer	Scheibe	
9	1204073	818.000	1			Mensola sopporto centrale	Console	Bracket	Bock	
10	1728770	818.540	1			Mensola attacco posteriore	Console	Bracket	Konsole	
11	3217053		8	30		Vite fiss.mens.ant.e sopp.cent.	Vis	Bolt	Schraube	
12	2174484	815.00	2			Piastra fiss.sopp.centrale	Plaquette	Plate	Platte	
13	2210622	818.000	1			Premitampono sospensione poster.	Coupelle	Cap	Druckschb.	
14	2210433	818.000	2			Premitassello elastico	Coupelle	Cap	Druckschb.	
15	2215707	818.000	2	10		Rondella per tassello	Rondelle	Washer	Scheibe	
16	3512153		1	100		Rosetta fissaggio boccola	Rondelle	Washer	Scheibe	
17	3511151		3	100		Rosetta fiss.attacco anteriore	Rondelle	Washer	Scheibe	
18	3511171		1	100		Rosetta fiss.poster.attacco ant.	Rondelle	Washer	Scheibe	
19	3543159		9	100		Rosetta fiss.mens., mot.e attacco	Rondelle dentée	Tab washer	Scheibe	
20	3543179		1	50		Rosetta fiss.poster.attacco ant.	Rondelle dentée	Tab washer	Zahnscheibe	
21	3567359		4			Rosetta fiss.sopp.centrale	Rondelle	Cup washer	Scheibe	
22	3567379		1			Rosetta fiss.mensola att.poster.	Rondelle	Cup washer	Zahnscheibe	
23	1722453	818.000	1			Sede tampone attacco posteriore	Siège	Seat	Teller	
24	1107860	818.100	1			Sopporto mens.attacco anteriore	Support	Support	Lagerung	
+25	1720287	815.00	1			Sopporto centr.motore cambio	Support	Support	Lagerung	
26	2160732	815.00	1		C	Spina bloccaggio boccola	Vis	Bolt	Schraube	
	3217163		1		D	Vite bloccaggio boccola	Vis	Bolt	Schraube	
27	2210624	818.000	1			Vite fiss.mensola attacco poster.	Vis	Bolt	Schraube	

N.	N. Ord.	Origine	Q.	C.S.	Appl.	DENOMINAZIONE	DESIGNATION	DESCRIPTION	BENENNUNG	per tipi - p. types for types - für Bm.
1	2203908	815.100	4			Anello carb.(Solex 6.730.035)	Bague	Snap ring	Federring	
2	B				CG	Anello elettrovalv.(Solex)	Bague d'étanchéité	Washer	Arabe	Coupé-Sport 1,3
3	B				CG	Anello vite reg.(Solex)	Joint	Washer	Dichtring	Coupé-Sport 1,3
4	B				CG	Anello vite reg.giri (Solex)	Joint	Washer	Dichtring	Coupé-Sport 1,3
5	3873069		1	50		Anello perno tir.com.aricch.(*)	Circlip	Snap ring	Federring	
6	2228164	818.100	1			Asse carb.post.(Solex 6.740.222)	Vis-raccord	Banjo bolt	Hohlschraube	
	2273851	818.540	1		D	Tappo filtro carb.ant.(Solex 6.740.243)	Bouchon filtre	Plug, filter	Stopfen, Filter	
7	2272847	818.540	1			Asse farfalla ant.(Solex 6.630.086)	Axe	Spindle	Welle	1600
	2243897	818.100	1		L	Asse farfalla (Solex 6.630.054)	Axe	Spindle	Welle	Berline 1,2
	2305238	818.282	1		M	Asse farfalla (Solex 6.630.110)	Axe	Spindle	Welle	Berline 1,2
	2243905	818.140	1		J	Asse farfalla (Solex 6.630.058)	Axe	Spindle	Welle	p.a.t.
	2292994	818.302	1		K	Asse farfalla (Solex 6.630.107)	Axe	Spindle	Welle	Berline 1,3-Coupé-Sport 1,3
8	2272848	818.540	1			Asse farfalla post.(Solex 6.630.087)	Axe	Spindle	Welle	1600
	2243896	818.100	1		L	Assé farfalla (Solex 6.630.055)	Axe	Spindle	Welle	Berline 1,2
	2305239	818.282	1		M	Asse farfalla (Solex 6.630.111)	Axe	Spindle	Welle	Berline 1,2
	2243906	818.140	1		J	Asse farfalla (Solex 6.630.059)	Axe	Spindle	Welle	p.a.t.
	2292995	818.302	1		K	Asse farfalla (Solex 6.630.108)	Axe	Spindle	Welle	Berline 1,3-Coupé-Sport 1,3
9	2273840	818.540	2			Asse galleggiante (Solex 6.750.012)	Axe	Pin, float	Achse	1600
	2162907	801.00	2			Idem (Solex 6.750.008)	Axe	Pin, float	Achse	p.a.t.
10	2274385	818.302	4			Boccola (Solex 6.730.511)	Bague étanchéité	Bush, seal	Dichtbüchse	escluso 1600
11	2238599	818.100	4			Calibratore aria (Ø 180)(Solex 6.010.106)	Calibreur air	Jet, air correction	Luftkorr-Düse	Berline 1,2-Coupé-Sport 1,3
	2235486	818.100	4			Idem (Ø 190)(Solex 6.010.108)	Calibreur air	Jet, air correction	Luftkorr-Düse	Berline 1,3
	2272850	818.540	4			Idem (Ø 175)(Solex 6.010.141)	Calibreur air	Jet, air correction	Luftkorr-Düse	1600
12	2293332	818.302	1		H	Carburatore anter.(Solex C.35 PHH 21-6.900.572)	Carburateur AV	Carburettor, front	Vergaser vo.	Berline 1,3

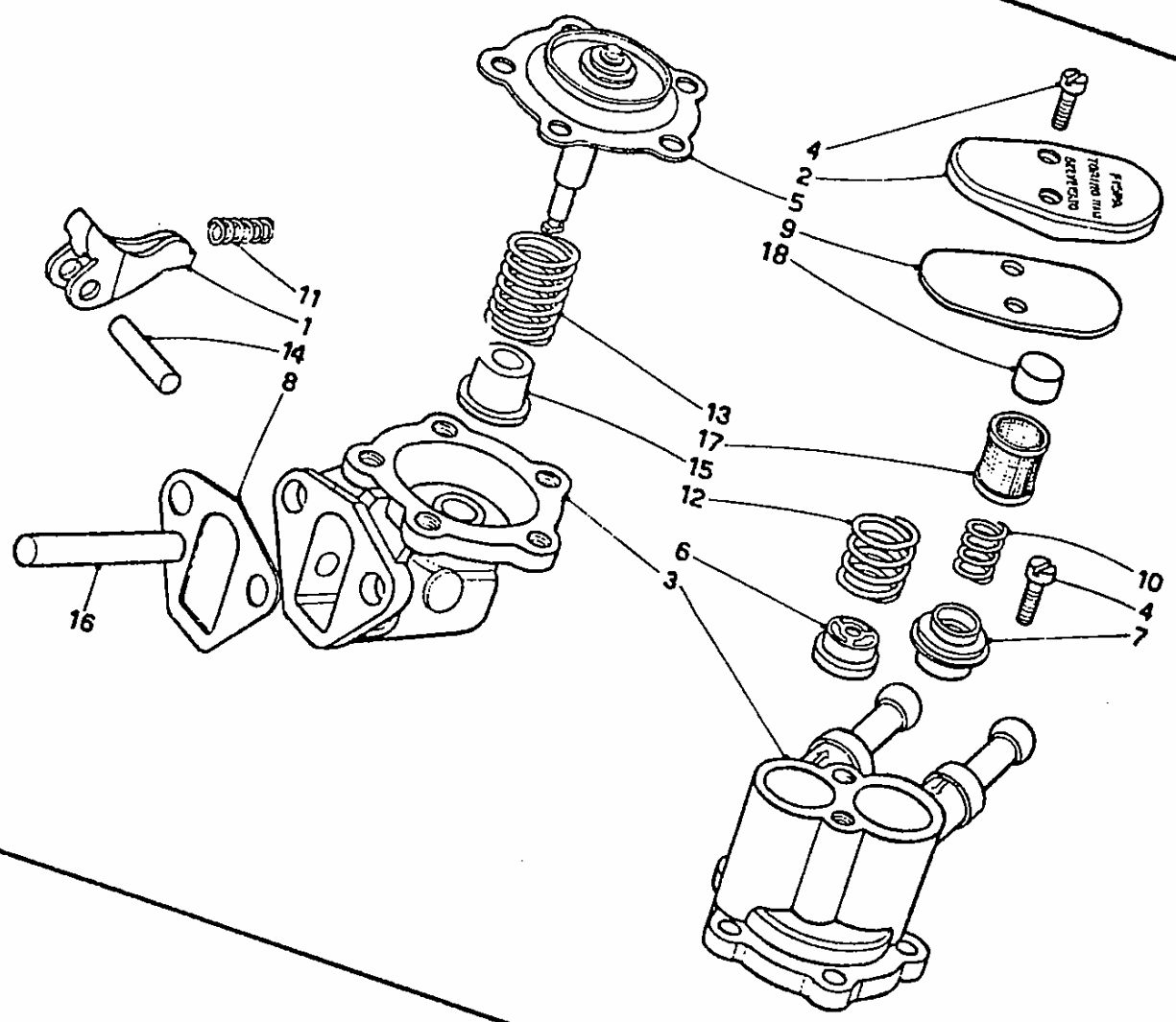

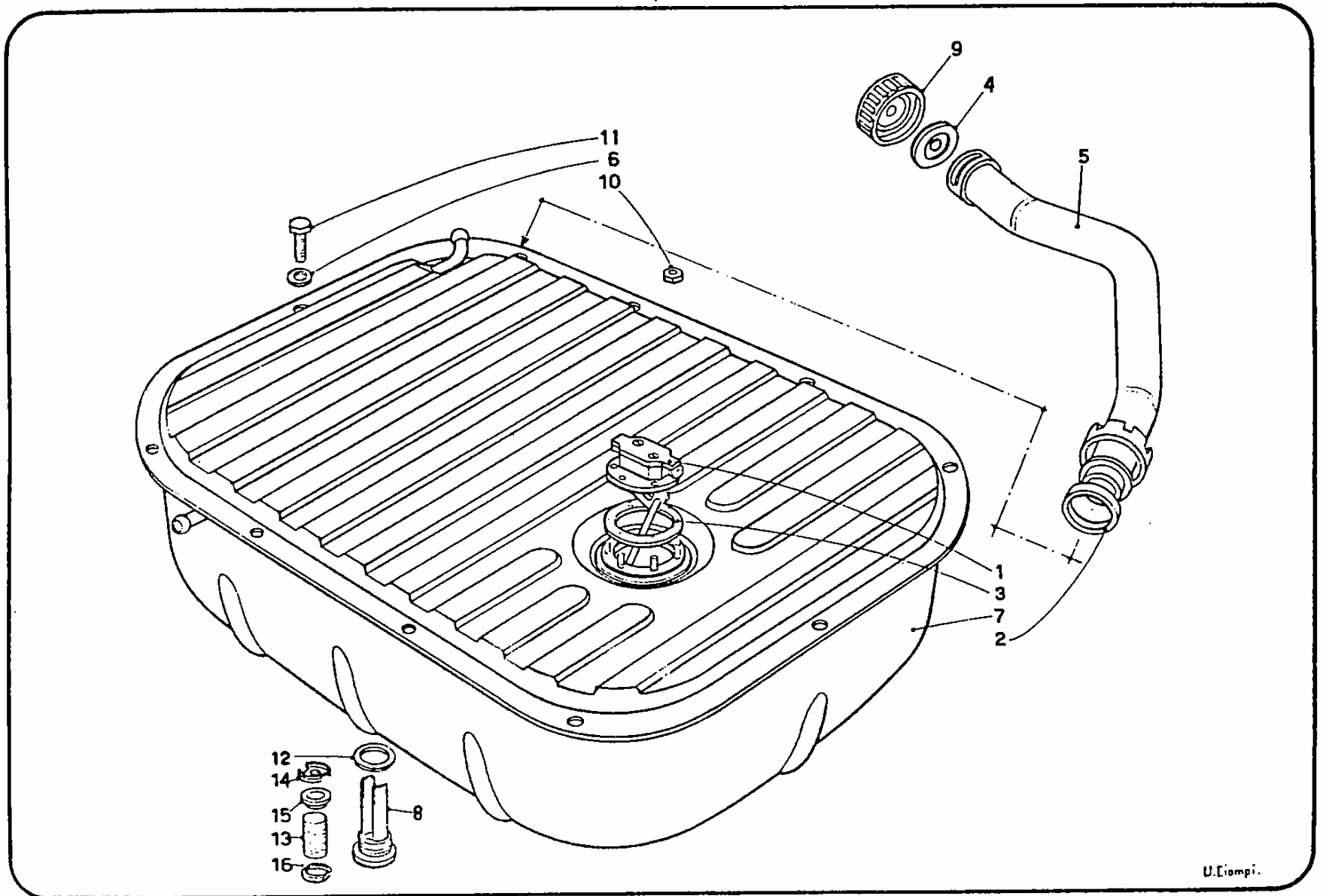

N.	N. Ord.	Origine	Q.	C.S.	Appl.	DENOMINAZIONE	DESIGNATION	DESCRIPTION	BENENNUNG	per tipo - p. types for types - für Bm.
1	2211653	818.000	1		B	Bilanciere (FISPA 8802629)	Culbuteur	Rocker	Hebel	
2	2211167	818.000	1		BD	Coperchietto (FISPA 8802992)	Couvercle	Cover	Deckel	
+ 3	2293347	820.200	1		B	Pompa completa (FISPA)	Pompe ass.	Pump assy.	Pumpe kpl.	
	2318134	818.303	1		C	Pompa completa (FISPA)	Pompa ass.	Pump assy.	Pumpe kpl.	Coupé
4	2115260	813.00	7		BD	Vite (FISPA 8801892)	Vis	Screw	Schraube	
5	A				BD	Diaframma (FISPA 8802993)	Diaphragme	Diaphragm	Membrane	
6	A				BD	Valvola (FISPA 8802626)	Clapet	Valve	Ventil	
7	A				BD	Valvola (FISPA 8802621)	Clapet	Valve	Ventil	
8	2206682	818.000	1			Guarnizione pompa	Joint	Gasket	Dichtung	
9	A				BD	Guarnizione (FISPA 8802906)	Joint	Gasket	Dichtung	
10	A				BD	Molla (FISPA 8801885)	Ressort	Spring	Feder	
11	2158618	800.00	1		B	Molla (FISPA 8801125)	Ressort	Spring	Feder	
12	A				BD	Molla (FISPA 8802624)	Ressort	Spring	Feder	
13	2211651	818.000	1		B	Molla (FISPA 8802995)	Ressort	Spring	Feder	
14	2164213	808.00	1		B	Perno (FISPA 8801889)	Axe	Pin, rocker	Achse	
15	2211652	818.000	1		B	Premistoppa (FISPA 8802348)	Cuvette	Cap, spring	Stopfbüchse	
16	2266326	818.540	1			Puntalino comando pompa	Poussoir	Push rod	Stößel	
17	A				BD	Retina (FISPA 8801886)	Tamis	Filter	Filter	
18	2115255	813.00	1		B	Scodellino (FISPA 8801884)	Cuvette	Cap, valve	Teller	
-	2246338	818.000	1	2	BD	Particolari rev.(FISPA Sup.85)	Jeu pièces p.révis.	Overhaul kit	Überholsatz	
	2312912	820.210	1		BE	Particolari rev.(FISPA 111503)	Jeu pièces p.révis.	Overhaul kit	Überholsatz	
	2312913	820.210	1		C	Particolari rev.(FISPA 111476)	Jeu pièces p.révis.	Overhaul kit	Überholsatz	Coupé

A (questi particolari non vengono forniti sciolti di ricambio, ma solamente come serie: 2246338 oppure 2312912) (ces pièces ne sont pas fournies détachées, mais seulement comme jeu de pièces 2246338 ou 2312912) (these parts are not supplied loose, but only as kit 22-6338 or 2312912) (diese Teile werden nicht einzeln, sondern als Satz 2246338 oder 2312912 geliefert)

B (fino a Coupé n.) (jusqu'à Coupé n.) (up to Coupe No.) (bis Coupé Nr.)
 C (da Coupé n.) (de Coupé n.) (from Coupe No.) (ab Coupé Nr.)
 D (per pompa 2266327) (pour pompe 2266327) (for pump 2266327) (für Kraftstoffpumpe 2266327)
 E (per pompa 2293347) (pour pompe 2293347) (for pump 2293347) (für Kraftstoffpumpe 2293347)

27

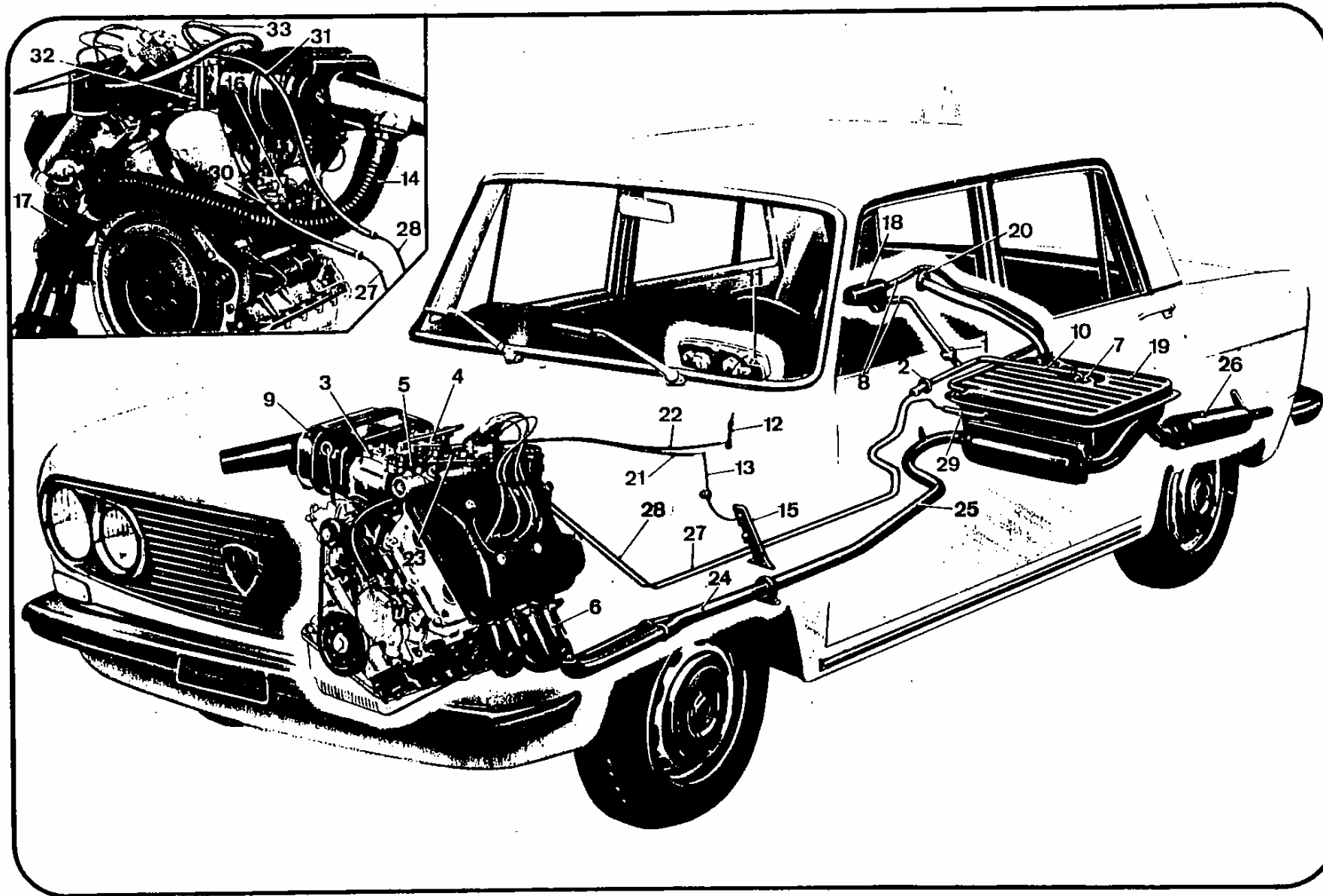

N.	N. Ord.	Origine	Q.	C.S.	Appl.	DENOMINAZIONE	DESIGNATION	DESCRIRTION	BENENNUNG	per Upi - p. types for types - für Bm.
1	2244680	819.200	1	2		Comando livello carb.(Borletti 67.9193.990.0)	Comande ind.niveau	Send.unit, fuel gauge	Kraftstoffmelder	Berline
	2273137	818.610	1			Idem (Jaeger)	d°	Do.	Do.	Berline
	2224354	818.100	1	2		Idem (Borletti 67.1550.990.0)	d°	Do.	Do.	p.a.t.
	2281074	818.630	1			Idem (Jaeger 391.660.01)	d°	Do.	Do.	p.a.t.
	2243689	815.00	1			Guarnizione coperchio comando (Borletti 902.0001.034)	Joint	Gasket	Dichtung	escl.Berline
	2261042	818.000	1			Idem (Jaeger 40.03.95.005)	Joint	Gasket	Dichtung	escl.Berline
2	2112231	813.00	1	10		Guarnizione fissaggio prolunga	Joint	Seal	Dichtung	escl.Berline
+ 3	2202718	815.00	1			Guarnizione comando livello (tipo Borletti)	Joint	Gasket	Dichtung	
	2282951	818.630	1			Idem (tipo Jaeger)	Joint	Gasket	Dichtung	
	992273	999	1		A	Idem	Joint	Gasket	Dichtung	Coupé
4	2227702	819.200	1			Guarnizione tappo introduzione	Joint	Washer	Dichtung	
5	1820928	818.360	1			Prolunga serbatoio	Goulotte	Filler	Füllstutzen	Coupé-HF
	1820932	818.362	1			Prolunga serbatoio	Goulotte	Filler	Füllstutzen	Sport
6	3521131		8	200		Rosetta fissaggio serbatoio	Rondelle	Washer	Scheibe	Berline
	3521131		10	200		Rosetta fissaggio serbatoio	Rondelle	Washer	Scheibe	p.a.t.
7	1821175	818.630	1			Serbatoio carburante	Réservoir	Tank	Behälter	Coupé-HF
	1823396	818.650	1			Serbatoio carburante	Réservoir	Tank	Behälter	Sport
	1821797	818.612	1			Serbatoio carburante con prolunga	d°, avec goulotte	Do., w/filler	Do.m.Stutzen	Berline
8	4121049		1	10		Tappo scarico completo	Bouchon ass.	Plug assy.	Stopfen kpl.	Berline
	1813308	815.00	1	2		Tappo scarico completo	Bouchon ass.	Plug assy.	Stopfen kpl.	p.a.t.
9	1820256	818.610	1			Tappo introduzione carburante	Bouchon	Cap	Stopfen	Berline
	1818897	818.100	1			Tappo introduzione carburante	Bouchon	Cap	Stopfen	p.a.t.
10	3411021		6			Dado fiss.com.indicatore livello	Ecrou	Nut	Mutter	
11	3216771		8			Vite fissaggio serbatoio	Vis	Bolt	Schraube	Berline
	3216771		10			Vite fissaggio serbatoio	Vis	Bolt	Schraube	p.a.t.
12	4161363		1			Guarnizione tappo scarico	Joint	Washer	Dichtung	Berline
	2212547	813.10	1			Guarnizione tappo scarico	Joint	Washer	Dichtung	p.a.t.
13	2226522	815.300	1			Elemento filtrante tappo	Filtre	Filter	Filter	escl.Berline

+ (Modif., And.11/1973)

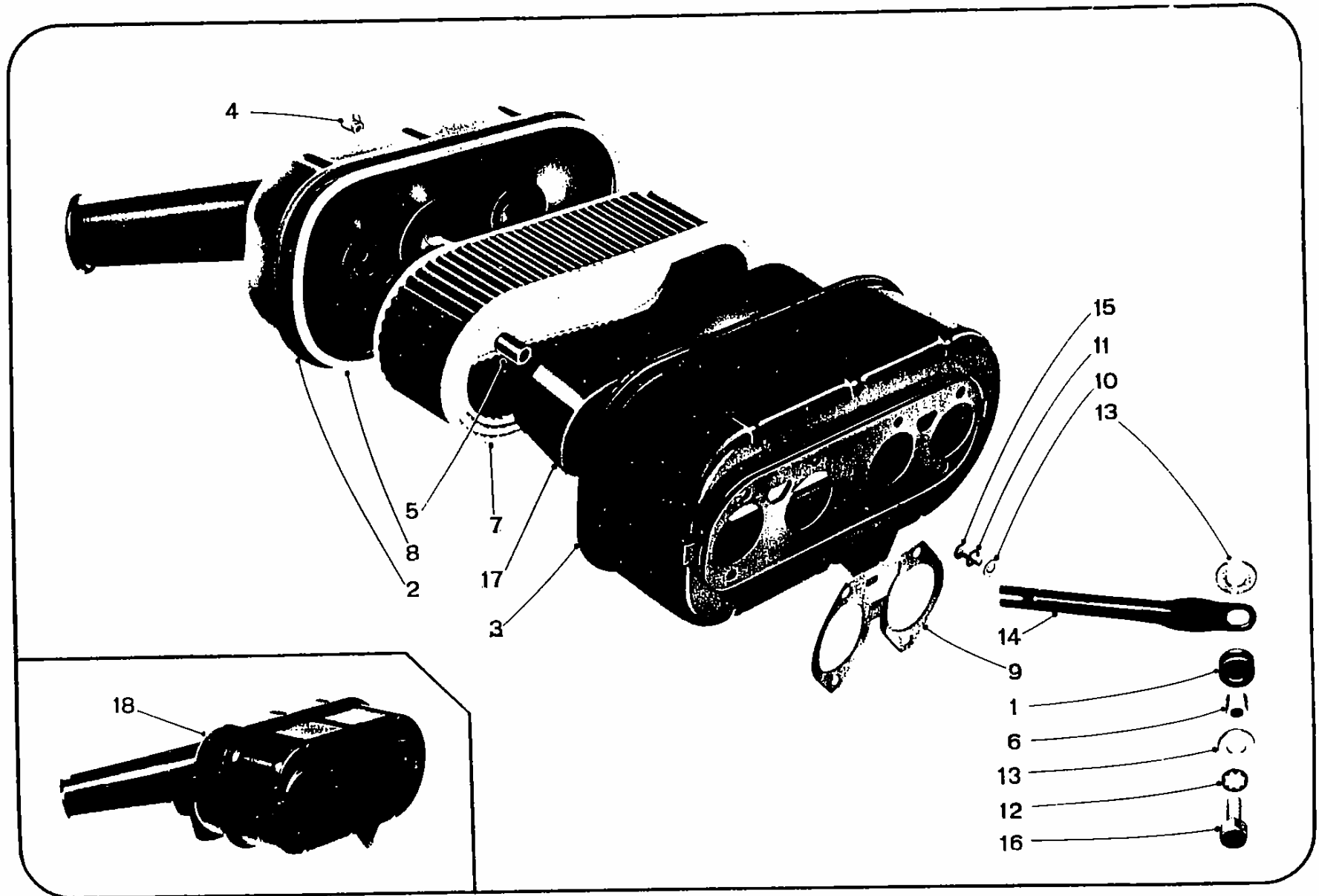

N.	N. Ord.	Origine	O.	C.S.	Appl	DENOMINAZIONI	DESIGNATION	DESCRIPTION	BENENNUNG	per tipi - p. types for types - für Bm.
1	5252516		1			Anello per staffa	Bague	Grommet	Tülle	
2	2230067	818.100	1			Coperchio filtro (FISPA 8803253)	Couvercle	Cover	Deckel	
+ 3	2236425	818.130	1			Corpo filtro (FISPA 106807)	Corps	Body	Gehäuse	
4	3441141		2	25		Dado fissaggio coperchio filtro	Ecrou	Wing nut	Mutter	
5	2225789	818.100	2			Distanziatore parafiamma (FISPA 8803225)	Entretoise	Spacer	Hülse	
6	2226866	818.100	1			Distanziatore per anello staffa	Entretoise	Spacer	Hülse	
7	2203552	818.100	1			Elemento filtr.(FISPA 8803180)	Elément	Element	Einsatz	
8	2221767	818.100	1			Guarnizione coperchio filtro (FISPA 8803227)	Joint	Seal	Dichtung	
9	2267199	818.540	2			Guarnizione filtro aria	Joint	Gasket	Dichtung	1600
	2214802	818.100	2	25		Guarnizione filtro aria	Joint	Gasket	Dichtung	p.a.t.
10	3511131		1	200		Rosetta fiss.filtro alla staffa	Rondelle	Washer	Scheibe	
11	3543139		1	100		Rosetta fiss.filtro alla staffa	Rondelle dentée	Tab washer	Scheibe	
12	3543159		1	100		Rosetta fissaggio staffa	Rondelle dentée	Tab washer	Scheibe	
13	2187842	815.00	2	25		Scodellino per anello staffa	Cuvette	Cup, grommet	Teller	
14	2281297	818.540	1			Staffa fissaggio filtro aria	Etrier	Bracket	Bügel	1600
	2223601	818.100	1			Staffa fissaggio filtro aria	Etrier	Bracket	Bügel	p.a.t.
15	3216761		1	25		Vite fissaggio filtro alla staffa	Vis	Screw	Schraube	
16	3217051		1	50		Vite fissaggio staffa	Vis	Screw	Schraube	
+17	2229486	818.100	1			Parafiamma filtro (FISPA 108570)	Cloison	Bulkhead	Flammensch.	
18	1724881	818.130	1			Filtro aria completo (FISPA 2238.03)	Filtre air	Cleaner, air	Luftfilter	

131

FILTRO D'ARIA A BAGNO D'OLIO - FILTRE A AIR A BAIN D'HUILE - OIL BATH AIR CLEANER - ÖLBAD-LUFTFILTER

(escluso Sport-HF - sauf Sport-HF - except for Sport-HF - ausgenommen Sport-HF)

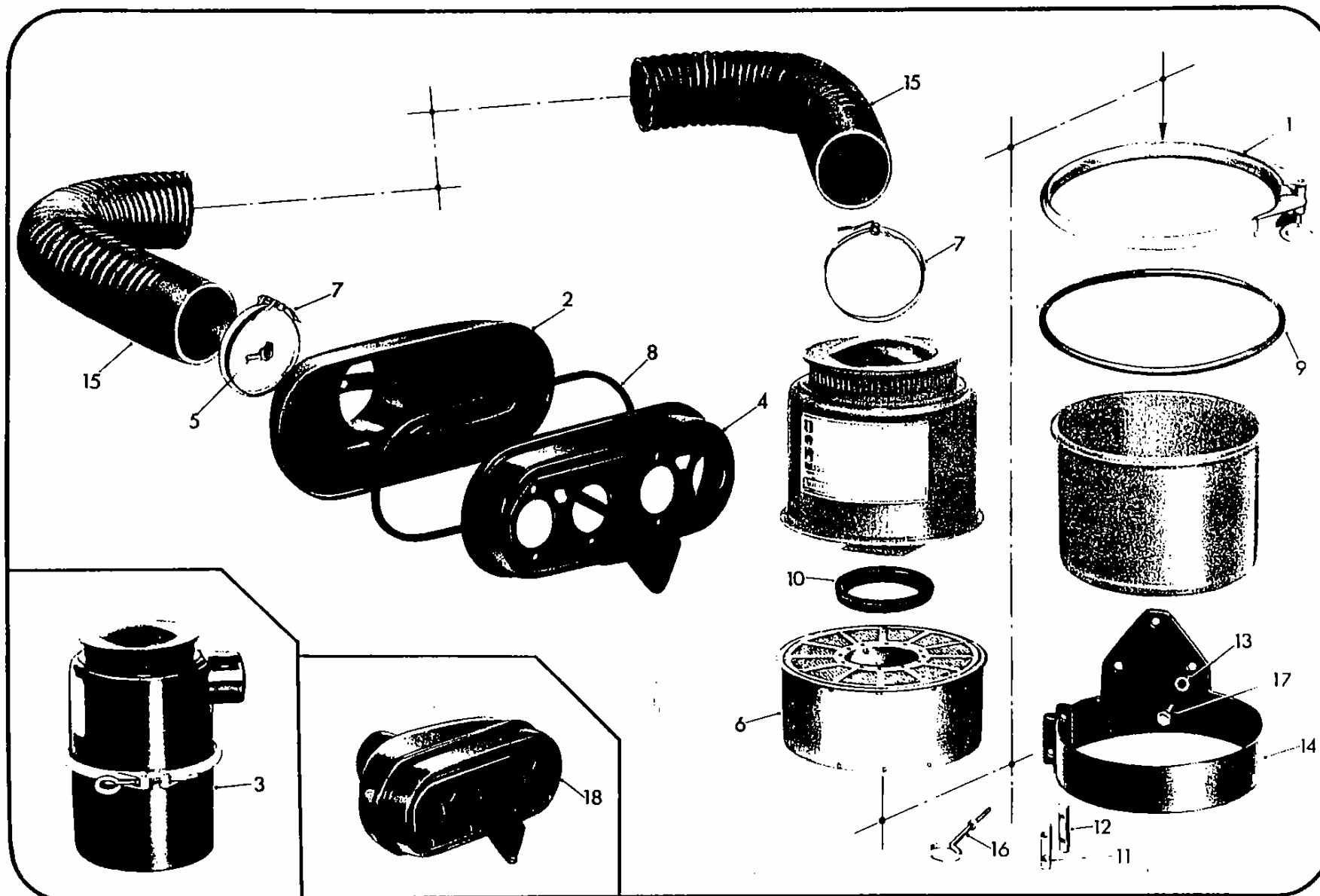

FULVIA '70

MOTORE - MOTEUR - ENGINE - MOTOR
 FILTRO D'ARIA A BAGNO D'OLIO - FILTRE A AIR A BAIN D'HUILE - OIL BATH AIR CLEANER - ÖLBAD-LUFTFILTER
 (escluso Sport-HF - sauf Sport-HF - except for Sport-HF - ausgenommen Sport-HF)

Tav. 16

Tav. 16

N.	N. Ord.	Origine	Q.	C.S.	Appl.	DENOMINAZIONE	DESIGNATION	DESCRIPTION	BENENNUNG	per tipi - p. types for types - für Bm.
1	2234070	818.100	1			Anello completo (FISPA 8802748)	Collier ass.	Ring assy.	Ring kpl.	
2	2234005	818.100	1			Coperchio filtro (FISPA 8803503)	Couvercle	Cover	Deckel	
3	1816650	818.100	1			Filtro aria completo (FISPA 2132.36)	Filtre air	Cleaner, air	Filter	
4	2234004	818.100	1			Corpo filtro aria (FISPA 8803504)	Boîtier	Casing	Gehäuse	
5	3441141		1	25		Dado fissaggio coperchio filtro	Ecrou	Wing nut	Mutter	
6	2234071	818.100	1			Elem.filtrante (FISPA 8802767)	Élément	Element	Einsatz	
7	4421180		2	20		Fascetta fissaggio tubo	Collier	Clamp	Schelle	
8	2234006	818.100	1			Guarnizione coperchio filtro (FISPA 8803505)	Joint	Seal	Dichtung	
9	2234072	818.100	1			Guarnizione per anello (FISPA 8802563)	Joint	Seal	Dichtung	
10	2234074	818.100	1			Guarnizione per elemento filtr. (FISPA 8802652)	Joint	Seal	Dichtung	
11	2210340	815.103	1			Perno forato per supporto	Axe	Pin, w/bore	Stift	
12	2210341	815.103	1			Perno filettato per supporto	Axe fileté	Pin, threaded	Stift m.Gew.	
13	3511131		3	200		Rosetta fissaggio supporto	Rondelle	Washer	Scheibe	
14	1816132	818.100	1			Sopperto per filtro aria	Sangle	Strap	Spannband	
15	2233924	818.100	1			Tubo dalla presa aria al filtro	Flexible	Flex.hose	Schlauch	
16	2180945	808.07	2			Vite fissaggio filtro aria	Vis	Eye screw	Schraube	
17	3211481		3	100		Vite fissaggio supporto	Vis	Screw	Schraube	
18	1724980	818.100	1			Presa aria (FISPA 8055.01)	Prise d'air	Intake, air	Sauggehäuse	

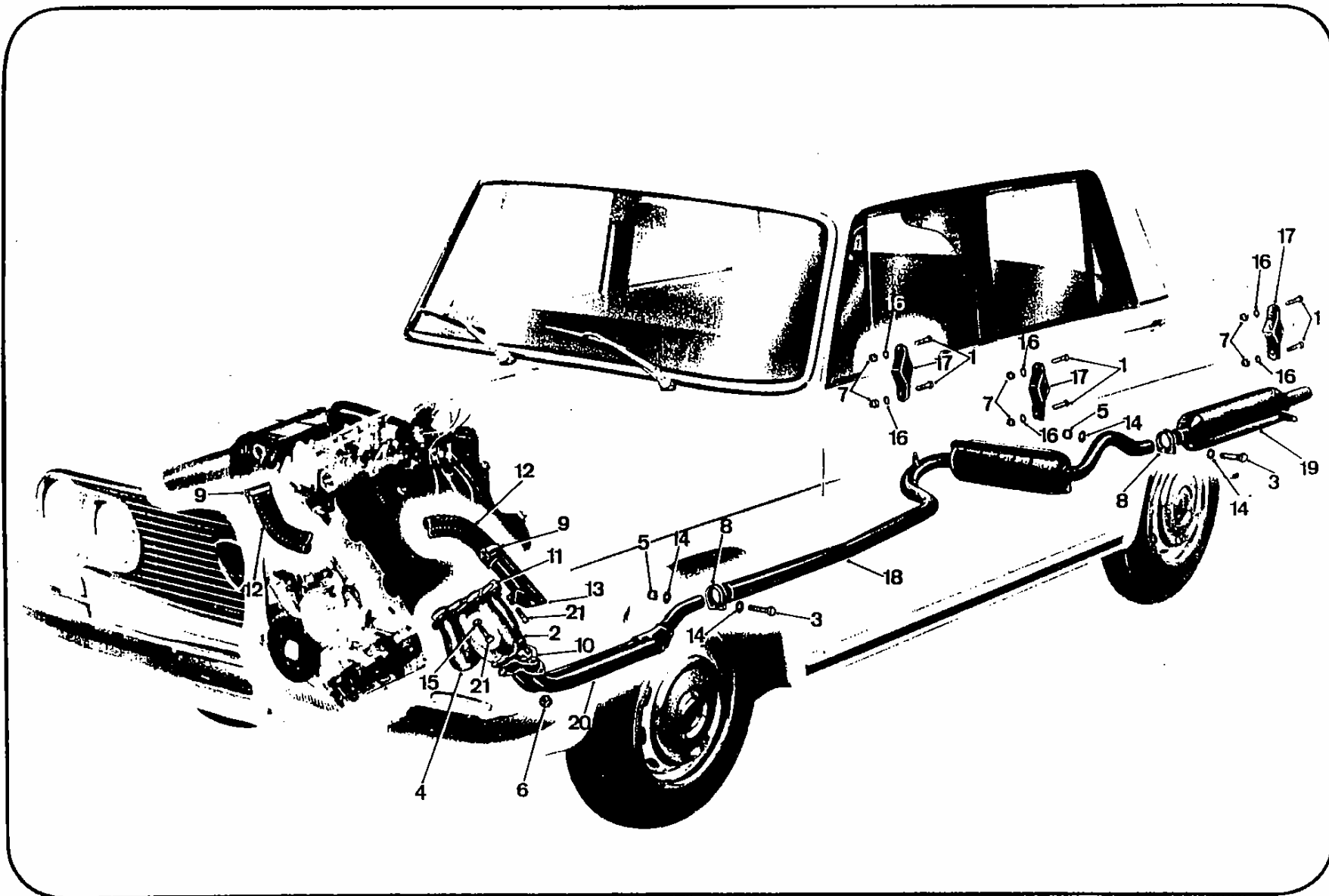

COLLETTORE DI SCARICO - SILENZIATORI - TUBAZIONI DI SCARICO - COLLECTEURS D'ECHAPPEMENT - SILENCIEUX - TUBES D'ECHAPPEMENT

Tav. 17

EXHAUST MANIFOLD - SILENCERS - EXHAUST PIPES - AUSPUFFKRÜMMER - AUSPUFFTÖPFE - AUSPUFFROHRE

Tav. 17

N.	N. Ord.	Origine	Q.	C.S.	Appl.	DENOMINAZIONE	DESIGNATION	DESCRIPTION	BENENNUNG	per tipi - p. types for types - für Bm.
1	3216801		6			Bollone sost.tubazione scarico	Vis	Bolt	Schraube	
2	3217103		3			Bollone fiss.tubazione anter.	Vis	Bolt	Schraube	
3	3217211		2			Bollone fissaggio fascetta	Vis	Bolt	Schraube	Berline
	2003032		1			Bollone fiss.fascetta tubo ant.	Vis	Bolt	Schraube	p.a.t.
	3217231		1			Bollone fissaggio fascetta silen- ziatore supplementare	Vis	Bolt	Schraube	p.a.t.
4	1109083	818.540	1			Collettore scarico	Collecteur échapp.	Manifold, exhaust	Auspuffkrümmer	1600
	1108358	818.302	1			Collettore scarico	Collecteur échapp.	Manifold, exhaust	Auspuffkrümmer	p.a.t.
5	3415351		2			Dado fissaggio fascetta	Ecrou	Nut	Mutter	
6	3415359		3			Dado fiss.tubazione anteriore	Ecrou	Nut	Mutter	
7	3415541		6			Dado fissaggio sost.tubazione	Ecrou	Nut	Mutter	
8	1724055	815.330	2			Fascetta tubi silenziatore	Collier	Clamp	Schelle	Berline
	1724054	815.330	1			Fascetta tubo ant.silenziatore	Collier	Clamp	Schelle	p.a.t.
	1724052	815.330	1			Fascetta silenz.supplementare	Collier	Clamp	Schelle	p.a.t.
+ 9	4421170		1			Fascetta fissaggio manicotto lato collettore	Collier	Clamp	Schelle	
	4423600		1			Idem lato filtro aria	Collier	Clamp	Schelle	
10	2244320	818.330	1			Guarnizione tubazione anteriore	Joint	Gasket	Dichtung	
11	2247473	818.330	1			Guarnizione collettore scarico	Joint	Gasket	Dichtung	
12	2229116	818.100	1			Manicotto presa aria	Manchon prise air	Hose, air intake	Schlauch	
13	1726141	818.302	1			Presa aria	Prise air	Intake, air	Luftfänger	
14	3511151		4			Rosetta fiss.fascetta tub.scar.	Rondelle	Washer	Scheibe	
15	3512153		6			Rosetta fiss.collettore scarico	Rondelle	Washer	Scheibe	
16	3514121		6			Rosetta fiss.sostegno tubaz.	Rondelle	Washer	Scheibe	
17	2217117	818.000	3			Sostegno tubazione scarico	Soutien	Hanger	Halterung	
18	1820262	818.610	1			Tubazione e silenz.intermedio	Tube interméd.	Pipe, intermediate	Topf	Berline
	1819949	818.540	1			Tubazione e silenz.intermedio	Tube interméd.	Pipe, intermediate	Topf	p.a.t.
19	1820684	818.610	1			Tubazione e silenz.supplementare	Tube supplémentaire	End silencer	Zusatztopf	Berline
	1820404	818.540	1			Tubazione e silenz.supplementare	Tube supplémentaire	End silencer	Zusatztopf	Coupé escl.Montecarlo
	1821866	818.740	1			Tubazione e silenz.supplementare	Tube supplémentaire	End silencer	Zusatztopf	HF-Sport-Montecarlo

+ (Modif., And.12/1972)

17/1

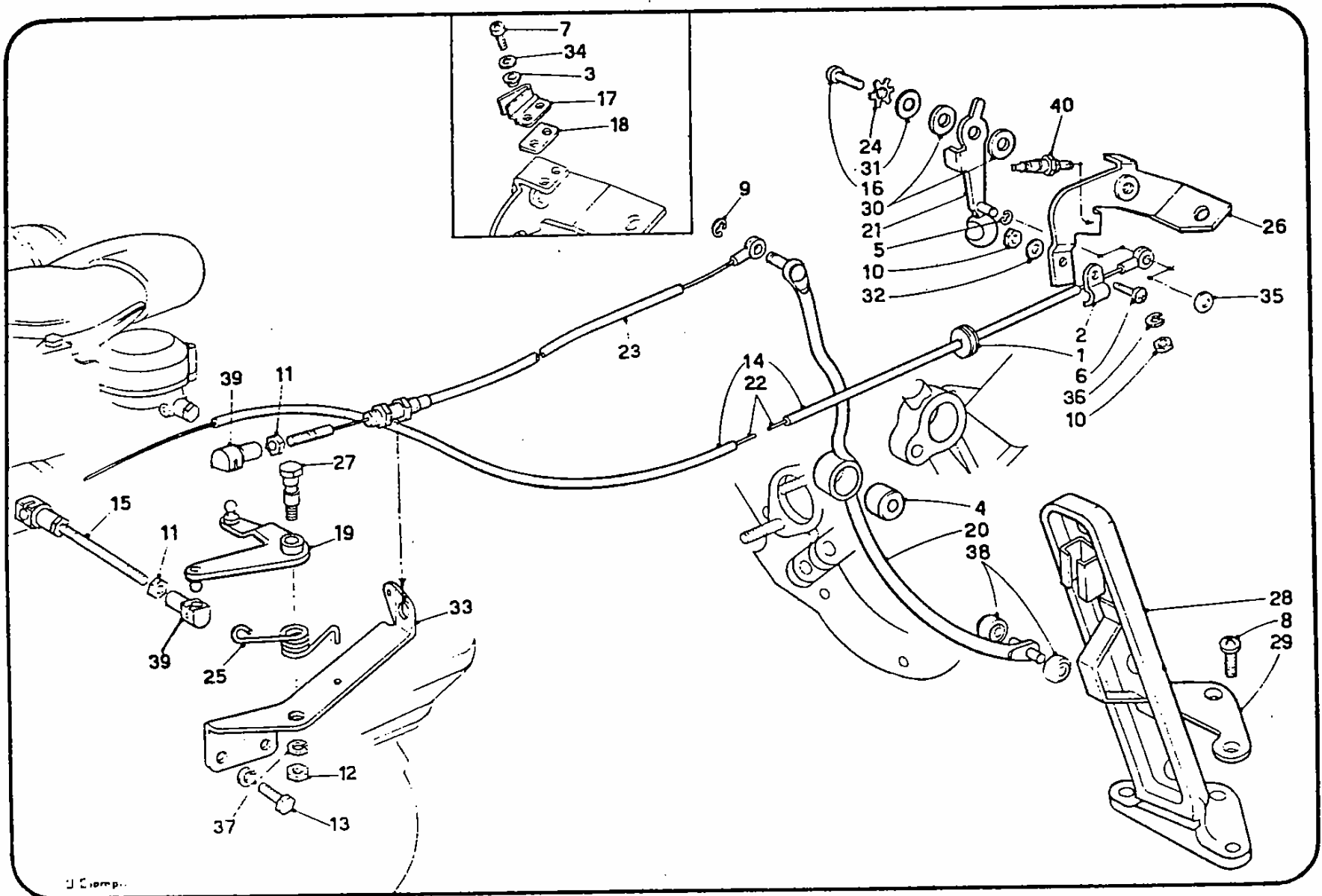

COMANDO ACCELERATORE - COMANDO ARRICCHITORE (starter) - COMMANDE ACCELERATEUR - COMMANDE STARTER
 ACCELERATOR AND CARBURETTOR CHOKE CONTROLS - STARTERZUG UND FAHRGASBETÄTIGUNG

N.	N. Ord.	Origine	Q.	C.S.	Appl.	DENOMINAZIONE	DESIGNATION	DESCRIPTION	BENENNUNG	per tipi - p. types for types - für Bm.
<p>+ J (questo particolare contrariamente a quanto richiesto dal foglio "IMPORTANTE" deve essere ordinato senza anteporre la cifra 8) (cette pièce, contrairement aux indications de l'intercalaire "IMPORTANT", est à commander sans ajouter le chiffre 8 devant la référence) (Contrary to what specified on the note at beginning of the Catalogue, this part must be ordered without adding figure 8 at the front) (Im Gegensatz zu dem, was im Merkblatt "WICHTIG" verlangt wird, ist vor die Bestellnummer dieses Teiles keine 8 davorzusetzen)</p>										
(1)						10852-10853-10854-10855-10856-10858-10859-10862-10863-10864-10866-10868-10871-10875-10876-10877-10878-10881-10883-10886-10887-10890-10899-10900-10901-10902-10917-10920-10924-10928-10943-10950-10967-10971-10973-10975-10977-10989-10990-11044-11056-11058-11060-11069-11085-11086-11097-11104-11107-11181-11219.				
(2)						1633-1634-1635-1636-1637-1638-1639-1641-1642-1643-1644-1645-1646-1647-1648-1649-1650-1661-1663-1664-1666-1667-1668-1669-1670-1671-1672-1673-1674-1675-1688-1689-1690-1695-1698-1701-1702-1703-1704-1705-1706-1707-1714-1715-1716-1717-1723-1724-1728-1731-1732-1734-1736-1740-1764-1769-1832-1884-1885-1896-1897-1906-1907-1908-1917-1918-1927-1944-1945-1976-1977-1981-1988-2000-2013-2045-2047-2058 escluso il n. - sauf n. - except No. - ausgen.Nrn.1624.				
(3)						1652-1655-1657-1658-1659-1660.				
(4)						2644-2645-2646-2647-2648-2649-2651-2653.				

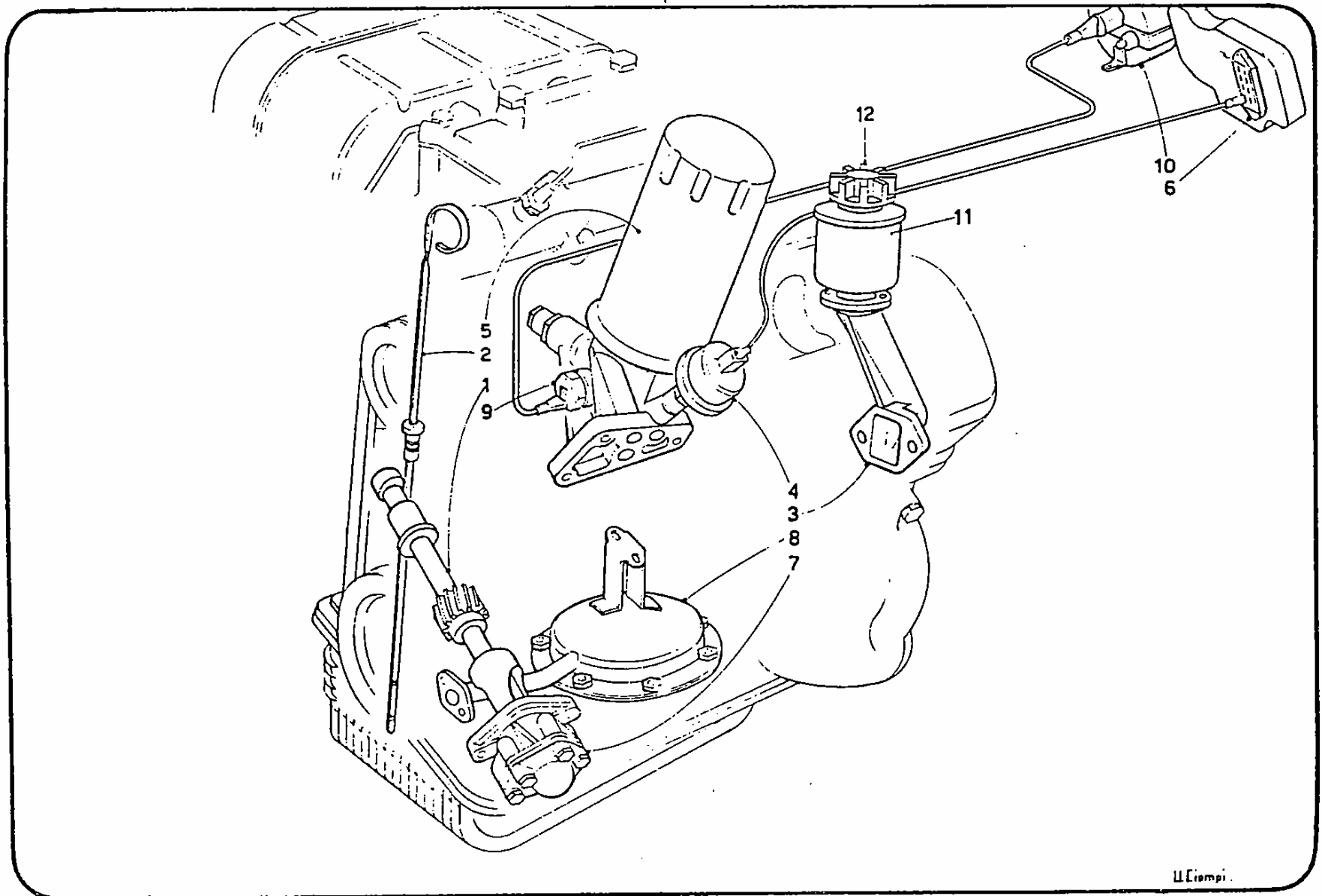

N.	N. Ord.	Origine	Q.	C.S.	Appl.	DENOMINAZIONE	DESIGNATION	DESCRIPTION	BENENNUNG	per tipi - p. types for types - für Bm.
1	1107212	818.000	1			Albero comando pompa olio	Arbre	Shaft, drive	Welle	
+ 2	1109551	818.610	1			Asta livello olio	Jauge huile	Dipstick	Ölmesstab	
3	2269643	818.302	1			Bocchettone introduzione olio	Goulotte	Filler, oil	Füllstutzen	
4	2205408	818.000	2			Comando manometro (Jaeger 83612.3080107.000)	Commande manomètre	Send.unit, pressure gauge	Druckgeber	
	2224358	818.100	1	2		Comando manometro (Borletti 64.5001.990.0)	d°	Do.	Do.	
+ 5	1109449	818.540	1			Filtro completo (tipo Tecnocar)	Filtre ass.	Filter assy.	Filter kpl.	1600
	1108120	818.130	1		A	Filtro completo (tipo Carello)	Filtre ass.	Filter assy.	Filter kpl.	p.a.t.
	1108121	818.130	1		B	Filtro completo (tipo Tecnocar)	Filtre ass.	Filter assy.	Filter kpl.	Coupé
6	2261115	818.630	1			Gruppo assemblato: indic.livello carbur.manometro olio e termom. acqua (Jaeger 391.576.01)	Combiné: indic.ni- veau, manomètre huile, thermomètre eau	Instruments cluster: fuel level, oil pressure, coolant temp.gauges	Kombiinstrument: Kraftstoffanz., Öldruckm., Wassertherm.	Coupé-Sport 1,3
	1821081	820.032	1			Idem (Borletti 60.0991.990.0)	d°	Do.	Do.	1600
	1621082	820.032	1		G	Idem (Borletti 60.0992.990.0)	d°	Do.	Do.	1600
	2261116	818.630	1			Manometro olio (Borletti 64.7031.990.0)	Manomètre huile	Gauge, oil pressure	Öldruckmesser	Coupé-Sport 1,3
	2281123	820.032	1			Idem (Borletti 64.6008.990.0)	Manomètre huile	Gauge, oil pressure	Öldruckmesser	1600
	2273922	818.610	1			Manometro olio e termometro acqua (Borletti 60.3000.990.00)	Manomètre huile, thermomètre eau	Gauge, oil press.& water temp.	Öldruckm.u.Wasser- therm.	Berline
	2273924	818.610	1			Idem (Jaeger 391.467.01)	d°	Do.	Do.	Berline
	2281185	818.612	1			Idem in lingua inglese (Borletti 60.3001.990.0)	d°(anglais)	Do.(Imp.Units)	Do.(english)	Berline
7	1108073	818.100	1			Pompa olio	Pompe huile	Pump, oil	Ölpumpe	
8	1109121	818.540	1		D	Succheruola olio	Crépine	Strainer	Saugkorb	1600
	1109595	818.610	1		E	Succheruola olio	Crépine	Strainer	Saugkorb	escl.Coupé-Sport 1,3
	1109751	818.303	1		F	Succheruola olio	Crépine	Strainer	Sugkorb	Coupé-Sport 1,3

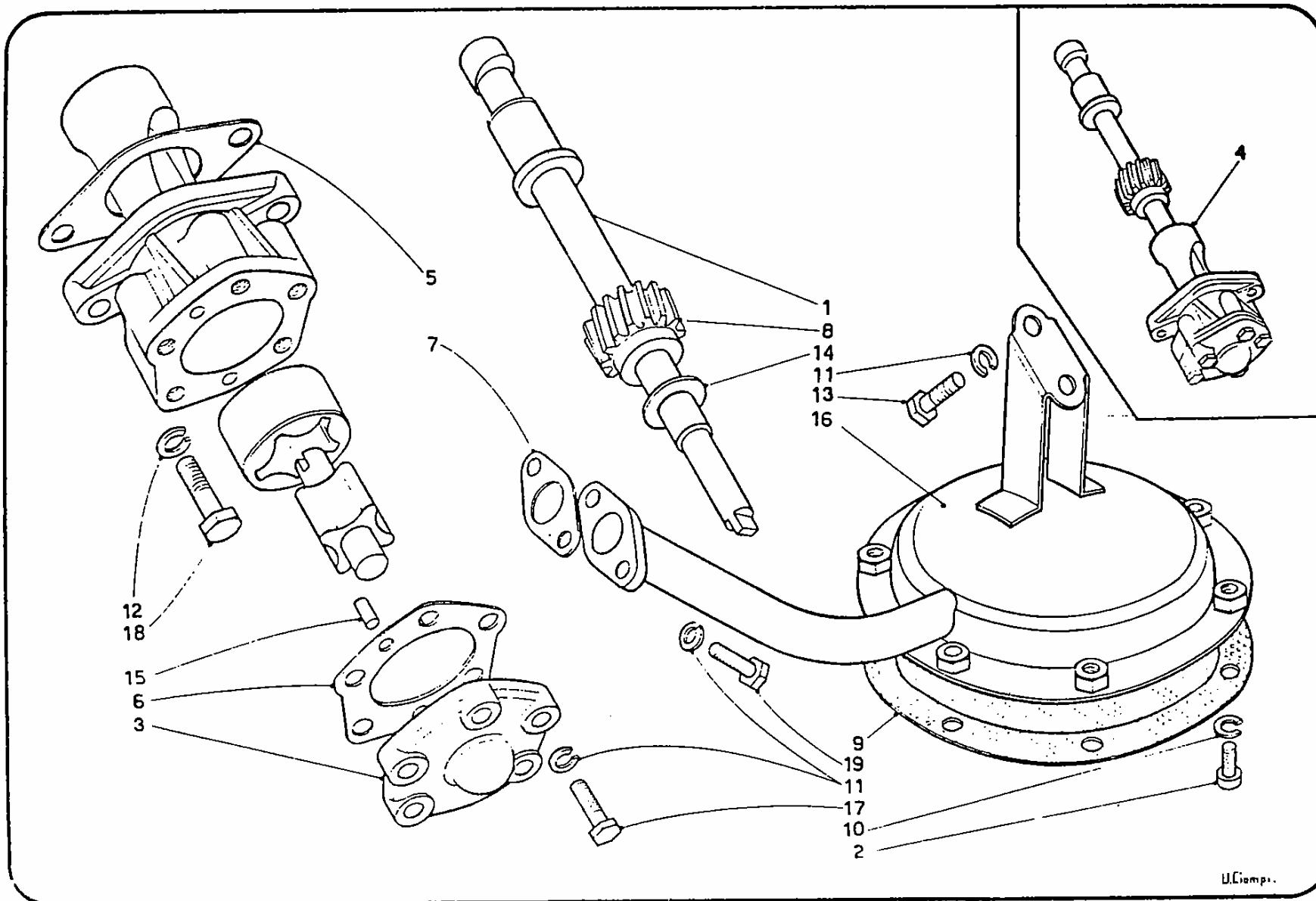

N.	N. Ord.	Origine	Q.	C.S.	Appl.	DENOMINAZIONE	DESIGNATION	DESCRIPTION	BENENNUNG	per tipi - p. types for types - für Bm.
1	1107212	818.000	1			Albero comando pompa	Arbre	Shaft, drive	Welle	
2	3321321		6	50	C	Vite fissaggio rete	Vis	Bolt	Schraube	
3	2241004	818.100	1			Coperchio pompa olio	Couvercle	Cover, pump	Deckel	
4	1108073	818.100	1			Pompa olio completa	Pompe ass.	Pump assy.	Pumpe kpl.	
5	2190185	818.000	1			Guarnizione corpo pompa	Joint	Gasket	Dichtung	
6	2190186	818.000	1	25		Guarnizione coperchio pompa	Joint	Gasket	Dichtung	
7	2202175	818.000	1	5		Guarnizione succheruola	Joint	Gasket, pipe	Dichtung	
8	2192918	818.000	1			Ingranaggio albero	Pignon	Gear, pump	Ritzel	
9	2190385	818.000	1		C	Rete succheruola	Tamis	Wire gauze	Sieb	
	2285549	818.302	1		D	Rete succheruola	Tamis	Wire gauze	Sieb	
10	3541119		6	100	C	Rosetta fissaggio succheruola	Rondelle grower	Lock washer	Federscheibe	
11	3541139		9	100		Rosetta fiss.succheruola e cop.	Rondelle grower	Lock washer	Federscheibe	
12	3541159		2	100		Rosetta fissaggio pompa olio	Rondelle grower	Lock washer	Federscheibe	
13	3252273		2	50		Vite fissaggio succheruola	Vis	Bolt	Schraube	
14	2189798	818.000	-			Spessore mm 1	Cale	Shim	Scheibe	
	2189799	818.000	-			Spessore mm 0,5	Cale	Shim	Scheibe	
	2189800	818.000	-			Spessore mm 0,1	Cale	Shim	Scheibe	
15	3823159		2	50		Spina riferimento coperchio	Ergot	Dowel, cover	Passtift	
16	1109121	818.540	1		A	Succheruola con rete	Crépine avec tamis	Strainer, w/wire gauze	Saugkorb m.Sieb	1600
	1109595	816.610	1		B	Succheruola con rete	d°	Do.	Do.	escl.Coupé-Sport 1,3
	1109751	818.303	1		E	Succheruola con rete	d°	Do.	Do.	Coupé-Sport 1,3
17	3251283		5	50		Vite fissaggio coperchio pompa	Vis	Bolt	Schraube	
18	3217101		2	10		Vite fissaggio pompa olio	Vis	Bolt	Schraube	
+19	3255463		2			Vite fiss.flangia succheruola	Vis	Bolt	Schraube	

A (fino a mot.816.540 n.6510) (jusqu'à mot.816.540 n.6510) (up to 816.540 engine No.6510) (bis Motor 818.540 Nr.6510)
 B (da mot.818.540 n.6511) (de mot.818.540 n.6511) (from 818.540 engine No.6511) (ab Motor 818.540 Nr.6511)
 C (fino a mot. - jusqu'à mot. - up to engine - bis Mot.816.282 n.7193 - 818.302 n.105864 - 818.303 n.82031 - 818.540 n.8457)

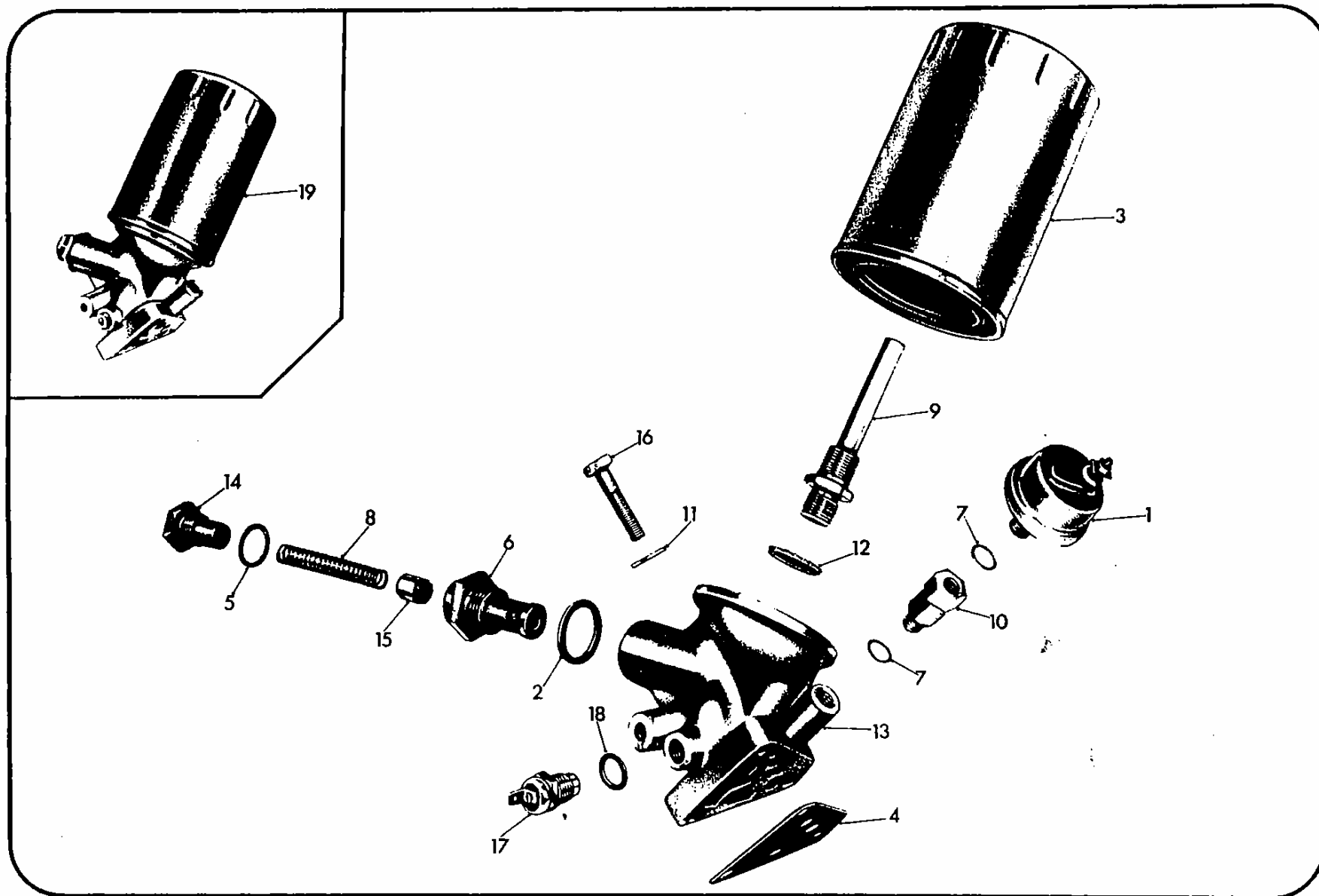

N.	N. Ord.	Origine	Q.	C.S.	Appl.	DENOMINAZIONE	DESIGNATION	DESCRIPTION	BENENNUNG	per tipi - p. types for types - für Bm.
1	2205408	818.000	1	2		Comando manometro olio (Jaeger 83612.3080107.000)	Commande manomètre huile	Send.unit, press. gauge	Druckgeber	
	2224358	818.100	1	2		Idem (Borletti 64.5001.990.0)	d°	Do.	Do.	
2	4161430		1	10		Guarnizione corpo valvola	Joint	Seal	Dichtung	
+ 3	2255076	818.540	1			Filtro olio (Tecnocar 45.671.000)	Filtre huile	Filter, oil	Ölfilter	1600
	2220425	818.100	1		C	Filtro olio (Carello PH 2803)	Filtre huile	Filter, oil	Ölfilter	p.a.t.
	2310522	818.303	1		D	Filtro olio (Carello PH 2803-2)	Filtre huile	Filter, oil	Ölfilter	Coupé
	2232108	818.100	1		C	Idem (Falcos 317.01.00)	Filtre huile	Filter, oil	Ölfilter	p.a.t.
	2241613	818.100	1		C	Idem (Tecnocar 45.652.000)	Filtre huile	Filter, oil	Ölfilter	p.a.t.
	2300672	820.200	1		D	Idem (Tecnocar 45.049.000)	Filtre huile	Filter, oil	Ölfilter	Coupé
4	2190594	818.000	1			Guarnizione supporto filtro olio	Joint	Gasket	Dichtung	
5	4161390		1	50	A	Guarnizione per tappo corpo valv.	Joint	Washer	Dichtung	
	3872109		1		B	Anello per valvola	Bague	Snap ring	Ring	
6	2152545	815.00	1		A	Corpo valv. (Carello 37.043.464 - Falcos 56.0017 - Tecnocar 46.169.464)	Corps	Body	Gehäuse	
	1191437	818.302	1		B	Valvola regolazione completa (Tecnocar 46.269.864)	Clapet	Valve assy.	Regelventil	
7	4161061		2	100		Guarnizione comando e raccordo	Joint	Gasket	Dichtung	
8	2241608	818.130	1			Molla per valvola (Carello 37.103.625 - Falcos 51.0050 Tecnocar 46.169.625)	Ressort	Spring	Feder	
9	1191122	818.100	1			Prolunga per supporto (Carello 37.090.831 - Falcos 03.9014 - Tecnocar 46.169.831)	Vis-raccord	Stud	Schraubst.	
10	2220093	818.100	1			Raccordo comando manometro	Raccord	Adapter	Übergangsst. Scheibe	
11	3512153		3	100		Rosetta fissaggio filtro olio	Rondelle	Washer	Scheibe	
12	3541219		1	50	A	Rosetta per prolunga	Rondelle grower	Lock washer	Zahnscheibe	
13	2215085	818.100	1			Supporto filtro olio	Support	Base, filter	Filterbock	1600
	1107645	818.100	1			Supporto filtro olio	Support	Base, filter	Filterbock	p.a.t.

+ (Modif., And.11/1973)

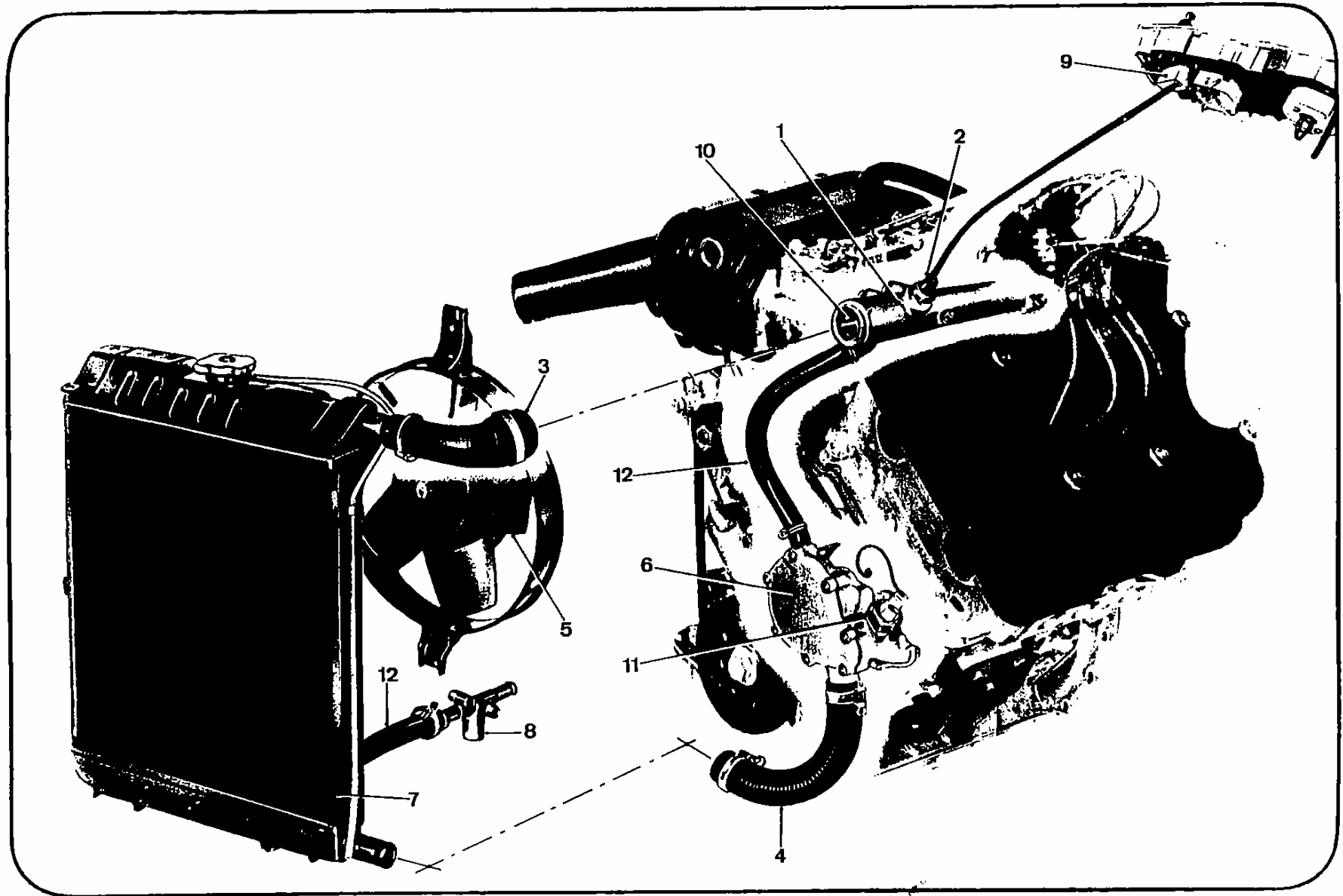

N.	N. Ord.	Origine	Q.	C.S.	Appl.	DENOMINAZIONE	DESIGNATION	DESCRIPTION	BENENNUNG	per tipi - p. types for types - für Bm.
1	2181457	815.00	2	20		Appoggio tassello sostegno	Rondelle	Washer	Scheibe	
2	2273616	818.610	1			Attacco superiore radiatore	Attache	Link	Lasche	Berline
	2179825	815.00	1			Attacco superiore radiatore	Attache	Link	Lasche	p.a.t.
3	2003070		2	10		Bollone fissaggio radiatore	Vis	Bolt	Schraube	
4	3216771		1			Bollone fiss.attacco superiore	Vis	Bolt	Schraube	
+ 5	3821191		2	R		Copiglia fissaggio radiatore	Goupille	Cotter pin	Splint	
6	3411641		1	100		Dado fissaggio attacco superiore	Ecrou	Nut	Mutter	
7	3412051		2	25		Dado fissaggio radiatore	Ecrou	Nut	Mutter	
8	3411331		3	50	A	Dado fiss.motorino al sopporto	Ecrou	Nut	Mutter	
	3411041		3		B	Dado fiss.motorino raffreddamento	Ecrou	Nut	Mutter	
9	2165367	815.00	2			Distanziatore tassello sostegno	Entretoise	Spacer	Hülse	
10	2188496	815.00	2	25		Distanziatore att.super.radiatore	Entretoise	Spacer	Hülse	
11	4421110		2	20		Fascetta tubo da radiat.a racc.	Collier	Clamp	Schelle	
12	4421140		3	25		Fascetta per manicotti	Collier	Clamp	Schelle	
13	4421160		1	50		Fascetta per manicotto uscita acqua motore	Collier	Clamp	Schelle	
14	4161370		1	100		Guarnizione per tappo	Joint	Gasket	Dichtung	
15	3468343		1	10		Madrevite fiss.super.radiatore	Ecrou	Nut screw	Schraubenmutter	
16	3464150		3			Madrevite fiss.sopp.convogliatore	Ecrou	Nut screw	Schraubenmutter	
17	2197157	818.000	1			Manicotto uscita acqua radiatore	Manchon	Hose	Schlauch	Berline
	2231043	818.130	1			Manicotto uscita acqua radiatore	Manchon	Hose	Schlauch	p.a.t.
18	2219616	818.100	1		OP	Manicotto entrata acqua radiatore	Manchon	Hose	Schlauch	
	2231003	818.130	1		NQ	Manicotto entrata acqua radiatore	Manchon	Hose	Schlauch	Coupé-Sport 1,3
19	1728797	818.610	1		A	Motorino ventilatore con ventola (Bosch 0.130.701.005)	Moteur avec ventila- teur	Motor, w/ fan	Elektromotor m. Ventilator	
	2263663	818.740	1		C	Motorino ventilat.(IB mecc.)	Moteur	Motor, fan	Elektromotor	1600
	2280937	818.630	1		D	Motorino ventilat.(IB mecc.)	Moteur	Motor, fan	Elektromotor	p.a.t.
20	2262575	618.100	1			Raccordo a tre vie scarico acqua	Raccord à 3 voies	Connector, 3-way	Stutzen	
21	1728798	818.610	1		J	Radiatore acqua completo	Radiateur ass.	Radiator assy.	Kühler kpl.	Berline
	1729432	618.612	~ 1		K	Radiatore acqua completo	Radiateur ass.	Radiator assy.	Kühler kpl.	Berline

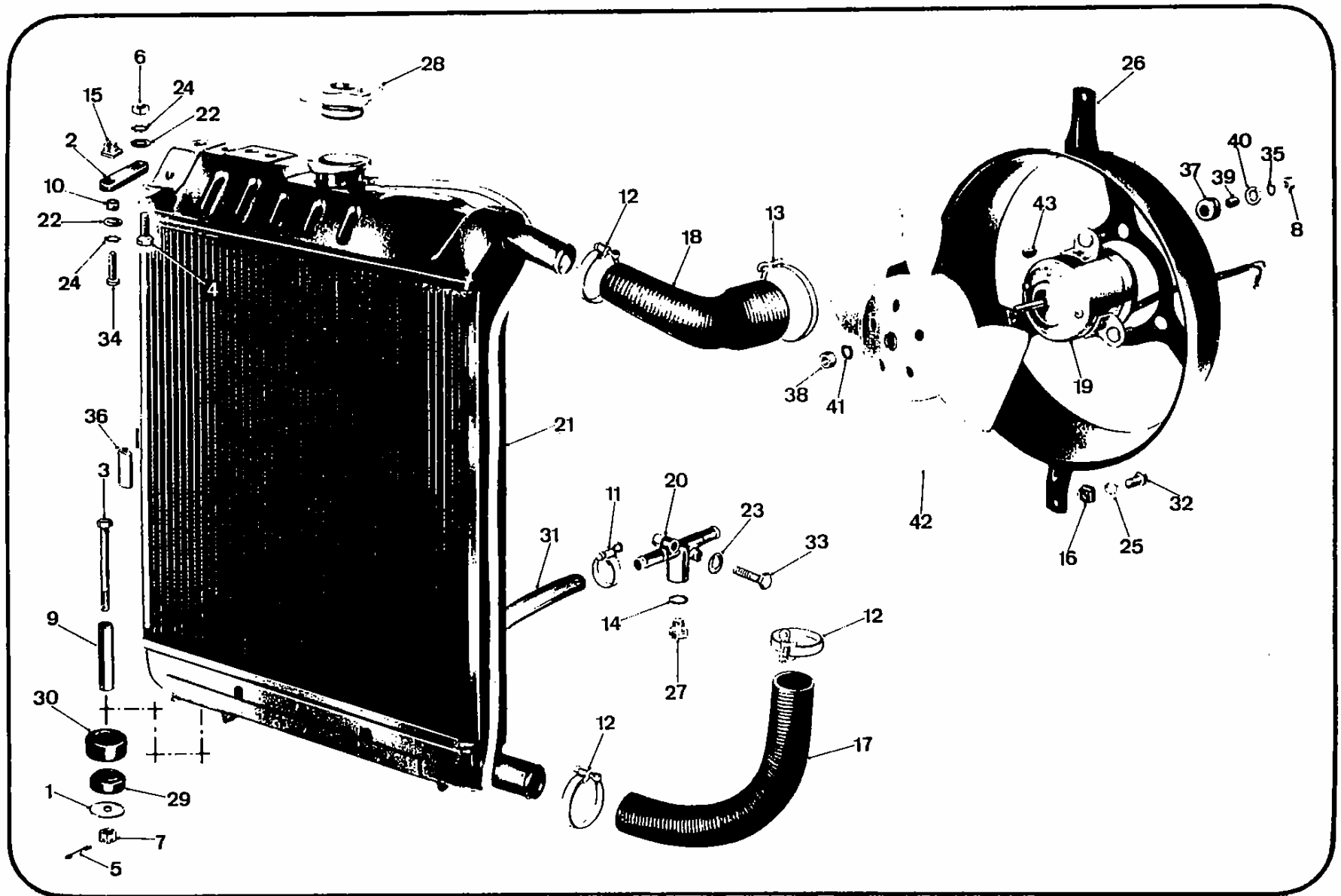

Tav. 24

N.	N. Ord.	Origine	Q.	C.S.	Appl.	DENOMINAZIONE	DESIGNATION	DESCRIPTION	BENENNUNG	per tipo - p. types for types - für Bm.
1	2276630	818.302	1		D	Albero pompa acqua	Arbre	Shaft, drive	Welle	
	2280264	818.302	1		E	Albero pompa acqua	Arbre	Shaft, drive	Welle	
2	3872279		1	20		Anello spallam.cuscinetto	Circlip	Snap ring	Sich-Ring	
3	2189816	818.000	1			Centrifugatore pompa acqua	Centrifugeur	Slinger	Schleuder	
4	2189802	818.000	1			Coperchio pompa acqua	Couvercle	Cover, pump	Deckel	
5	2277373	818.302	1		CD	Corpo pompa acqua	Corps	Body, pump	Gehäuse	
	2282848	818.302	1		E	Corpo pompa acqua	Corps	Body, pump	Gehäuse	
6	2048754		1			Cuscinetto (FAG 62202. 2RS. C3. RA oppure RIV-SKF AL 15/844)	Roulement	Bearing	Lager	
7	3411061		1	50		Dado albero pompa	Ecrou	Nut	Mutter	
+ 8	4423180		2			Fascetta per tubo (Ø mm 18)	Collier (Ø 18mm)	Clamp (18mm dia.)	Schelle (18mm Ø)	
	4423200		2			Fascetta per tubo (Ø mm 20)	Collier (Ø 20mm)	Clamp (20mm dia.)	Schelle (20mm Ø)	
9	1191013	818.000	1	2	D	Girante pompa acqua	Turbine	Impeller	Läufer	
	2280265	818.302	1		E	Girante pompa acqua	Turbine	Impeller	Läufer	
10	2189810	818.000	1			Guarnizione per girante pompa	Bague étanchéité	Seal	Dichtung	
11	2190183	818.000	1			Guarnizione pompa acqua	Joint	Gasket	Dichtung	
12	2190184	818.000	1			Guarnizione coperchio pompa acqua	Joint	Gasket	Dichtung	
13	2189811	818.000	1	100		Lamierino fiss.girante pompa	Arrêtoir	Lock plate	Sich-Blech	
14	3511131		7	200		Rosetta fiss.corpo pompa acqua	Rondelle	Washer	Scheibe	
15	3513141		1	50		Rosetta fiss.girante pompa acqua	Rondelle	Washer	Scheibe	
16	2277362	818.540	1			Ruota com.pompa acqua	Pignon	Sprocket	Antriebsrad	
17	4411010		-		A	Tubo circolazione acqua (m 0,245)	Tube	Hose	Schlauch	
18	3216831		7	25		Vite fissaggio corpo pompa	Vis	Bolt	Schraube	
19	3252273		7	50		Vite fissaggio coperchio pompa	Vis	Screw	Schraube	
20	2214810	818.000	1			Rondella spallam.ruota	Rondelle	Washer	Scheibe	
21	1108988	818.540	1			Boccola elastica fiss.alternatore	Silentbloc	Silentblock	Silentblock	
22	4161421		1			Guarnizione termocontatto	Joint	Washer	Dichtung	
23	3541139		3	100		Rosetta elast.fiss.pompa e sopp.	Rondelle grower	Lock washer	Federscheibe	
24	3495549		1	50		Rosetta tra cuscinetto e albero	Rondelle	Washer	Scheibe	
25	2273468	818.302	1			Sopperto alternatore	Support	Support	Bock	

+ (Modif., And.11/1973)

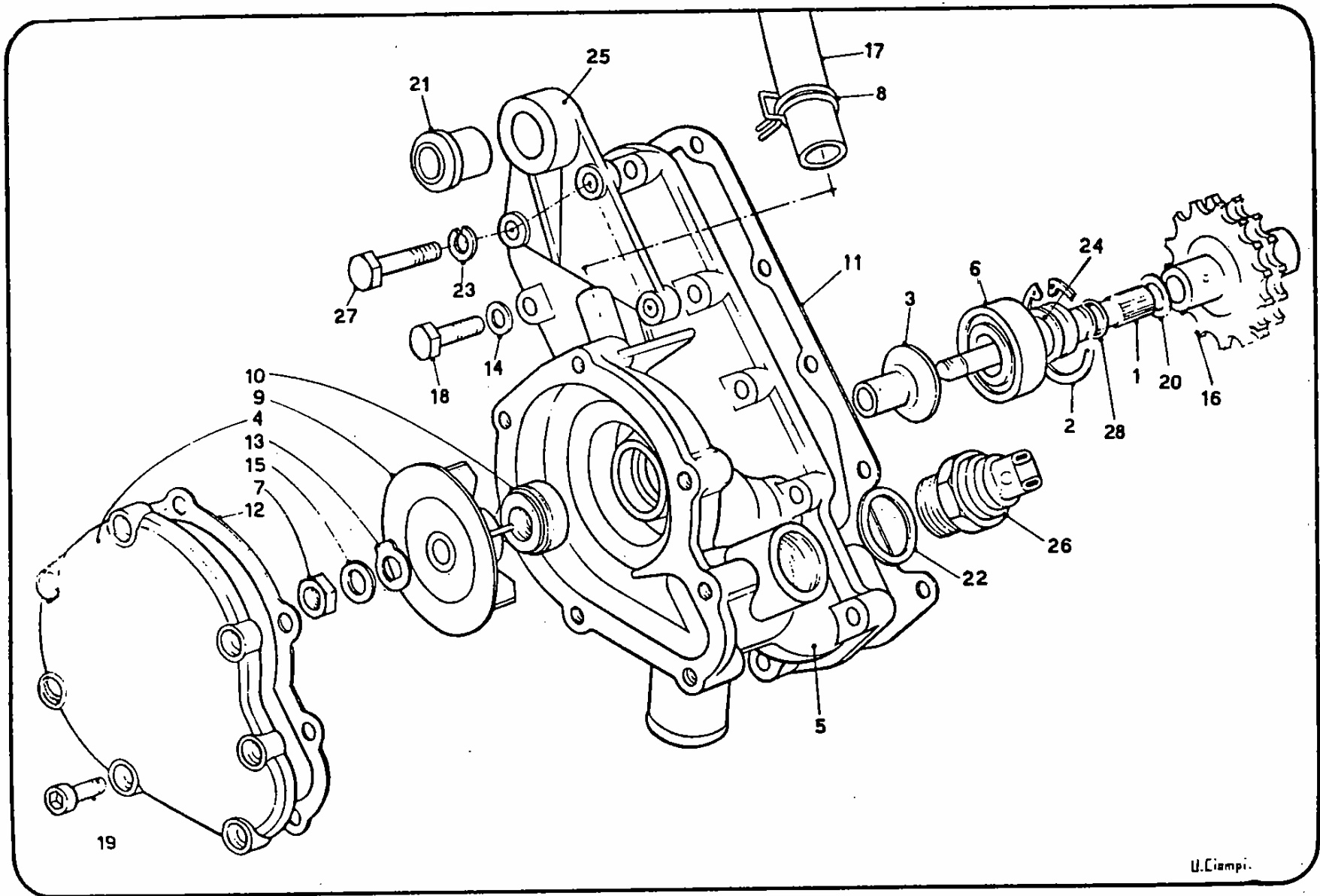

N.	N. Ord.	Origine	Q.	C.S.	Appl	DENOMINAZIONE	DESIGNATION	DESCRIPTION	BENENNUNG	per tipi - p. types for types - für Bau.
+ 1	1205120	818.610	1		A	Cambio propulsore completo (rapp.10/41)	Groupe B.V.- pont	Gearbox-propelling unit	Getriebeblock kpl.	Berline 1,3
	1205427	818.612	1		B	Idem (rapp.10/41)	d°	Do.	Do.	Berline 1,3-Montecarlo - Safari
	1205125	818.692	1		C	Idem (rapp.11/43)	d°	Do.	Do.	Berline 1,2
	1205432	818.692	1		D	Idem (rapp.11/43)	d°	Do.	Do.	Berline 1,2
	1205121	818.630	1		E	Idem (rapp.11/43)	d°	Do.	Do.	Coupé escl.Montecarlo e Safari
	1205428	818.630	1		F	Idem (rapp.11/43)	d°	Do.	Do.	Coupé escl.Montecarlo e Safari
	1205403	818.630	1		G	Idem (rapp.11/43)	d°	Do.	Do.	Coupé escl.Montecarlo e Safari
	1205122	818.650	1		H	Idem (rapp.10/37)	d°	Do.	Do.	Sport 1,3
	1205429	818.650	1		I	Idem (rapp.10/37)	d°	Do.	Do.	Sport 1,3
	1205407	818.650	1		G	Idem (rapp.10/37)	d°	Do.	Do.	Sport 1,3
	1205123	818.750	1			Idem (rapp.11/39)	d°	Do.	Do.	Sport 1600
	1205124	818.740	1		J	Idem (rapp.11/43)	d°	Do.	Do.	HF
	1205431	818.740	1		K	Idem (rapp.11/43)	d°	Do.	Do.	HF
2	2280053	818.740	1		S	Disco frizione completo	Disque ass.	Disc assy.	Kupplungsscheibe	Coupé-Sport 1,6
	2275887	818.740	1			Disco frizione completo	Disque ass.	Disc assy.	Kupplungsscheibe	HF
	2278969	818.612	1		R	Disco frizione compl.(F.e S.)	Disque ass.	Disc assy.	Kupplungsscheibe	escluso 1600
3	1820513	818.610	1			Flessibile comando frizione	Flexible	Cable, control	Flexballzug	
+ 4	1821006	818.540	1		R	Impugnatura leva com.cambio	Poignée	Knob, lever	Griff	
	2306457	828	1		S	Impugnatura leva com.cambio	Poignée	Knob, lever	Griff	Coupé
5	1821279	818.630	1		L	Leva rinvio frizione (G.S.)	Levier (c.à g.)	Lever (lhd)	Hebel (LL)	
	2288955	818.630	1		M	Leva rinvio frizione (G.S.)	Levier (c.à g.)	Lever (lhd)	Hebel (LL)	
6	2275629	818.540	1			Leva comando cambio	Levier	Lever	Hebel	
7	2275773	818.630	1		L	Pedale frizione (G.S.)	Pédale (c.à g.)	Pedal (lhd)	Pedal (LL)	
	1891792	818.630	1		M	Pedale frizione (G.S.)	Pédale (c.à g.)	Pedal (lhd)	Pedal (LL)	

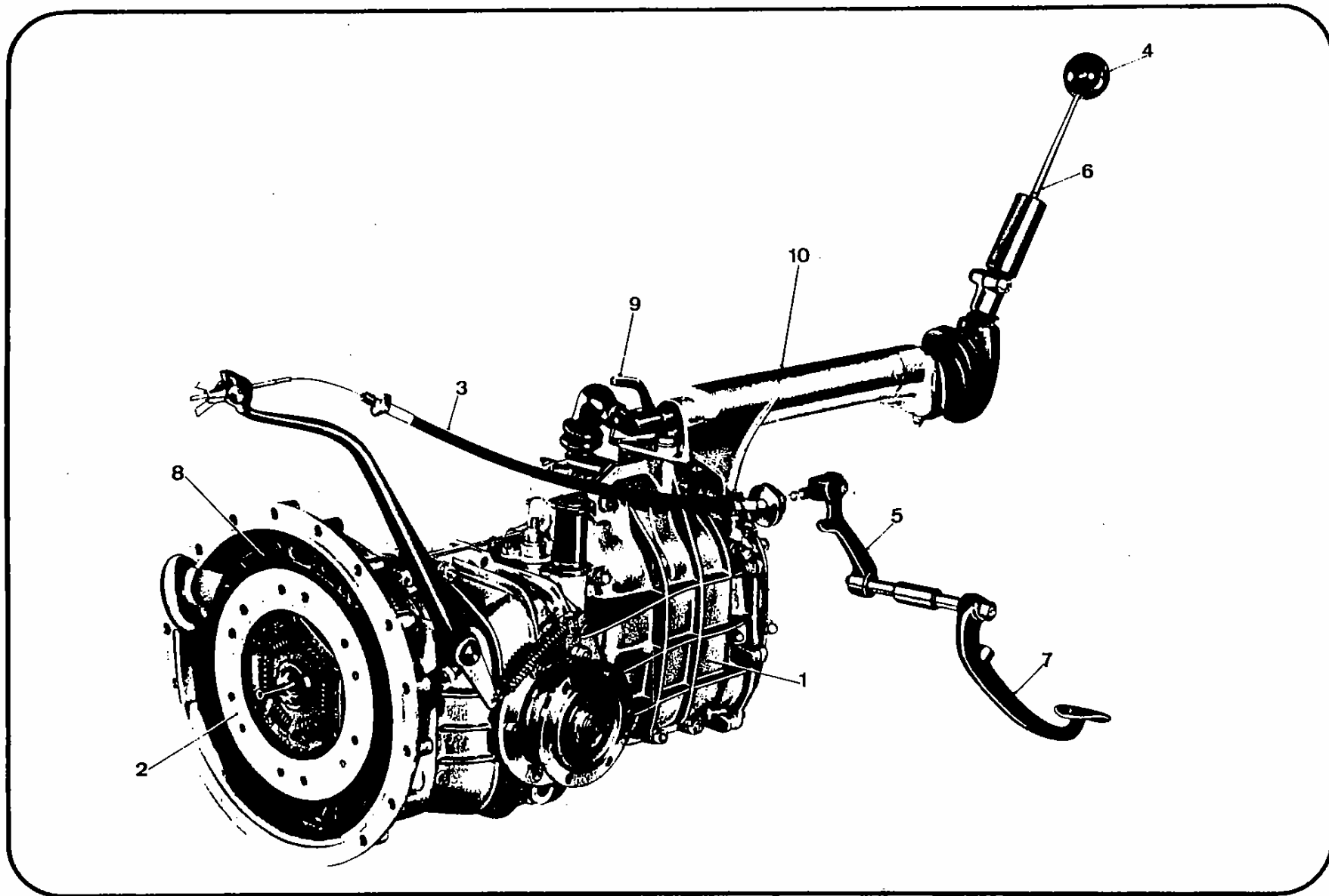

N.	N. Ord.	Origine	Q.	C.S.	Appl.	DENOMINAZIONE	DESIGNATION	DESCRIPTION	BENENNUNG	per Upl - p. types for types - für Bm.	
L	(fino a Berlina 1,2 (G.S.) n.2121 compresi i n.2137-2138-2139-2140-2141 - Berlina 1,3 (G.S.) n.27346 escluso n.26867 compresi i n.(4) - Coupé (G.S.) n.24337 compresi i n.(5) - Sport 1,3 (G.S.) n. - Sport 1,6 (G.S.) n. - HF (G.S.) n.3704)							(jusqu'à Berline 1,2 (c.à g.) n.2121 y compris n.2137-2138-2139-2140-2141 - Berline 1,3 (c.à g.) n.27346 sauf n.26867 y compris n.(4) - Coupé (c.à g.) n.24337 y compris n.(5) - Sport 1,3 (c.à g.) n. - Sport 1,6 (c.à g.) n. - HF (c.à g.) n.3704)			
								(up to 1.2 Saloon (lhd) No.2121 included Nos.2137-2138-2139-2140-2141 - 1.3 Saloon (lhd) No.27346 except for No.26867 included Nos.(4) - Coupe (lhd) No.24337 included Nos.(5) - 1.3 Sport (lhd) No. - 1.6 Sport (lhd) No. - HF (lhd) No.3704)			
								(bis Limousine 1,2 (LL) Nr.2121 einschl.Nrn.2137-2138-2139-2140-2141 - Limousine 1,3 (LL) Nr.27346 ausgen.Nr.26867 einschl.Nrn.(4) - Coupé (LL) Nr.24337 einschl.Nrn.(5) - Sport 1,3 (LL) Nr. - Sport 1,6 (LL) Nr. - HF (LL) Nr.3704)			
M	(da Berlina 1,2 (G.S.) n.2122 esclusi i n.2137-2138-2139-2140-2141 - Berlina 1,3 (G.S.) n.27347 compreso n.26867 esclusi i n.(4) - Coupé (G.S.) n.24338 esclusi i n.(5) - Sport 1,3 (G.S.) n. - Sport 1,6 (G.S.) n. - HF (G.S.) n.3705)							(de Berline 1,2 (c.à g.) n.2122 sauf n.2137-2138-2139-2140-2141 - Berline 1,3 (c.à g.) n.27347 y compris n.26867 sauf n.(4) - Coupé (c.à g.) n.24338 sauf n.(5) - Sport 1,3 (c.à g.) n. - Sport 1,6 (c.à g.) n. - HF (c.à g.) n.3705)			
								(from 1.2 Saloon (lhd) No.2122 except for Nos.2137-2138-2139-2140-2141 - 1.3 Saloon (lhd) No.27347 included No.26867 except for Nos.(4) - Coupe (lhd) No.24338 except for Nos.(5) - 1.3 Sport (lhd) No. - 1.6 Sport (lhd) No. - HF (lhd) No.3705)			
								(ab Limousine 1,2 (LL) Nr.2122 ausgen.Nrn.2137-2138-2139-2140-2141 - Limousine 1,3 (LL) Nr.27347 einschl.Nr.26867 ausgen.Nrn.(4) - Coupé (LL) Nr.24338 ausgen.Nrn.(5) - Sport 1,3 (LL) Nr. - Sport 1,6 (LL) Nr. - HF (LL) Nr.3705)			
N	(per esportazione in Germania, Inghilterra, Svizzera e Francia)							(pour exportation en Allemagne, Angleterre, Suisse et France)			(for export to West-Germany, England, Switzerland and France)
								(für Export nach Deutschland, England, Schweiz und Frankreich)			
O	(fino a Coupé (G.S.) n.24337 compresi i n.(5) - Sport 1,3 n.)							(jusqu'à Coupé (c.à g.) n.24337 y compris n.(5) - Sport 1,3 n.)			(up to Coupe (lhd) No.24337 included Nos.(5) - 1.3 Sport No.)
								(bis Coupé (LL) Nr.24337 einschl.Nrn.(5) - Sport 1,3 Nr.)			
P	(da Coupé (G.S.) n.24338 esclusi i n.(5) - Sport 1,3 n.)							(de Coupé (c.à g.) n.24338 sauf n.(5) - Sport 1,3 n.)			(from Coupe (lhd) No. 24338 except for Nos.(5) - 1.3 Sport No.)
								(ab Coupé (LL) Nr.24338 ausgen.Nrn.(5) - Sport 1,3 Nr.)			
Q	(questo particolare contrariamente a quanto richiesto dal foglio "IMPORTANTE", deve essere ordinato senza anteporre la cifra 8)							(cette pièce, contrairement aux indications de l'intercalaire "IMPORTANT", est à commander sans ajouter le chiffre 8 devant la référence)			(Contrary to what specified on the note at the beginning of the Catalogue, this part must be ordered without adding figure 8 at the front)
								(Im Gegensatz zu dem, was im Merkblatt "WICHTIG" verlangt wird, ist vor die Bestellnummer dieses Teiles keine 8 davorzusetzen)			
R	(fino a Coupé n.51155)							(jusqu'à Coupé n.51155)			(up to Coupe No.51155)
								(bis Coupé Nr.51155)			
S	(da Coupé n.51156)							(de Coupé n.51156)			(from Coupe No.51156)
								(ab Coupé Nr.51156)			
+ T	(fino a Coupé (G.D.) n.54479)							(jusqu'à Coupé (c.à d.) n.54479)			(up to (rhd) Coupe No.54479)
								(bis Coupé (RL) Nr.54479)			
+ U	(da Coupé (G.D.) n.54480)							(de Coupé (c.à d.) n.54480)			(from (rhd) Coupe No.54480)
								(ab Coupé (RL) Nr.54480)			

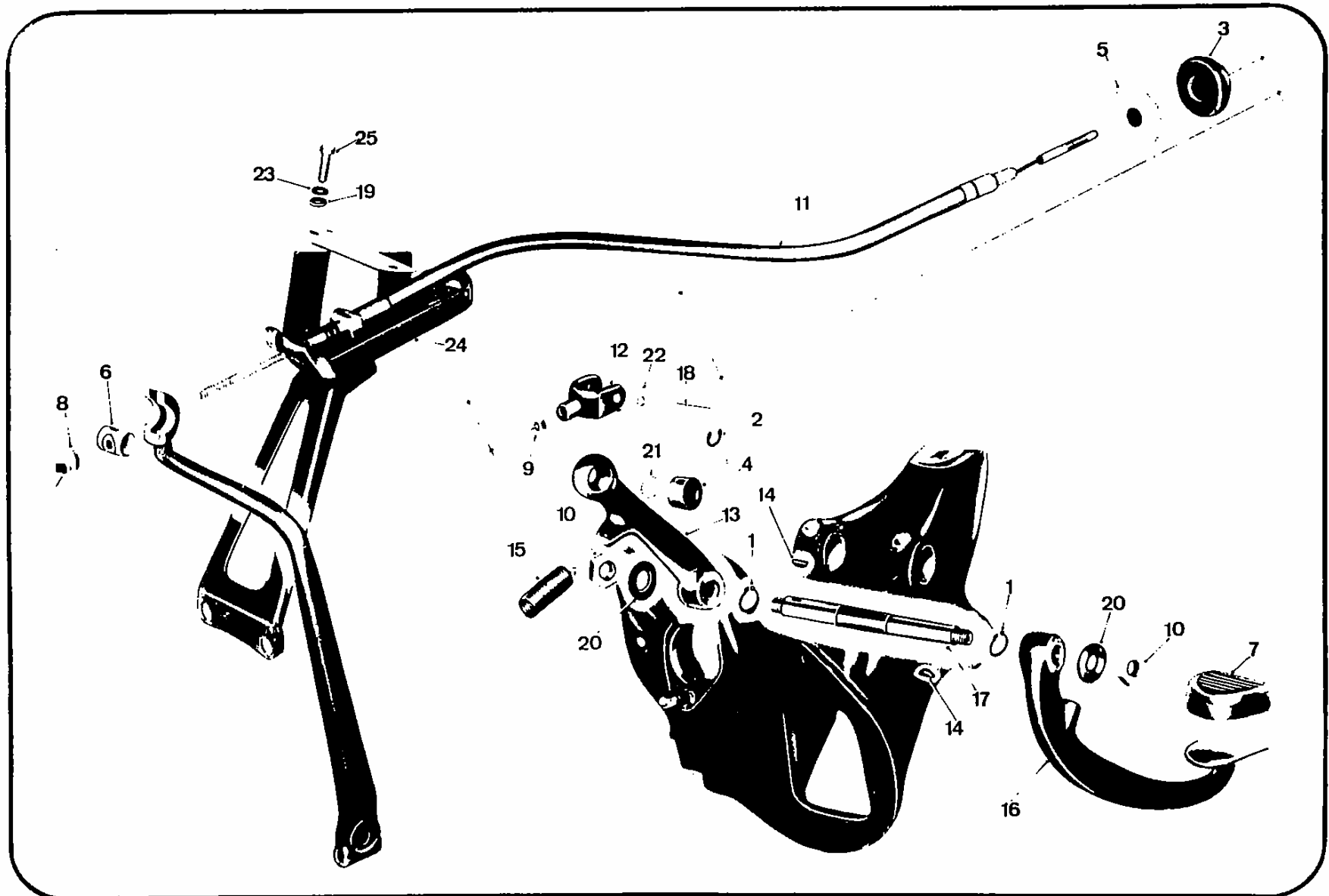

Tav. 27

N.	N. Ord.	Origine	Q.	C.S.	Appl.	DENOMINAZIONE	DESIGNATION	DESCRIPTION	BENENNUNG	per tipi - p. types for types - für Bm.
1	2155860	815.00	1			Albero p.leva disinnesto friz.	Arbre	Shaft	Welle	
2	2160843	815.00	1			Anello elast.rit.boccola friz.	Jonc	Circlip	Federscheibe	
3	3873139		1			Anello rit.attacco molla leva disinnesto frizione	Jonc	Lock ring	Federring	
4	2156053	815.00	1			Attacco ant.molla richiamo leva disinnesto frizione	Attache AV	Bracket, return spring	Hebel	
5	2045020		1			Boccola a rullini scatola friz.	Douille	Needle bearing	Nadellager	
6	2150369	815.00	3			Boccola p.albero leva disinnesto frizione	Douille	Bushing	Büchse	
7	2261187	818.200	1			Boccola p.albero condutt.cambio	Douille	Bushing	Büchse	
8	3217133		1			Bollone fiss.leva disinn.friz.	Vis	Bolt	Schraube	
9	3255713		2			Bollone fiss.scatola frizione e motorino avviamento	Vis	Bolt	Schraube	
10	2115287	806.73	1			Coperchio feritoia inferiore scatola frizione	Couvercle	Cover	Deckel	
11	2203592	818.000	1			Coperchio feritoia superiore scatola frizione	Couvercle	Cover	Deckel	
12	2277893	818.612	1			Cuscinetto con manicotto disinnesto frizione	Butée avec manchon	Bearing, w/sleeve	Lager m.Muffe	
13	3411361		3			Dado fiss.leva e scat.frizione	Ecrou	Nut	Mutter	
14	2280053	818.740	1		B	Disco frizione completo	Disque ass.	Disc assy.	Kupplungsscheibe	Coupé-Sport 1600
	2275887	818.740	1			Disco frizione completo	Disque ass.	Disc assy.	Kupplungsscheibe	HF
	2278969	818.612	1		A	Disco frizione completo (F.e S.)	Disque ass.	Disc assy.	Kupplungsscheibe	escluso 1600
15	2115281	815.00	1		C	Forcella disinnesto frizione	Fourchette	Fork	Gabel	
+16	2276462	818.740	1			Frizione completa	Embrayage ass.	Clutch assy.	Kupplung kpl.	HF
	2280054	818.740	1			Frizione completa	Embrayage ass.	Clutch assy.	Kupplung kpl.	p.a.t.
17	2022046		1			Guarnizione scatola frizione	Bague	Seal	Dichtring	
18	2115288	815.00	1			Guarnizione scatola frizione	Joint	Gasket	Dichtring	
19	2261188	818.200	1			Guarnizione p.boccola scat.friz.	Joint	Gasket	Dichtung	

169

Tav. 27

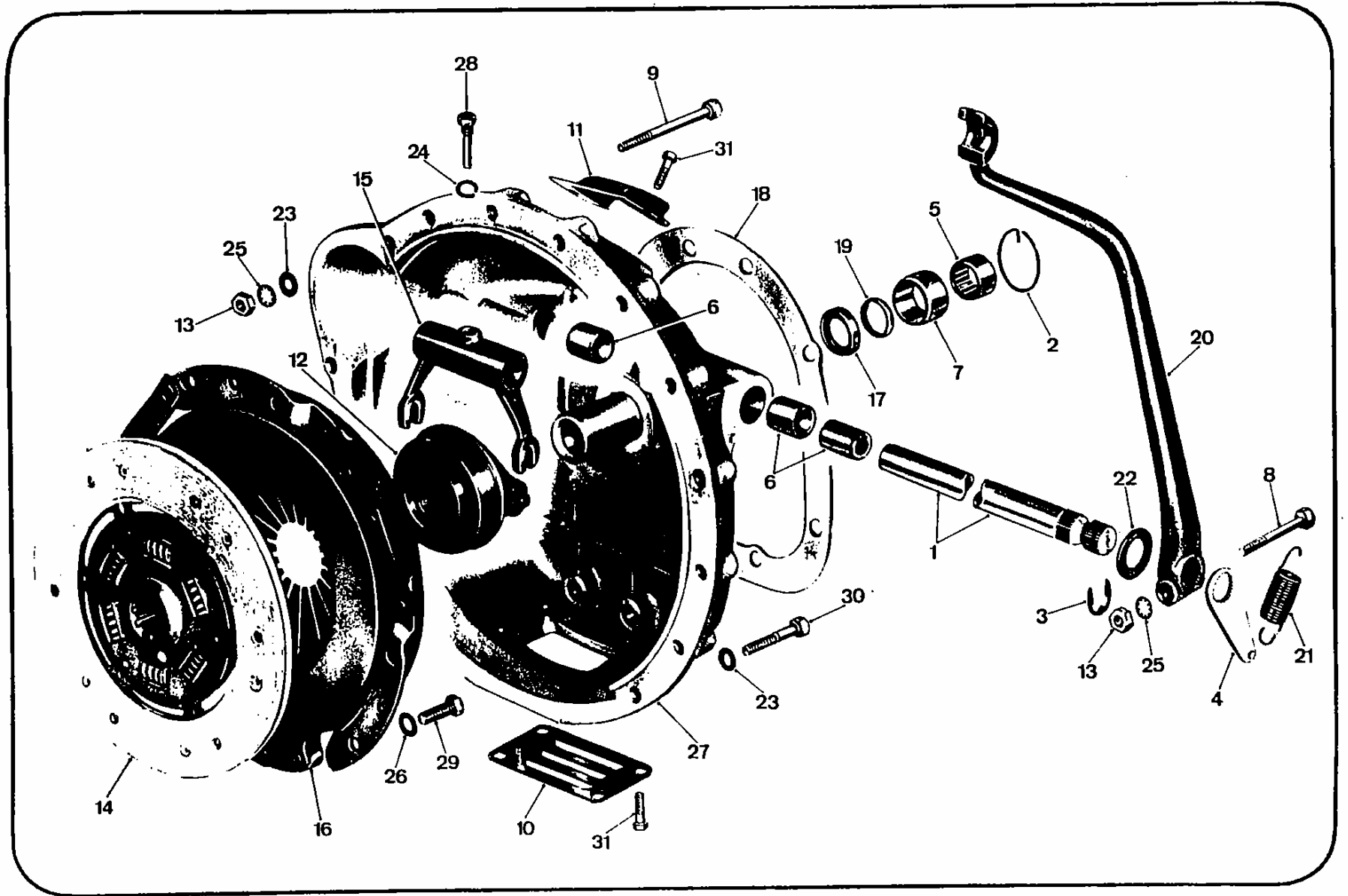

N.	N. Ord.	Origine	Q.	C.S.	Appl.	DENOMINAZIONE	DESIGNATION	DESCRIPTION	BENENNUNG	per tipi - p. types for types - für Bm.
1	3873119		1			Anello leva com.acceleratore	Ciclip	Lock ring	Sicherungsring	
2	1821224	818.630	1			Antifurto completo	Antivol ass.	Anti-theft assy.	Lenkschloss kpl.	
	1891570	818.630	1			Interruttore accensione e servizi con chiavi	Contact à clé avec clés	Key switch, w/keys	Zündschalter m. Schlüsseln	
	2276783	818.630	-			Chiave p.antifurto ed accensione (greggia)	Clé brute	Key, blank	Rohschlüssel	
	2283080	818.630	2			Vite fiss.antifurto	Vis	Screw	Schraube	
	2281578	818.630	-	A		Rivestimento impugnatura chiave	Capuchon caoutchouc	Cap, key rubber	Gummikappe, Schlüsselgriff	
3	2199994	818.000	1	E		Attacco ant.molla ped.frizione	Ancrage AV	Bolt, return spring	Gewindestift	
4	2242994	819.200	4	E		Boccola pedali freno e frizione	Silentbloc	Silent block	Silentblock	
	2288954	818.630	4	F		Idem (G.S.)	Silentbloc (c.à g.)	Silent block (lhd)	Silentblock (LL)	
5	2286502	820.210	1	J		Calotta p.com.luci direz.(G.S.)	Calotte (c.à g.)	Cap (lhd)	Kalotte (LL)	
	2266474	820.030	1	K		Calotta p.com.luci direz.(G.S.)	Calotte (c.à g.)	Cap (lhd)	Kalotte (LL)	
	2286508	820.211	1	L		Calotta p.com.luci direz.(G.D.)	Calotte (c.à d.)	Cap (rhd)	Kalotte (RL)	
	2269244	820.031	1	M		Calotta p.com.luci direz.(G.D.)	Calotte (c.à d.)	Cap (rhd)	Kalotte (RL)	
6	2286506	820.210	1	JL		Calotta com.tergicristallo	Calotte	Cap	Kalotte	
	2267475	820.030	1	KM		Calotta com.tergicristallo	Calotte	Cap	Kalotte	
7	1821291	818.630	1			Carenatura sup.piantone guida	Carénage supér.	Protection, upper	Verkleidung, oben	
8	1821292	818.630	1			Carenatura inf.piantone guida	Carénage infér.	Protection, lower	Verkleidung, unten	
+ 9	1822735	820.210	1	N		Comando luci direzione e proiettore (G.S.)	Comande clignoteurs et projecteur (c.à g.)	Control, turn ind.& headlamps (lhd)	Schalter, Blinker u.Scheinwerfer (LL)	
	1821616	818.650	1	BK		Idem (G.S.)	d*(c.à g.)	Do.(lhd)	Do.(LL)	
	1822737	820.211	1	L		Idem (G.D.)	d*(c.à d.)	Do.(rhd)	Do.(RL)	
	1822840	820.210	1	BJ		Idem (G.S.)	d*(c.à g.)	Do.(lhd)	Do.(LL)	
	1821486	818.613	1	M		Idem (G.D.)	d*(c.à d.)	Do.(rhd)	Do.(RL)	
+10	1822841	818.740	1	O		Comando motorino tergicristallo e spruzzatore (G.S.)	Comande essuie- glace (c.à g.)	Control, wiper and washer (lhd)	Schalter, Wischer u. Wascher (LL)	

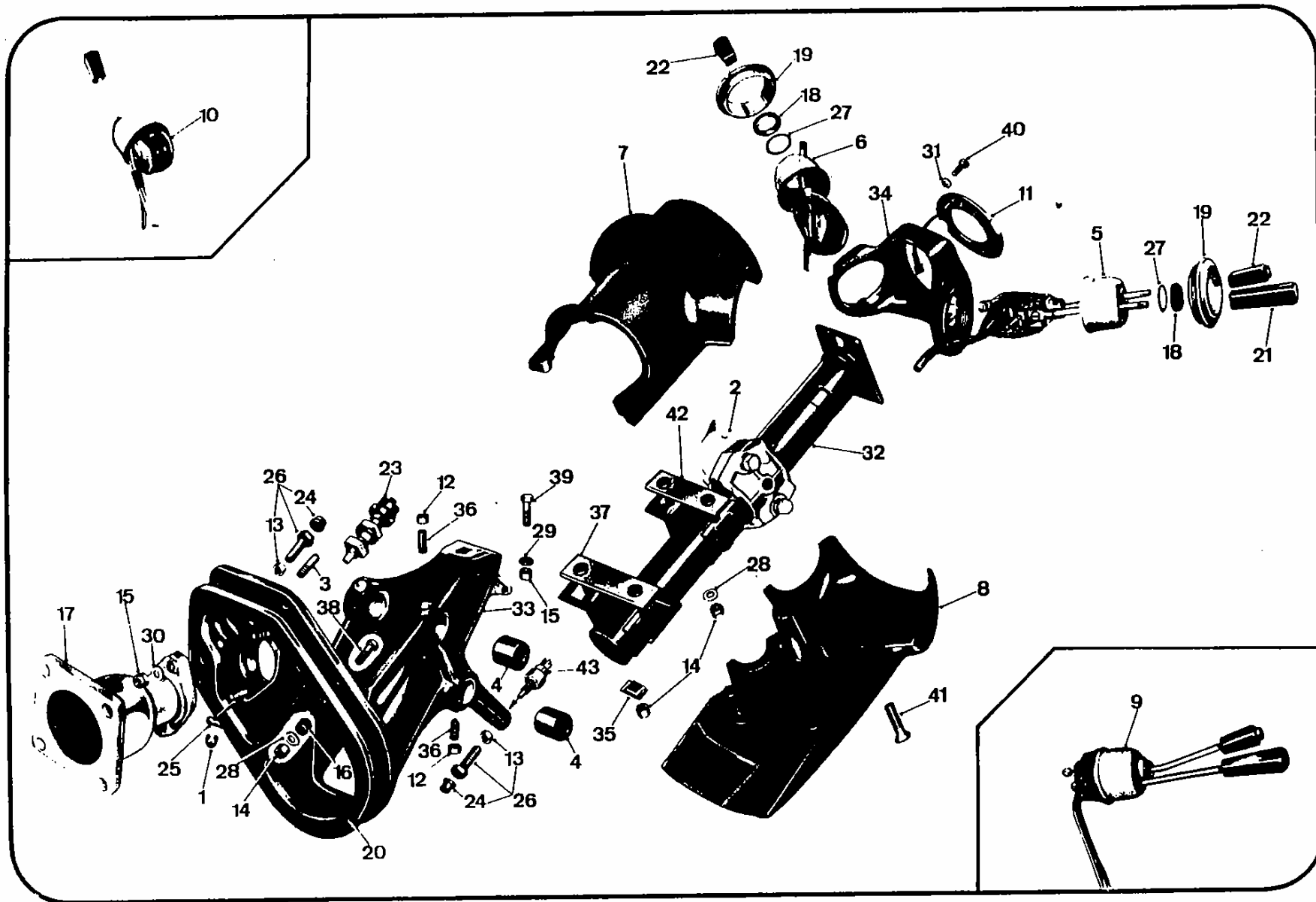

N.	N. Ord.	Origine	Q.	C.S.	Appl.	DENOMINAZIONE	DESIGNATION	DESCRIPTION	BENENNUNG	per tipi - p. types for types - für Bm.
1	1820741	815.540	1			Albero comando cambio	Arbre	Shaft	Schaltwelle	
+ 2	2268486	818.540	1	A		Asta comando cambio	Arbre de doigt	Yoke, selector	Schaltstange	
	2302622	818.630	1	B		Asta comando cambio	Arbre de doigt	Yoke, selector	Schaltstange	
3	4137843	999	1	E		Anello elastico leva comando	Bague élastique	Retainer	Sicherungsring	
4	2275021	818.540	1			Attacco infer.molla richiamo leva	Patte inférieure	Bracket, lower	Bügel	
+ 5	2302621	818.630	2	I		Boccola sopporto comando	Douille	Bushing	Büchse	
6	4137841	999	2	E		Boccola elastica leva	Silentbloc	Silentblock	Silentblock	
7	2276679	818.540	1			Boccola estrem.poster.albero	Douille AR	Bushing	Büchse, hi.	
8	3411661		2			Dado perno contrasto RM e forcel- la leva	Ecrou	Nut	Mutter	
9	3415351		1			Dado estremità posteriore	Ecrou	Nut	Mutter	
10	4137842	999	1	E		Distanziatore leva	Entretoise	Spacer	Distanzstück	
11	1821135	818.540	1			Estremità poster.albero comando	Entretoise AR	End, lower	Endstück, hi.	
12	2275250	818.540	1	F		Forcella leva comando	Fourche	Fork bolt	Gabel	
13	2263233	818.540	2			Guarnizione albero comando	Joint	Seal	Dichtring	
+14	1821006	818.540	1	G		Impugnatura leva comando	Poignée	Knob	Griff	
	2306457	828	1	H		Impugnatura leva comando	Poignée	Knob	Griff	Coupé
15	4514110		2			Ingrassatore sopporto ed estr.	Graisiseur	Grease nipple	Schmiernippel	
16	1821007	818.540	1	C		Leva comando innesto marce	Levier	Lever	Hebel	
17	4163978	999	1	E		Leva comando cambio	Levier	Lever	Hebel	
18	2283187	818.630	1			Molla richiamo leva comando	Ressort	Spring	Feder	
19	2275249	818.540	1			Molla contrasto R.M.	Ressort	Spring	Feder	
20	2275353	818.540	1			Molla antivibr.forcella	Ressort	Spring	Feder	
21	2275248	818.540	1			Perno contrasto innesto R.M.	Axe	Pin	Kontrastbolzen	
22	2263230	818.540	1			Protezione leva comando cambio	Soufflet	Dust guard	Faltenbalg	
23	2268414	818.540	1			Protezione asta comando cambio	Protecteur	Dust guard	Schutzkappe	
24	2275252	818.540	1			Protezione leva comando innesto	Protecteur	Dust guard	Schutzkappe	
25	2290090	818.612	1			Pulsante luci retromarcia	Interrupteur	Press-switch	Schalter	
26	1822223	818.630	1			Sopporto comando cambio	Support	Bracket	Schaltbock	
27	4193249	999	1	E		Spallamento leva comando	Rondelle d'appui	Thrust piece	Stützscheibe	

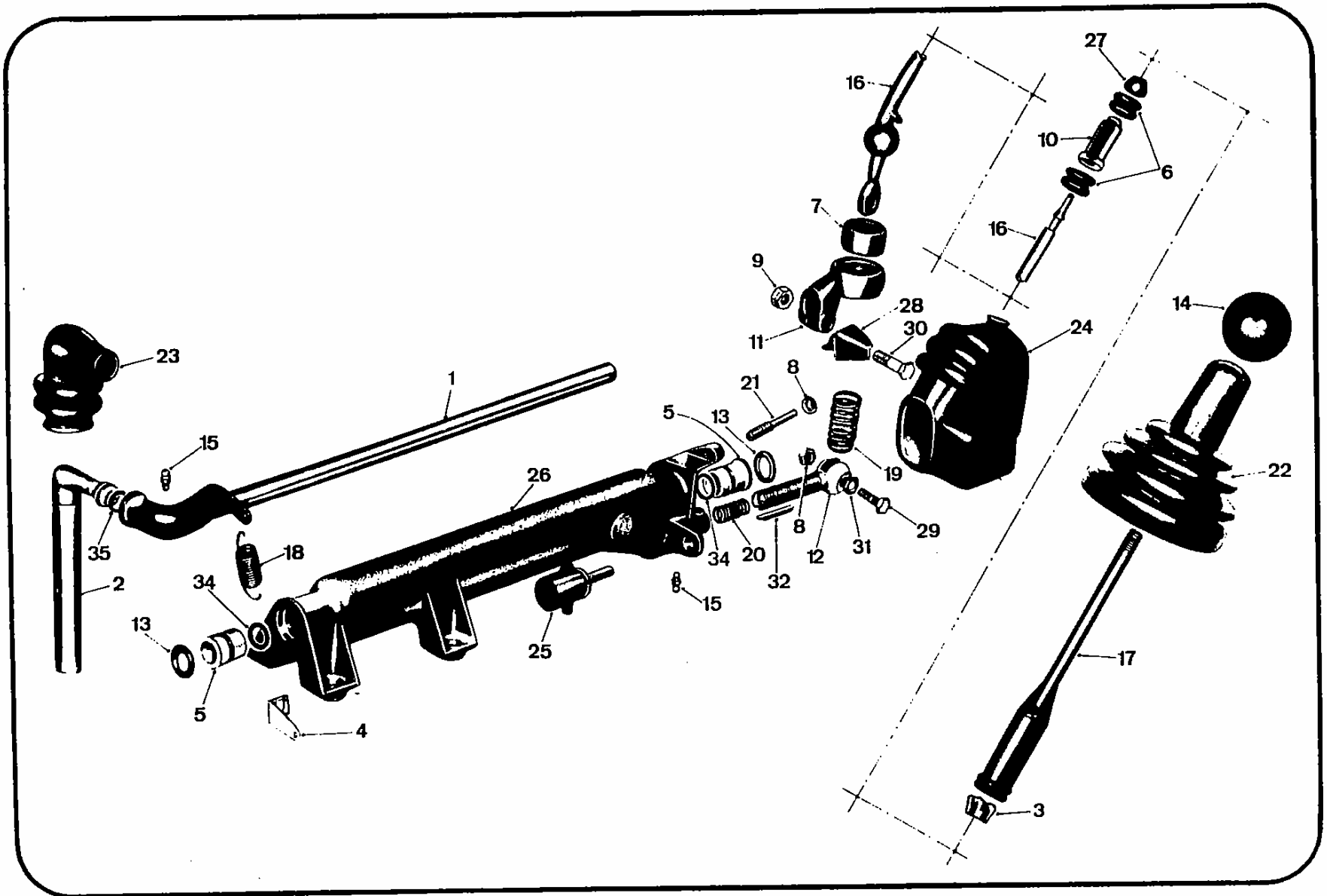

(Modif., And.3/1974)

SCATOLA CAMBIO VELOCITA' - PROPULSORE (semiscatola destra) - GROUPE DE PROPULSION (demi-carter droit)
 GEARBOX - PROPELLING UNIT CASING (right half) - GETRIEBEBLOCK-GEHÄUSE (rechte Hälfte)

Tav. 30

Tav. 30

N.	N. Ord.	Origine	Q.	C.S.	Appl.	DENOMINAZIONE	DESIGNATION	DESCRIPTION	BENENNUNG	per tipi - p. types for types - für Bm.
1	2268491	818.540	1			Boccola sup.alb.comando cambio	Douille supér.	Bush, upper	Büchse, oben	
2	2268492	818.540	1			Boccola inf.alb.comando cambio	Douille infér.	Bush, lower	Büchse, unten	
3	1205120	818.610	1		A	Cambio propulsore completo (rapp.10/41)	Groupe propulsion assy.	Gearbox - propel- ling unit assy.	Getriebe kpl.	Berline 1,3
	1205427	818.612	1		B	Idem (rapp.10/41)	d°	Do.	Do.	Berline 1,3 - Montecarlo
	1205121	818.630	1		C	Idem (rapp.11/43)	d°	Do.	Getriebe kpl.	Coupé escl.Montecarlo
	1205428	818.630	1		D	Idem (rapp.11/43)	d°	Do.	Do.	Coupé escl.Montecarlo
	1205403	818.630	1		E	Idem (rapp.11/43)	d°	Do.	Do.	Coupé escl.Montecarlo
	1205122	818.650	1		F	Idem (rapp.10/37)	d°	Do.	Getriebe kpl.	Sport 1,3
	1205429	818.650	1		G	Idem (rapp.10/37)	d°	Do.	Do.	Sport 1,3
	1205407	818.650	1		E	Idem (rapp.10/37)	d°	Do.	Do.	Sport 1,3
	1205123	818.750	1			Idem (rapp.11/39)	d°	Do.	Do.	Sport 1600
	1205125	818.692	1		H	Idem (rapp.11/43)	d°	Do.	Getriebe kpl.	Berline 1,2
	1205432	818.692	1		I	Idem (rapp.11/43)	d°	Do.	Do.	Berline 1,2
	1205124	818.740	1		J	Idem (rapp.11/43)	d°	Do.	Getriebe kpl.	HF
	1205431	818.740	1		K	Idem (rapp.11/43)	d°	Do.	Do.	HF
4	2268495	818.540	1			Coperchio laterale semiscatola D.	Couvercle latér.	Cover, side	Deckel, seiti.re.	
5	2042005		1			Cuscinetto (FAG 3208 D 510916 oppure RIV-SKF 13243/053)	Roulement	Bearing	Lager	
+ 6	3411361		48			Dado scat.friz., sede cuscin., unione semisc., mensola e coper- chio posteriore	Ecrou	Nut	Mutter	
7	3413143		1			Dado centr.infer.semiscatola e mensola posteriore	Ecrou	Nut	Mutter	
8	3413151		6			Dado fiss.cent.unione semiscat.	Ecrou	Nut	Mutter	
9	3415351		2			Dado fiss.sopporto comando cambio	Ecrou	Nut	Mutter	
10	3415353		2			Dado fiss.cent.super.unione se- miscatole	Ecrou	Nut	Mutter	
11	2181015	815.00	1			Ghiera sede cuscinetto	Bague	Ring nut	Nutring	
12	2022029		1			Guarnizione attacco giunto	Coupelle	Seal	Dichtring	

+ (Modif., And.7/1973)

30/1

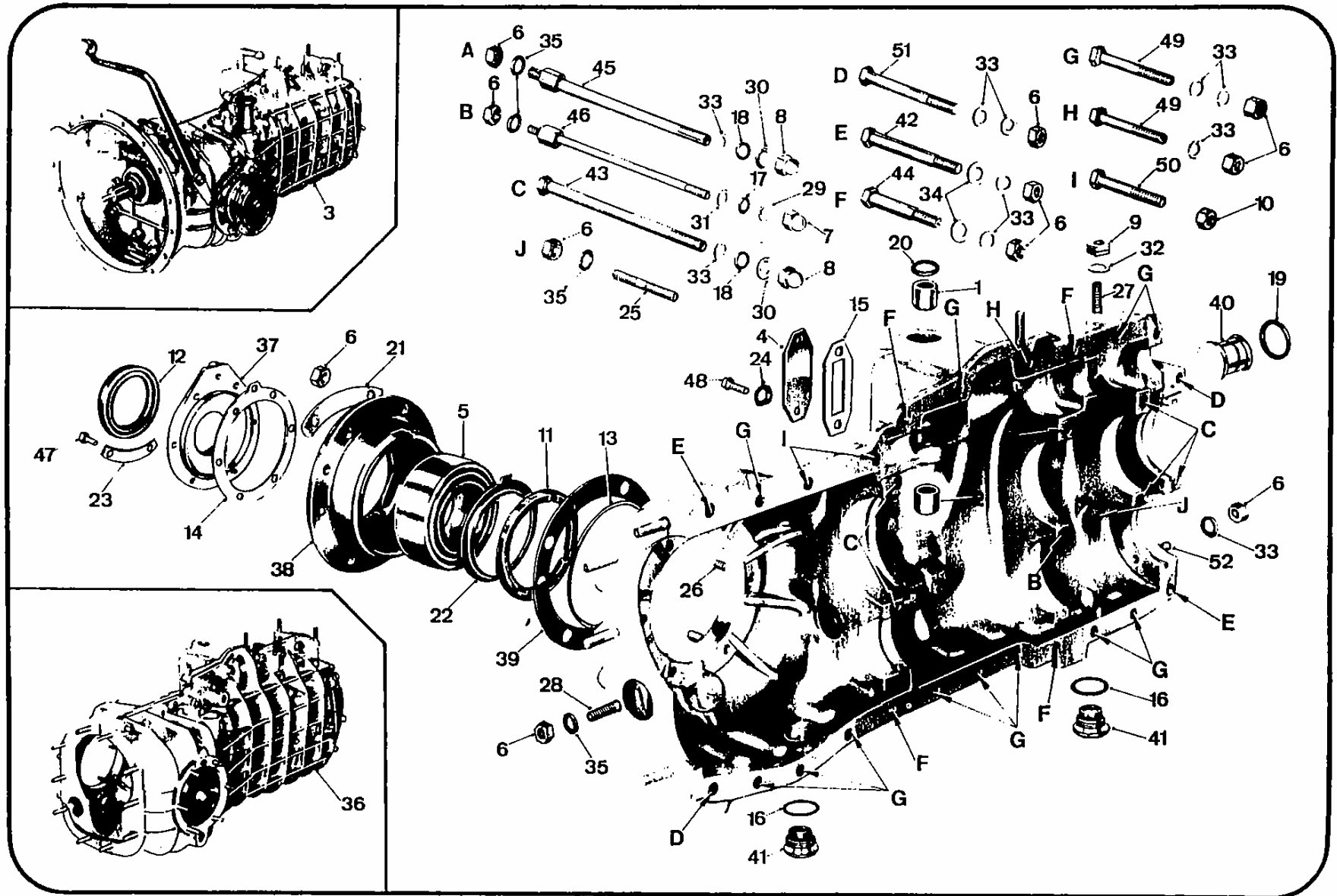

SCATOLA CAMBIO VELOCITA' - PROPULSORE (semiscatola sinistra) - GROUPE DE PROPULSION (demi-carter gauche)

Tav. 31

GEARBOX - PROPELLING UNIT (left half) - GETRIEBEBLOCK-GEHÄUSE (linke Hälfte)

Tav. 31

N.	N. Ord.	Origine	Q.	CS.	Appl.	DENOMINAZIONE	DESIGNATION	DESCRIPTION	BENENNUNG	per tipi - p. types for types - für Bm.
1	3871099		1			Anello ingr.condotto contakm.	Circlip	Snap ring	Sicherungsring	
2	3872439		1			Anello cuscin.est.e guarniz.	Circlip	Snap ring	Sicherungsring	
3	1203709	815.00	1			Attacco guaina contakm.	Attache	Connector	Flansch	
4	2156054	815.00	1			Attacco molla leve disinnesto	Ancrage (c.à g.)	Bracket (lhd)	Bügel (LL)	
						frizione (G.S.)				
	2191015	815.01	1			Idem (G.D.)	Ancrage (c.à d.)	Bracket (rhd)	Bügel (RL)	
5	2115019	815.00	1			Boccola ingr.condott contakm.	Douille	Sleeve	Büchse	
+ 6	1205120	818.610	1		A	Cambio propulsore completo	Groupe propulsion	Gearbox - propel-	Getriebe kpl.	Berline 1,3
						(rapp.10/41)	ass.	ling unit assy.		
	1205427	818.612	1		B	Idem (rapp.10/41)	d°	Do.	Do.	Berline 1,3-Montecarlo Safari
	1205121	818.630	1		C	Idem (rapp.11/43)	d°	Do.	Do.	Coupé escl.Montecarlo e Safari
	1205428	818.630	1		D	Idem (rapp.11/43)	d°	Do.	Do.	Coupé escl.Montecarlo e Safari
	1205403	818.630	1		E	Idem (rapp.11/43)	d°	Do.	Do.	Coupé escl.Montecarlo e Safari
	1205122	818.650	1		F	Idem (rapp.10/37)	d°	Do.	Do.	Sport 1,3
	1205429	818.650	1		G	Idem (rapp.10/37)	d°	Do.	Do.	Sport 1,3
	1205407	818.650	1		E	Idem (rapp.10/37)	d°	Do.	Do.	Sport 1,3
	1205123	818.750	1			Idem (rapp.11/39)	d°	Do.	Do.	Sport 1600
	1205125	818.692	1		H	Idem (rapp.11/43)	d°	Do.	Do.	Berline 1,2
	1205432	818.692	1		I	Idem (rapp.11/43)	d°	Do.	Do.	Berline 1,2
	1205124	818.740	1		J	Idem (rapp.11/43)	d°	Do.	Do.	HF
	1205431	818.740	1		K	Idem (rapp.11/43)	d°	Do.	Do.	HF
7	2210626	818.100	1			Coperchio poster.cambio	Couvercle AR	Cover, rear	Deckel, hi.	
8	2048149		1			Cuscinetto est.propuls.(FAG	Roulement extér.	Bearing, outer	Lager, aussen	
						6007 opp.RIV-SKF ELL 35)(:)				
9	3411341		2			Dado attacco guaina contakm.	Ecrou	Nut	Mutter	
10	3411361		14			Dado fiss.scat.friz.e sede	Ecrou	Nut	Mutter	
						cuscin.e coperchio poster.				

+ (Modif., And.3/1975)

31/1

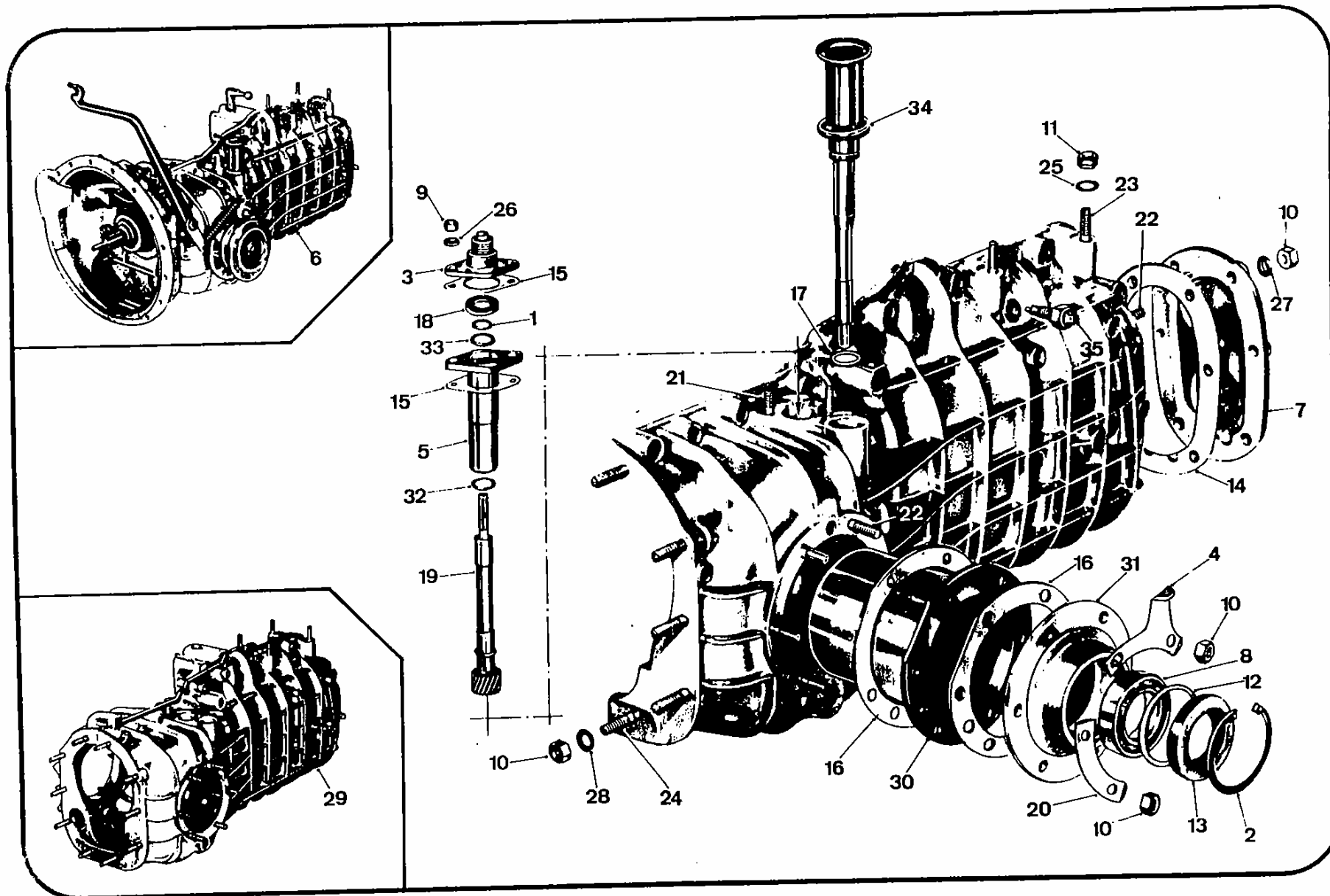

SCATOLA CAMBIO VELOCITA' - PROPULSORE (semiscatola sinistra) - GROUPE DE PROPULSION (demi-carter gauche)

Tav. 31

GEARBOX - PROPELLING UNIT (left half) - GETRIEBEBLOCK-GEHÄUSE (linke Hälfte)

Tav. 31

N.	N. Ord.	Origine	Q.	C.S.	Appl.	DENOMINAZIONE	DESIGNATION	DESCRIPTION	BENENNING	per tipi - p. types for types - für Bau.
34	2256198	819.200	1			Tappo introd.e livello olio	Bouchon	Cap,filler dipstick	Messtab	
35	2286520	818.630	1		E	Interruttore com.minimo vel.	Interrupteur	Switch	Schalter	Coupé-Sport 1,3
-	1290404	818.540	1			Serie guarniz.per revisione cambio propulsore	Jeu joints révis. cambio propulsore	Gasket set, overhaul	Dichtungssatz	
A	(fino a Berlina 1,3 n.14437 compresi i n.(1))					(jusqu'à Berline 1,3 n.14437 y compris n.(1))		(up to 1.3 Saloon No.14437 included Nos.(1))		
	(bis Limousine 1,3 Nr.14437 einschl.Nrn.(1))									
B	(da Berlina 1,3 n.14438 esclusi i n.(1))					(de Berline 1,3 n.14438 sauf n.(1))		(up to 1.3 Saloon No.14438 except for Nos.(1))		(ab
	Limousine 1,3 Nr.14438 ausgen.Nrn.(1)))
C	(fino a Coupé n.10463 compresi i n.(2))					(jusqu'à Coupé n.10463 y compris n.(2))		(up to Coupe No.10463 included Nos.(2))		(bis Coupé
	Nr.10463 einschl.Nrn.(2)))
D	(da Coupé n.10464 esclusi i n.(2))					(de Coupé n.10464 sauf n.(2))		(from Coupe No.10464 except for Nos.(2))		(ab Coupé Nr.10464 ausgen.Nrn.(2))
+ E	(su vetture per esportazione in Francia da Coupé n.32715 a n. n.25553 a n. escluso il n.25582 - Sport 1,3 n.3087 e per esportazione in Irlanda - Cipro - Hong Kong - Singapore - Thailandia - Nuova Zelanda - Sud Africa - Malta - Gibilterra - Mozambico)					(sur voitures pour exportation en France de Coupé n.32715 à n. , en Angleterre de Coupé n. à n. et en Allemagne et Suisse de Coupé n.25553 à n. sauf n.25582 - Sport 1,3 n.3087 et pour exportation en Irlande - Chypre - Hong Kong - Singapour - Thaïlande - Nouvelle Zélande - Afrique du Sud - Malte - Gibraltar - Mozambique)		(on cars for export to France from Coupe No.32715 to No. , to England from Coupe No. to No. and to West-Germany and Switzerland from Coupe No.25553 to No. to No. except for No.25582 - 1.3 Sport No.3087 and for export to Ireland - Cyprus - Hong Kong - Singapore - Thailand - New Zeland - South Africa - Malta - Gibraltar - Mozambique)		(an Wagen für Export nach Frankreich ab Coupé Nr.32715 bis Nr. , nach England ab Coupé Nr. bis Nr. und nach Deutschland und Schweiz ab Coupé Nr.25553 bis Nr. ausgen.Nr.25582 - Sport 1,3 Nr.3087 und für Export nach Irland - Zypern - Hong Kong - Singapore - Thailand - Neuzeeland - Südafrika - Malta -Gibraltar - Mozambique)
F	(fino a Sport 1,3 n.1606 compresi i n.(3))					(jusqu'à Sport 1,3 n.1606 y compris n.(3))		(up to 1.3 Sport No.1606 included Nos.(3))		bis
	Sport 1,3 Nr.1606 einschl.Nrn.(3)))
G	(da Sport 1,3 n.1607 esclusi i n.(3))					(de Sport 1,3 n.1607 sauf n.(3))		(from 1.3 Sport No.1607 except for Nos.(3))		(ab Sport 1,3
	Nr.1607 ausgen.Nrn.(3)))
H	(fino a Berlina 1,2 n.1625)					(jusqu'à Berline 1,2 n.1625)		(up to 1.2 Saloon No.1625)		(bis Limousine 1,2 Nr.1625)
I	(da Berlina 1,2 n.1626)					(de Berline 1,2 n.1626)		(from 1.2 Saloon No.1626)		(ab Limousine 1,2 Nr.1626)
J	(fino a HF n.3232 compresi i n.(4))					(jusqu'à HF n.3232 y compris n.(4))		(up to HF No.3232 included Nos.(4))		(bis HF Nr.3232 einschl.
	Nrn.(4)))
K	(da HF n.3233 esclusi i n.(4))					(de HF n.3233 sauf n.(4))		(from HF No.3233 except for Nos.(4))		(ab HF Nr.3233 ausgen.Nrn.(4))

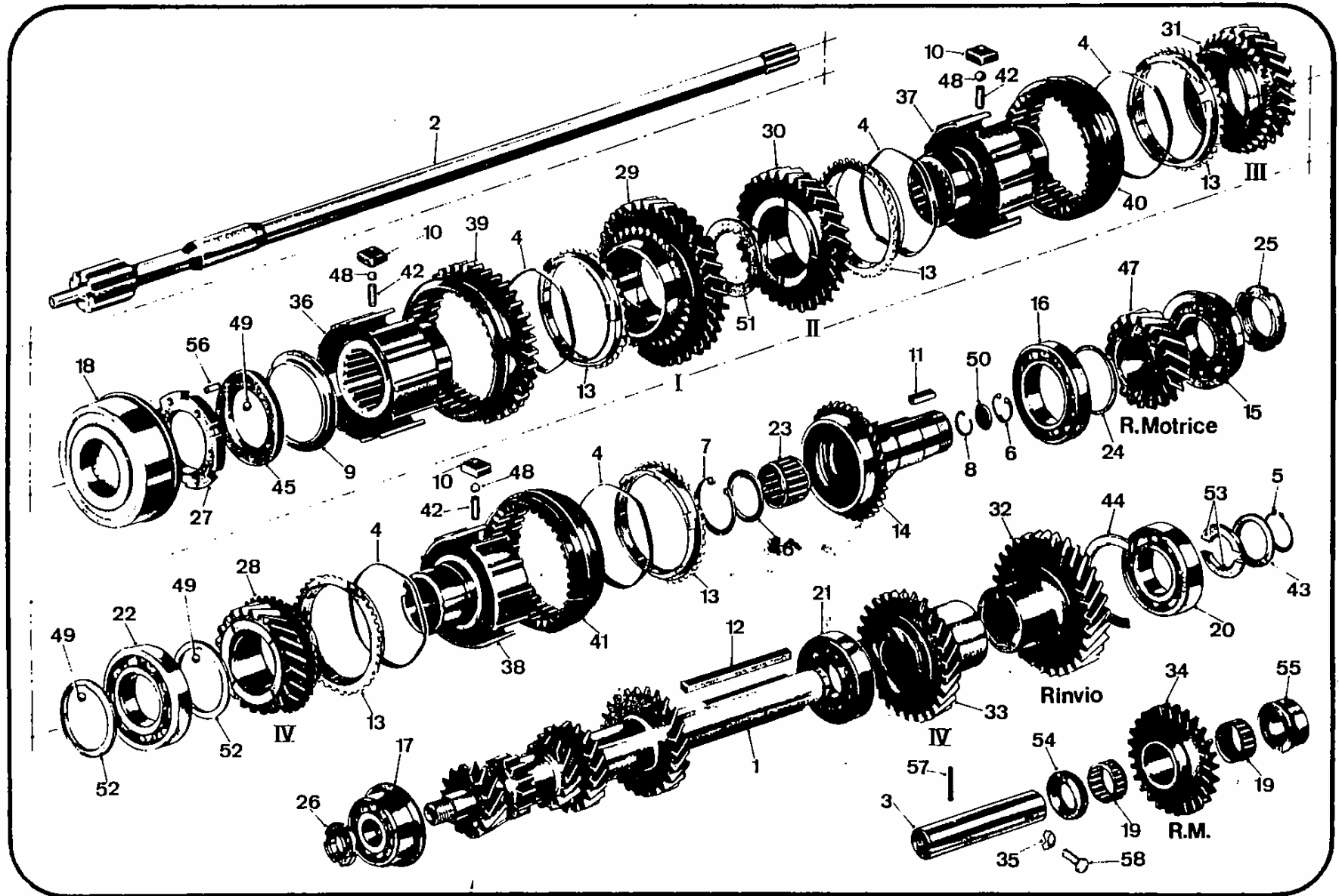

N.	N. Ord.	Origine	Q.	C.S.	Appl.	DENOMINAZIONE	DESIGNATION	DESCRIPTION	BENENNUNG	per tipi - p. types for types - für Bm.
1	2268476	818.540	1			Asta forcella comando marce	Axe	Shaft	Stange	
2	2268486	818.540	1	G		Asta comando cambio	Arbre du doigt	Yoke, selector	Schaltwelle	
	2302622	818.630	1	J		Asta comando cambio	Arbre du doigt	Yoke, selector	Schaltwelle	
3	2268488	818.540	1			Catenaccio blocc.comando cambio	Verrou	Inter lock	Sperrklaue	
4	2268487	818.540	1	G		Dito comando forcella	Doigt	Lug	Schaltfinger	
	2284405	818.630	1	H		Dito comando forcella	Doigt	Lug	Schaltfinger	
5	1205094	818.540	1			Forcella comando II e III	Fourchette de 2e/3e	Fork, 2nd-3rd	Gabel, 2.u.3.	
	1205401	818.630	1	E		Forcella comando II e III	Fourchette de 2e/3e	Fork, 2nd-3rd	Gabel, 2.u.3.	Coupé-Sport 1,3
6	1205095	818.540	1			Forcella comando I e R.M.	Fourchette de 1e/ M.AR	Fork, 1st-reverse	Gabel, 1.u.RG.	
7	2268483	818.540	1			Forcella comando IV e V	Fourchette de 4e/5e	Fork, 4th-top	Gabel, 4.u.5.	
8	4171061		1			Guarnizione sede scatto I vel.e R.M.	Joint	Gasket	Dichtung	
9	2268494	818.540	2			Lamierino nasello IV, V	Arrêtoir	Lockplate	Sicherungsblech	
	2268494	818.540	1	G		Lamierino fissaggio dito	Arrêtoir	Lockplate	Sicherungsblech	
10	3552133		1			Lamierino sede scatto I vel.e R.M.	Arrêtoir	Lockplate	Sicherungsblech	
11	2300964	818.630	3			Molla per scatto forcelle	Ressort	Spring	Rastfeder	
12	2277256	818.540	1			Molla contrasto R.M.	Ressort	Spring	Kontrastfeder	
13	2268484	818.540	1			Nasello comando IV e V	Clabot de 4e/5e	Dog, 4th - top	Finger, 4.u.5.	
14	2283188	818.630	1	A		Perno molla contrasto retromarcia	Axe	Pin	Bolzen	
15	2283189	818.630	1	A		Scodellino molla contr.retrom.	Cuvette	Cup	Teller	
16	2268485	818.540	1			Sede scatto com.I e R.M.	Siège	Seat	Sitz	
17	20063470	111	2	I		Sfera scatto forcella com.(FAG 5/16" opp.RIV-SKF 90142010)	Bille	Ball	Rastkugel	
18	2268469	818.540	1			Spallam.forc.II e III (mm 1,5)	Rondelle d'appui	Thrust washer	Anlaufscheibe	
	2268470	818.540	1			Idem (mm 2)	d°	Do.	Do.	
	2268471	818.540	1			Idem (mm 2,5)	d°	Do.	Do.	

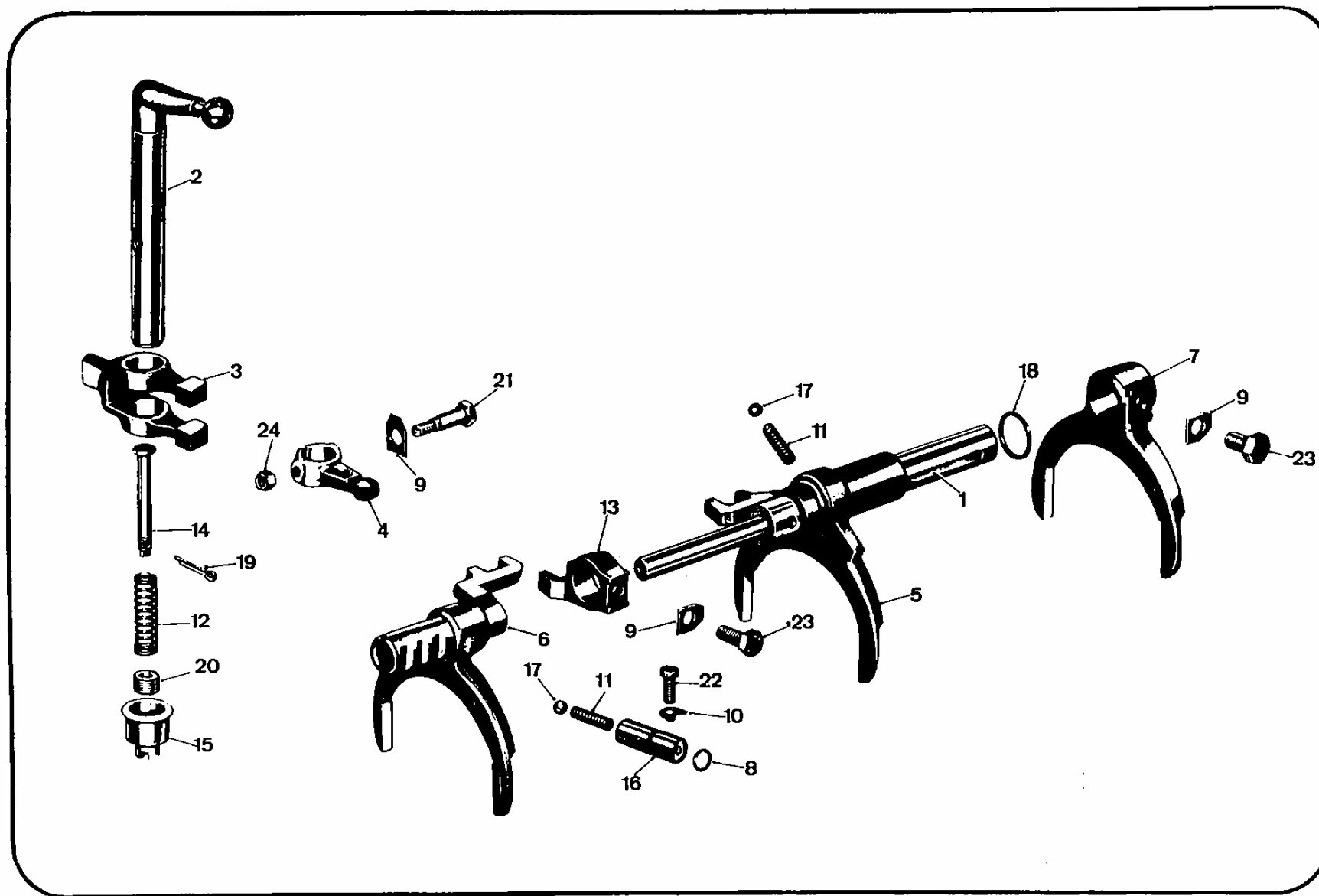

N.	N. Ord.	Origine	Q.	C.S.	Appl.	DENOMINAZIONE	DESIGNATION	DESCRIPTION	BENENNUNG	per tipi - p. types for types - für Bau.
1	3871319		1			Anello rit.ingr.cond.contakm.	Circlip	Snap ring	Federring	
+ 2	1205258	820.230	1			Coppia conica (rapp.10/37)	Couple conique	Bevel set	Radpaar	Sport 1,3
	1205233	818.540	1			Coppia conica (rapp.11/43)	Couple conique	Bevel set	Radpaar	Coupé-HF-Safari- escl.Montecarlo
	1205268	818.540	1			Coppia conica (rapp.9/41)(a richiesta)	Couple conique (en option)	Bevel set (optional)	Radpaar (a.W.)	Berline 1,3
	1205285	818.610	1			Coppia conica (rapp.10/41)	Couple conique	Bevel set	Radpaar	Berline 1,3 Montecarlo
	1205286	818.540	1	A		Coppia conica (rapp.10/43)	Couple conique	Bevel set	Radpaar	Berline
	1205336	818.750	1			Coppia conica (rapp.11/39)	Couple conique	Bevel set	Radpaar	Sport 1600
3	2045017		1			Cuscinetto (FAG NJ 2208 opp. RIV-SKF 5 DAAVQ)	Roulement	Bearing	Lager	
4	2007002		1			Ghiera blocc.manicotti int. sul pignone	Ecrou à encoches	Ring nut	Nutring	
5	2007008		1			Ghiera blocc.cuscin.D.scatola	Ecrou à encoches	Ring nut	Nutring	
6	2215087	815.200	1			Grano ingran.condutt.contakm.	Pied de centrage	Dowel	Stift	
7	2275137	818.740	1			Ingranaggio condutt.contakm.	Vis de tachymètre	Gear, speedometer drive	Tachorad	1600
	2212730	918.000	1			Ingranaggio condutt.contakm.	d°	Do.	Do.	p.a.t.
8	2219705	815.200	5			Lamierino fiss.scatole differenziale	Arrêttoir	Lockplate	Sicherungsblech	
9	2181011	815.00	1			Semiscatola destra	Carter D	Case, right	Gehäuse, re.	
10	2212713	815.200	1			Semiscatola sinistra	Carter G	Case, left	Gehäuse, li.	
11	2234715	315.000	-			Spessore reg.gruppo conico (mm 2)	Cale	Shim	Scheibe	
	2234716	315.000	-			Idem (mm 2,10)	Cale	Shim	Scheibe	
	2234717	315.000	-			Idem (mm 2,20)	Cale	Shim	Scheibe	
	2235203	315.000	-			Idem (mm 0,3)	Cale	Shim	Scheibe	
	2235204	315.000	-			Idem (mm 0,5)	Cale	Shim	Scheibe	
	2240994	315.000	-			Idem (mm 1,95)	Cale	Shim	Scheibe	

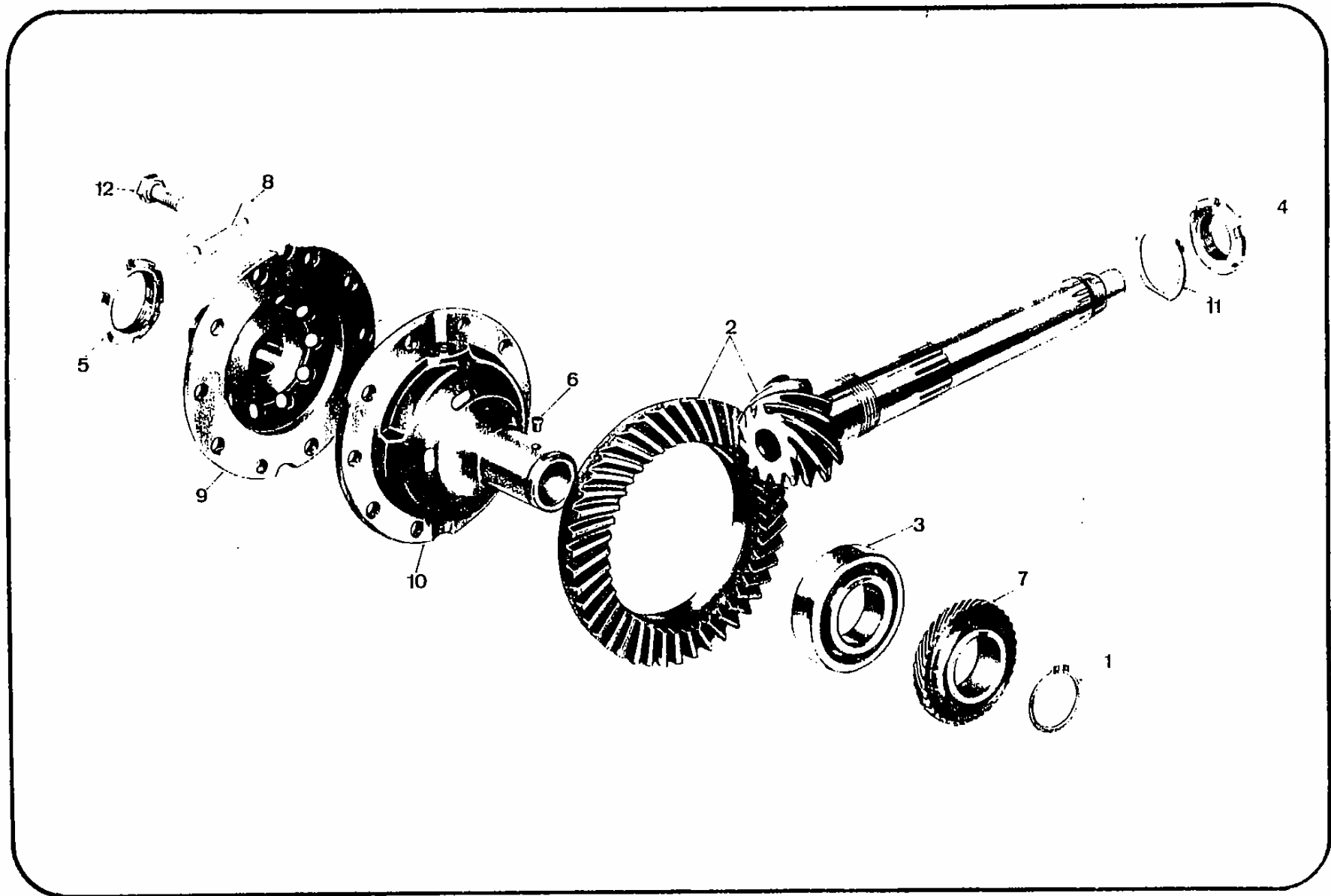

PLANETARI - SATELLITI DIFFERENZIALE ANTERIORE - PLANÉTAIRES - SATELLITES DIFFÉRENTIEL AV
 DIFFERENTIAL SIDE GEARS AND PINIONS - AUSGLEICHGETRIEBE

Tav. 35

Tav. 35

N.	N. Ord.	Origine	Q.	C.S.	Appl.	DENOMINAZIONE	DESIGNATION	DESCRIPTION	BENENNUNG	per tipi - p. types for types - für Bm.
1	3872239		2		A	Anello elastico per flangia	Circlip	Snap ring	Sicherungsring	
	2115013	815.00	6		B	Spallamento flangia att.giunti	Butée	Thrust washer	Ring	
2	2281542	818.610	1		A	Flangia D.attacco sede giunto	Flasque D	Flange, R.	Flansch re.	
	2204185	818.000	1		B	Flangia D.attacco sede giunto	Flasque D	Flange, R.	Flansch re.	
3	2281543	818.612	1		A	Flangia S.attacco sede giunto	Flasque G	Flange, left	Flansch li.	
	2204186	818.000	1		B	Flangia S.attacco sede giunto	Flasque G	Flange, left	Flansch li.	
4	2243439	820.000	2		A	Guarnizione fissaggio flangia	Joint	Seal	Dichtung	
5	2243442	820.000	2		A	Lamierino fissaggio flangia	Arrêtoir	Lockplate	Sicherungsblech	
6	2189919	815.00	1			Perno satellite	Axe	Shaft	Achse	
7	2278333	818.612	1		A	Planetario sinistro con albero	Planétaire G	Gear, left	Rad li.	
	2197057	818.000	1		B	Planetario sinistro con albero	Planétaire G	Gear, left	Rad li.	
8	2278334	818.612	1		A	Planetario destro con albero	Planétaire D	Gear, right	Rad re.	
	2197056	818.000	1		B	Planetario destro con albero	Planétaire D	Gear, right	Rad re.	
9	2114991	815.00	2			Reggispinta per satellite	Butée	Thrust piece	Druckscheibe	
10	2242730	820.000	2		A	Rondella fissaggio flangia	Rondelle	Plate	Scheibe	
11	2197058	818.000	2			Satellite per differenziale	Satellite	Pinion, side	Kegelrad	
12	2206079	815.00	-			Spessore reg.planetari (mm 0,25)	Cale	Shim	Stellscheibe	
	2191700	815.00	-			Spessore reg.planetari (mm 1,8)	Cale	Shim	Stellscheibe	
	2191701	815.00	-			Spessore reg.planetari (mm 1,9)	Cale	Shim	Stellscheibe	
	2114992	815.00	-			Spessore reg.planetari (mm 2)	Cale	Shim	Stellscheibe	
	2114994	815.00	-			Spessore reg.planetari (mm 2,1)	Cale	Shim	Stellscheibe	
	2114996	815.00	-			Spessore reg.planetari (mm 2,2)	Cale	Shim	Stellscheibe	
13	3826619		1	10		Spina p.perno satellite differenz.Ergot		Pin, expansion	Federstift	
14	3216795		4		A	Vite fissaggio flangia	Vis	Bolt	Schraube	
	2007006		2	10	B	Ghiera blocc.flangia att.giunto	Ecrou	Ring nut	Nutring	
A	(da Berlina 1,2 n.1626 - Berlina 1,3 n.14438 esclusi i n.(1) - Coupé n.10464 esclusi i n.(2) - HF n. - Sport 1,3 n.1607 esclusi i n.(3) - Sport 1,6 n.1001 - HF n.3233 esclusi i n.(4)) (de Berlina 1,2 n.1626 - Berlina 1,3 n.14438 sauf n.(1) - Coupé n.10464 sauf n.(2) - HF n. - Sport 1,3 n.1607 sauf n.(3) - Sport 1,6 n.1001 - HF n.3233 sauf n.(4)) (from 1.2 Saloon No.1626 - 1.3 Saloon No.14438 except for Nos.(1) - Coupe No.10464 except for Nos.(2) - HF No. - 1.3 Sport No.1607 except for Nos.(3) - 1.6 Sport No.1001 - HF No.3233 except for Nos.(4)) (ab Limousine 1,2 Nr. 1626 - Limousine 1,3 Nr.14438 ausgen.Nrn.(1) - Coupé Nr.10464 ausgen.Nrn.(2) - HF Nr. - Sport 1,3 Nr.1607 ausgen.Nrn.(3) - Sport 1,6 Nr.1001 - HF Nr.3233 ausgen.Nrn.(4))									

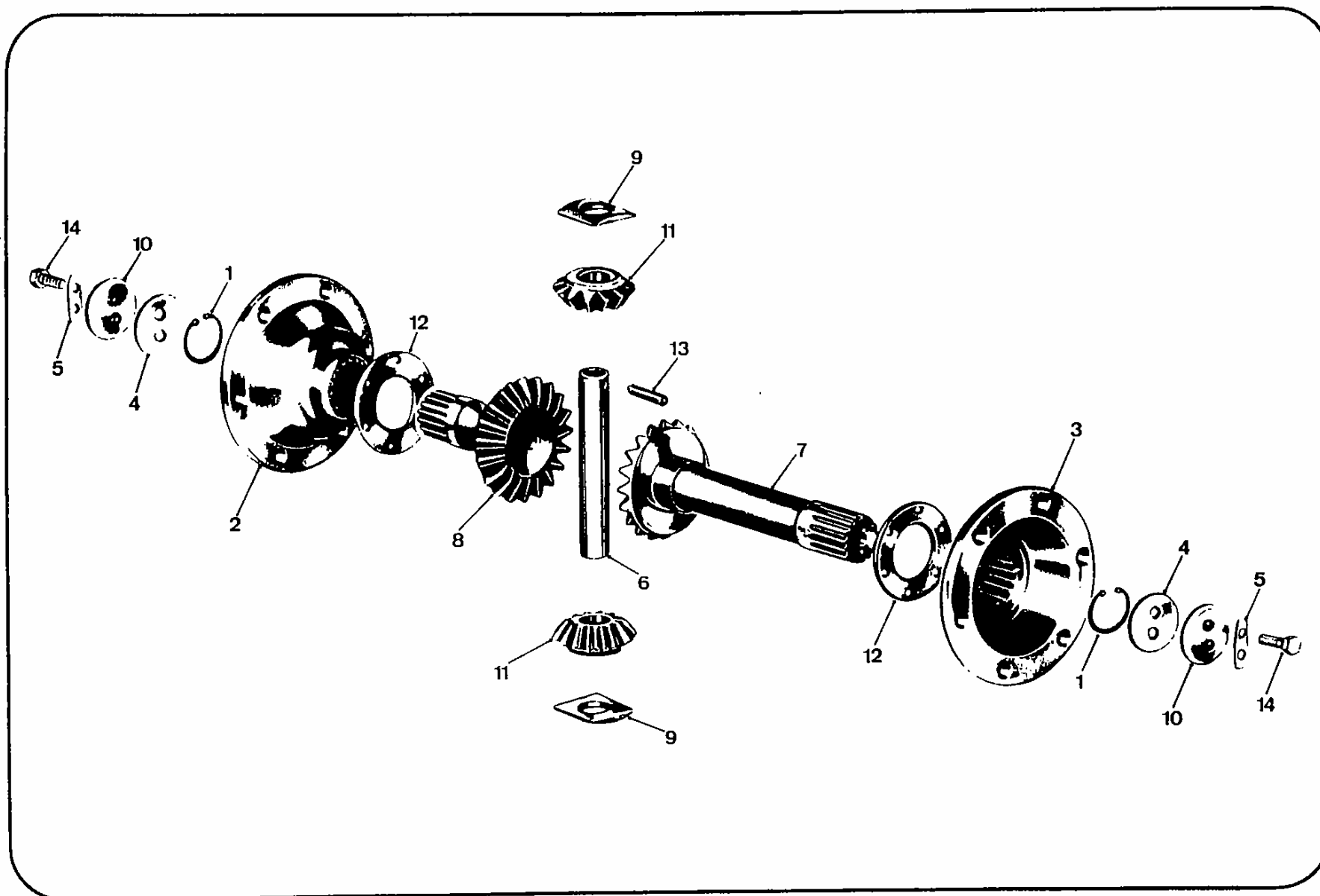

N.	N. Ord.	Origine	Q.	C.S.	Appl.	DENOMINAZIONE	DESIGNATION	DESCRIPTION	BENENNUNG	per tipi - p. types for types - für Bau.
1	4178751	999	1		K	Correttore di frenata	Régulateur de freinage	Limitter, brake balance	Bremskraftregler	
2	2275363	820.010	2		A	Flessibile ant.circuito ant.	Flexible AV	Flex.hose, fr.	Schlauch, vo.	
	2277943	820.010	2		B	Flessibile ant.circuito ant.	Flexible AV	Flex.hose, fr.	Schlauch, vo.	
3	2275364	820.010	2		A	Flessibile ant.circuito misto	Flexible AV	Flex.hose, fr.	Schlauch, vo.	
	2277944	820.010	2		B	Flessibile ant.circuito misto	Flexible AV	Flex.hose, fr.	Schlauch, vo.	
4	1305065	818.630	1		E	Guaina con fune post.freno a mano	Gaine avec câble AR	Sheath, w/rear cable	Seil m.Hülle, hi.	
5	2275464	818.630	1			Interruttore segnal.di frenata	Interrupteur feu stop	Stop switch	Bremslichtschalter	
+ 6	1890738	818.330	1		C	Leva comando freno a mano	Levier	Lever	Hebel	
	1891968	818.630	1		D	Leva comando freno a mano	Levier	Lever	Hebel	
	1891977	818.630	1			Leva comando freno a mano	Levier	Lever	Hebel	Safari
7	1821278	818.630	1		F	Pedale freno (G.S.)	Pédale (c.à g.)	Pedal (lhd)	Bremspedal (LL)	
	1891791	818.630	1		G	Pedale freno (G.S.)	Pédale (c.à g.)	Pedal (lhd)	Bremspedal (LL)	
	1821490	818.631	1			Pedale freno (G.D.)	Pédal (c.à d.)	Pedal (rhd)	Bremspedal (RL)	
8	2284029	820.210	1		LN	Pinza anter.D.(GIRLING 64033670 UT)	Etrier AV D	Caliper, fr.R.	Zange, vo.re.	
9	2272864	818.630	1		A	Pinza ant.S.(GIRLING 64032960)	Etrier AV G	Caliper, fr.L.	Zange, vo.li.	
	2284030	820.210	1		BL	Idem S.(GIRLING 64033669 UT)	Etrier AV G	Caliper, fr.L.	Zange, vo.li.	
10	2272865	818.630	1		A	Pinza post.D.(GIRLING 64032973)	Etrier AR D	Caliper, r.R.	Zange, hi.re.	
	2284031	820.210	1		BM	Idem D.(GIRLING 64033666 UT)	Etrier AR D	Caliper, r.R.	Zange, hi.re.	
11	2272866	818.630	1		A	Pinza post.S.(GIRLING 64032972)	Etrier AR G	Caliper, r.L.	Zange, hi.li.	
	2284032	820.210	1		BM	Idem S.(GIRLING 64033665 UT)	Etrier AR G	Caliper, r.L.	Zange, hi.li.	
12	1821209	820.010	1			Pompa duplex completa	Maître-cylindre duplex ass.	Duplex master cylinder assy.	Hauptbremszylinder kpl.	
13	1820896	818.610	1		J	Servofreno completo	Servo-frein ass.	Servo unit assy.	Bremskraftverstärker	
14	1821288	818.612	1			Tirante comando freno a mano	Câble	Cable	Seil	Berline
	1821287	818.630	1			Tirante comando freno a mano	Câble	Cable	Seil	Coupé-HF-Sport
15	2294741	818.612	1		I	Tubo dal collett.alla valvola riten.	Flexible	Flex.hose	Schlauch	

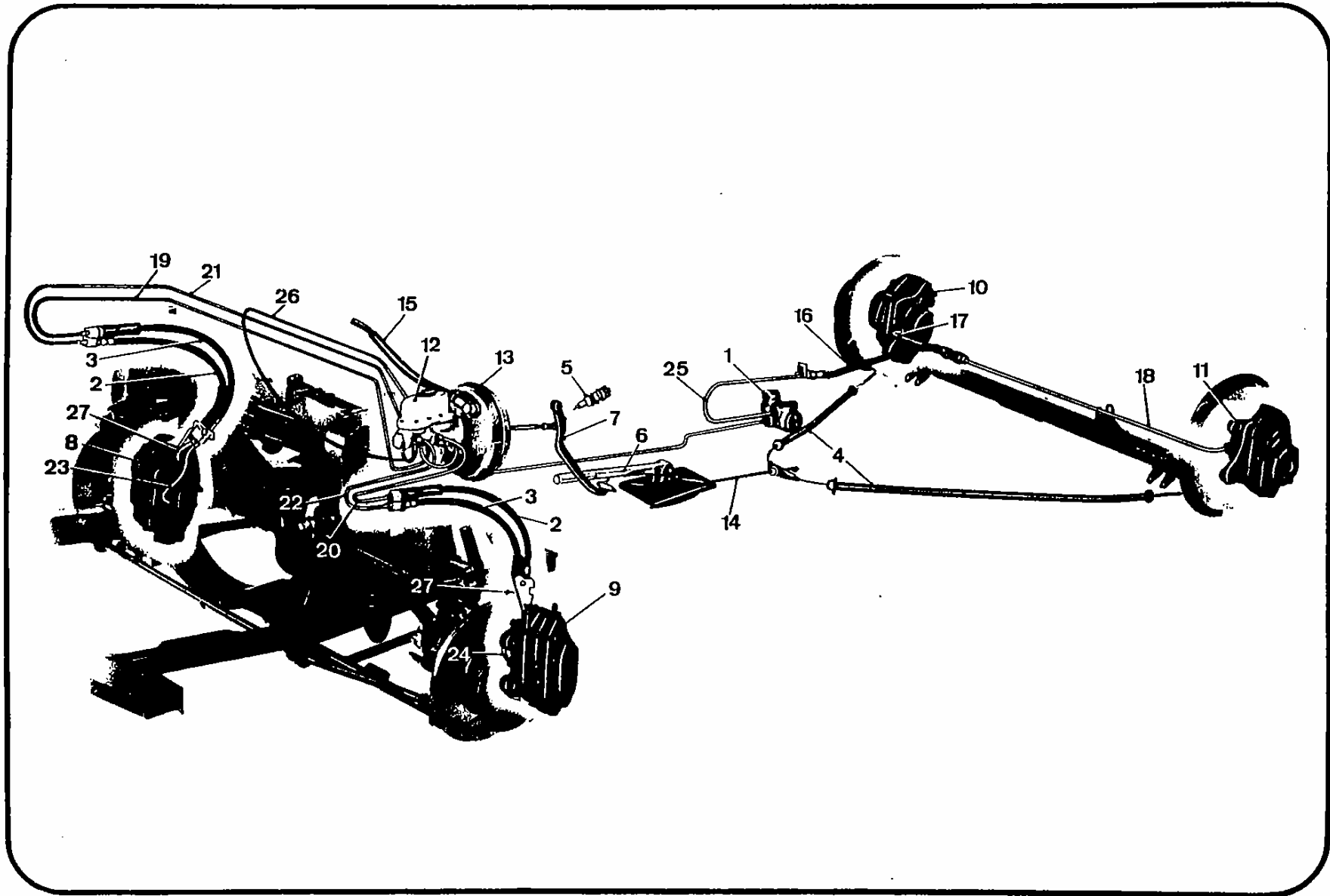

N.	N. Ord.	Origine	Q.	C.S.	Appl.	DENOMINAZIONE	DESIGNATION	DESCRIPTION	BENENNUNG	per tipi - p. types for types - für Bm.
						n.1604 y compris n.(5) - Sport 1,3 (c.à d.) n.1650 y compris n.(6) à commander p.la lère fois avec pièces 1891956-1891957				(up to 1.2 Saloon No. 1610 - 1.3 Saloon (lhd) No.14397 included Nos.(1) - 1.3 Saloon (rhd) No.15890 - Coupe (lhd) No.9721 included Nos.(2) - Coupe (rhd) No.9715 - HF (lhd) No.2523 - HF (rhd) No.2633 - 1.3 Sport (lhd) No.1604 included Nos.(5) - 1.3 Sport (rhd) No.1650 included Nos.(6) it has to be ordered for the 1st time with parts Nos.1891956-1891957) (ist bis Limousine 1,2 Nr.1610 - Limousine 1,3 (LL) Nr.14397 einschl.Nrn.(1) - Limousine 1,3 (RL) Nr.15890 - Coupé (LL) Nr.9721 einschl.Nrn.(2) - Coupé (EL) Nr.9715 - HF (LL) Nr.2523 - HF (RL) Nr.2833 - Sport 1,3 (LL) Nr.1604 einschl.Nrn.(5) - Sport 1,3 (RL) Nr.1650 einschl.Nrn.(6) das erste Mal zusammen mit den Teilen 1891956-1891957 anzufordern)
+ O						(fino a Coupé n. e per gli altri tipi si deve richiedere per la prima volta in unione al part.1690275)				(jusou'à Coupé n. et pour les autres types à commander pour la lère fois avec pièce 1690275) (up to Coupe No. and for the other types, order for the first time with part 1690275) (ist bis Coupé Nr. und für die anderen Typen das erste Mal zusammen mit dem Teil 1690275 anzufordern)
+ P						(fino a Coupé n. e per gli altri tipi si deve richiedere per la prima volta in unione al part.1390337)				(jusqu'à Coupé n. et pour les autres types à commander pour la lère fois avec pièce 1390337) (up to Coupe No. and for the other types, order for the first time with part 1390337) (ist bis Coupé Nr. und für die anderen Typen das erste Mal zusammen mit dem Teil 1390337 anzufordern)
(1)						da - de - from - ab 14399 a - à - to - bis 14495-14507-14517-14527-14540-14541-14542-14543-14544-14545-14546-14549-14553-14554-14556-14557-14558-14560-14561.				
(2)						da - de - from - ab 10695 a - à - to - bis 10711.				
(3)						10100-10102-10108-10119-10120-10121-10129-10136-10149-10158-10201-10214-10226-10239-10244-10247-10249-10276-10279-10284-10378-10438-10458-10508-10576-10579-10580-10596-10600-10602-10608-10609-10621-10709-10729-10730-10732-10733-10735-10736-10737-10739-10740-10742-10743-10747-10753-10758-10767-10776-10645-10654-10655-10856-10864-10868-10861-10901-10920-10950-10971-10973.				
(4)						2589-2590-2597-2601-2604-2609-2610-2611-2616.				
(5)						1606-1608-1611-1612-1614-1616-1637-1638-1639-1641-1644-1645-1647-1648-1649-1650-1663-1664-1669-1672-1674-1675-1695-1715-1716-1717-1736-1740-1811-2013.				
(6)						1652-1655-1657-1658-1659-1660.				
(7)						da - de - from - ab 2101 a - à - to - bis 2125 da - de - from - ab 2127 a - à - to - bis 2161-2162-2163 da - de - from - ab 2166 a - à - to - bis 2219-2223-2224-2225 da - de - from - ab 2227 a - à - to - bis 2263 da - de - from - ab 2266 a - à - to - bis 2280-2282-2283-2284-2285-2286-2289-2290 da - de - from - ab 2296 a - à - to - bis 2312 da - de - from - ab 2325 a - à - to - bis 2371-2381-2382-2383-2384-2385-2386-2387-2388-2389-2391 da - de - from - ab 2394 a - à - to - bis 2435-2449-2451-2452-2453-2454-2455-2456-2457-2458-2459-2460 da - de - from - ab 2463 a - à - to - bis 2479-2498-2501-2502-2503-2505-2508-2509-2510-2511.				
(8)						1006-1009-1010-1014-1015-1016-1017-1018-1019-1021-1022-1023-1024-1025-1026-1037-1038-1039-1040-1043-1046-1049-1063-1064-1081-1113-1114-1115-1271-1272.				
(9)						27351-27353-27356-27359-27361-27363-27366-27369-27390 da - de - from - ab 27395 a - à - to - bis 27411-27418-27441-27449 da - de - from - ab 27559 a - à - to - bis 27573-27595-27664.				
(10)						da - de - from - ab 24339 a - à - to - bis 24370-24372-24373-24374-24375-24377-24383-24384-24392-24395-24408-24412-24417-24426-24429-24435-24440 da -				

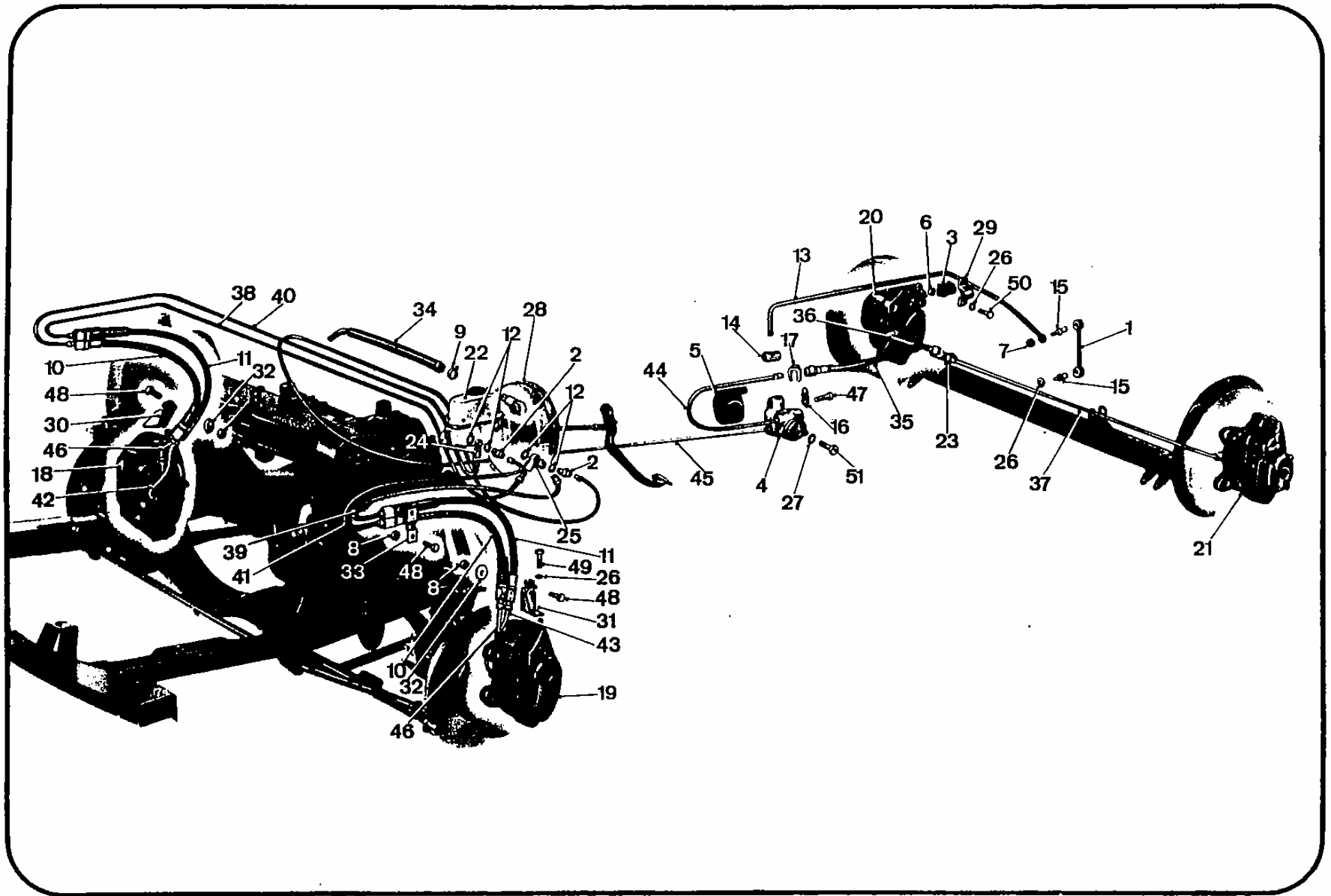

N.	N. Ord.	Origine	Q.	C.S.	Appl.	DENOMINAZIONE	DESIGNATION	DESCRIPTION	BENENNUNG	per tipi - p. types for types für Bm.
1	3671119		2		C	Anello elastico perno pedale	Circlip	Snap ring	Sicherungsring	
2	2280096	818.630	1		AC	Attacco poster.molla rich.pedale	Ancrage AR	Stud, spring	Halter, hi.	
3	3821331		1	B		Copiglia tappo estremità	Goupille	Cotter pin	Splint	
4	2262647	818.612	1			Copripiastra pedale	Patin	Fad	Pedalbezug	
5	3411371		1			Dado fissaggio estremità	Ecrou	Nut	Mutter	
+ 6	3411673		1			Dado perno pedale (G.S.)	Ecrou (c.à g.)	Nut (lhd)	Mutter (LL)	
	3821431		1	B		Copiglia perno pedale (G.D.)	Goupille (c.à d.)	Cotter pin (rhd)	Splint (RL)	
7	3612159		1	C		Linguetta perno pedale freno(G.S.)	Clavette (c.à g.)	Key (lhd)	Scheibenfeder (LL)	
8	2305589	828	1			Molla richiamo pedale freno	Ressort rappel	Spring, return	Rückzugfeder	
9	1821276	818.630	1	C		Pedale freno (G.S.)	Pédale (c.à g.)	Pedal (lhd)	Fedal (LL)	
	1891791	818.630	1	D		Pedale freno (G.S.)	Pédale (c.à g.)	Pedal (lhd)	Pedal (LL)	
	1821490	818.631	1			Pedale freno (G.D.)	Pédale (c.à d.)	Fedal (rhd)	Pedal (RL)	
10	1821892	818.630	1	C		Perno pedale (G.S.)	Axe (c.à g.)	Shaft (lhd)	Welle (LL)	
	1891790	818.630	1	D		Perno pedale (G.S.)	Axe (c.à g.)	Shaft (lhd)	Welle (LL)	
	2260095	818.630	1			Attacco molla sul perno pedale (G.D.)	Ancrage AV (c.à d.)	Retainer, spring (rhd)	Halter, vo.(RL)	
11	3511171		1	C		Rosetta perno pedale (G.S.)	Rondelle (c.à g.)	Washer (lhd)	Scheibe (LL)	
	3566509		1	D		Rosetta perno pedale (piccola) (G.S.)	Rondelle (petite) (c.à g.)	Cup washer, small (lhd)	Federscheibe (klein) (LL)	
	3566649		1	D		Idem (grande)(G.S.)	d°(grande)(c.à g.)	Do.(large)(lhd)	Do.(gross)(LL)	
12	3932151		1			Sede giunto estremità	Siège	Socket	Kugelpfanne	
13	3933151		1			Tappo giunto estremità	Bouchon	Plug	Verschluss	

A (fino a Berlina 1,2 n. - Berlina 1,3 n. - HF n. - Sport 1,3 n.) (jusqu'à Berlina 1,2 n. - Berlina 1,3 n. - HF n. - Sport 1,3 n.) (up to 1.2 Saloon No. - 1.3 Saloon No. - HF No. - 1.3 Sport No.) (bis Limousine 1,2 Nr. - Limousine 1,3 Nr. - HF Nr. - Sport 1,3 Nr.)

+ B (si fornisce in quantità minima di kg 1) (cette pièce est fournie en quantité mini de 1 kg) (supplied in the minimum quantity of 1 kg) (wird in Mindestmenge von 1 kg geliefert)

C (fino a Berlina 1,2 (G.S.) n.2121 compresi i n.2137-2138-2139-2140-2141 - Berlina 1,3 (G.S.) n.27346 escluso n.26867 compresi i n.(1) - Coupé (G.S.)

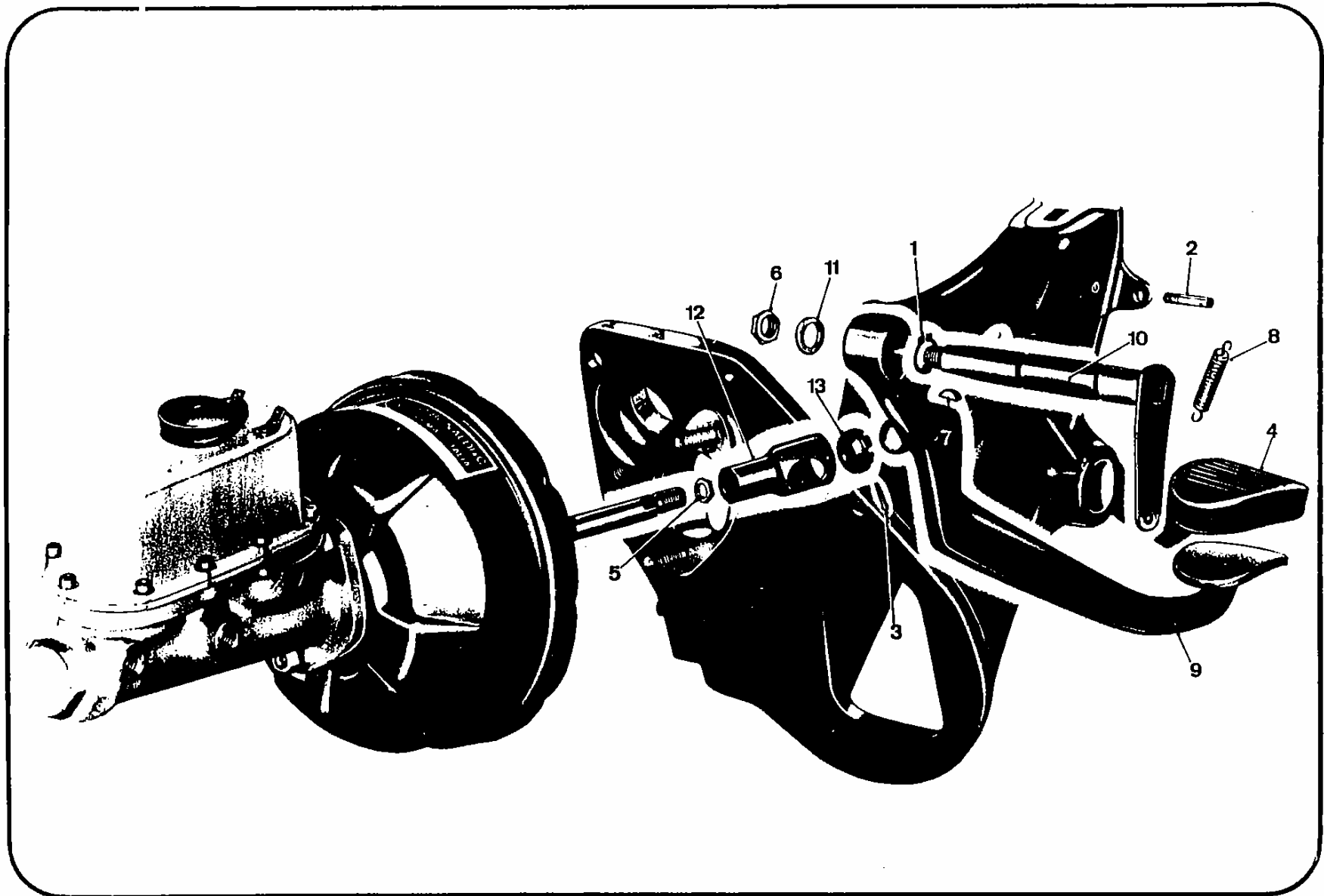

POMPA DUPLEX E SERVOFRENO COMANDO FRENI IDRAULICI - MAITRE-CYLINDRE ET SERVO-FREIN COMMANDE FREINS
 BRAKE DUPLEX MASTER CYLINDER AND SERVO UNIT - DUPLEX-HAUPTBREMSZYLINDER UND BREMSKRAFTVERSTÄRKER

Tav. 39

Tav. 39

N.	N. Ord.	Origine	Q.	C.S.	Appl.	DENOMINAZIONE	DESIGNATION	DESCRIPTION	BENENNUNG	per tipi - p. types for types - für Bm.
1	3255183		10			Vite fissaggio serbatoio olio	Vis	Screw	Schraube	
2	3871039		1			Anello arresto spallamento circuito anteriore	Circlip	Snap ring	Sicherungsring	
3	3871049		1			Anello arresto spallamento stan- tuffo circuito misto	Circlip	Snap ring	Sicherungsring	
+ 4	4102490	999	1	F		Bocchettone fiss.valvola	Vis-raccord	Banjo-bolt	Hohlschraube	
5	1819942	820.030	1			Corpo pompa duplex	Corps maître-cylin- dre	Body, master cylinder	Hauptbremszylindergehäuse	
6	3411361		6			Dado p.fiss.servofreno	Ecrou	Nut	Mutter	
7	1721735	815.00	1			Filtro p.serbatoio olio pompa	Filtre	Filter	Filter	
8	2277082	820.010	1			Galleggiante livello olio	Flotteur	Float	Schwimmer	
9	4171363		1			Guarnizione tra pompa e servofr.	Joint	"O" ring	Dichtung	
10	2219545	820.030	1			Guarnizione p.stantuffo circ.misto	Joint	Seal	Manschette	
11	2281684	820.030	1			Guarnizione stantuffo circ.misto	Joint	Seal	Manschette	
	4171113		1			Guarnizione stantuffo circ.ant.	Joint	Seal	Manschette	
12	2257955	820.030	1			Guarnizione p.stantuffo circ.ant.	Joint	Cup	Manschette	
13	4161391		2			Guarnizione p.valvola rit.servofr.	Joint	Gasket	Dichtung	
14	4171293		1			Guarnizione p.corpo stantuffo	Joint	"O" ring	Dichtung	
15	4171593		1			Guarnizione p.serbatoio olio	Joint	"O" ring	Dichtung	
16	2277675	820.010	1			Guida p.galleggiante livello olio	Guide	Guide	Führung	
17	2220625	820.030	1			Lamina p.stantuffo circuito misto	Lamelle	Plate	Lamelle	
18	2279239	820.010	1	A		Molla p.stantuffo circuito ant.	Ressort	Spring	Feder	
19	2279240	820.010	1	A		Molla p.stantuffo circuito misto	Ressort	Spring	Feder	
20	2266431	820.010	1			Molla p.spallam.guarniz.circ.ant.	Ressort	Spring	Feder	
21	1821209	820.010	1			Pompa duplex completa	Maître-cylindre ass.	Master cylinder assv.	Hauptbremszylinder kpl.	
22	1891414	820.010	1			Puntale p.gallegg.livello olio	Poussoir	Push-rod	Druckstift	
23	2008049		1			Rosetta p.tappo pompa circ.ant.	Pondelle	Washer	Scheibe	
24	2008059		10			Rosetta p.vite fiss.serbatoio	Fondelle	Washer	Scheibe	
25	3568609		6			Rosetta p.fiss.servofreno	Rondelle élastique	Cup washer	Federscheibe	

+ (Modif., And.12/1970)

39/1

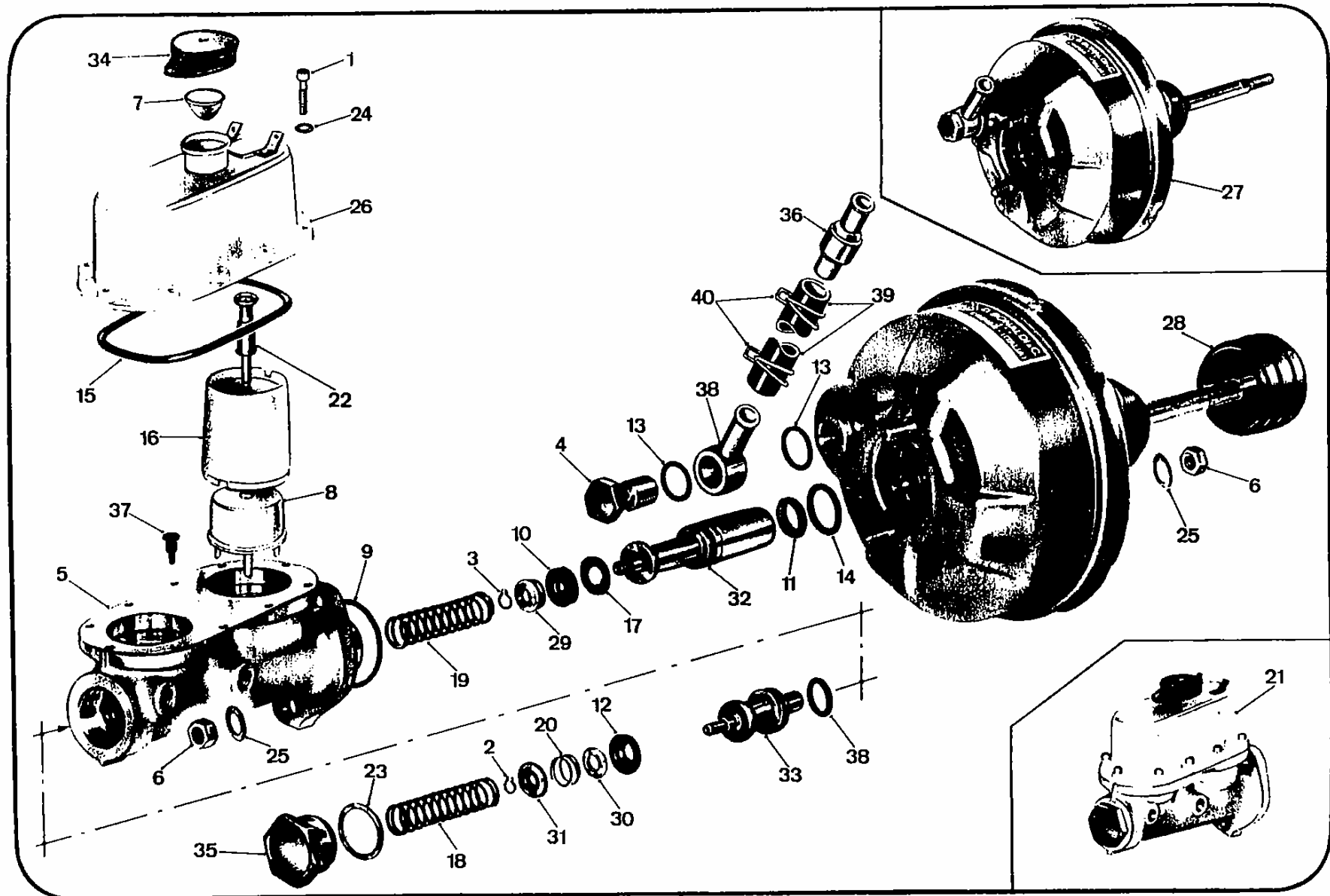

POMPA DUPLEX E SERVOPRENO COMANDO FRENI IDRAULICI - MAÎTRE-CYLINDRE ET SERVO-FREIN COMMANDE FREINS
 BRAKE DUPLEX MASTER CYLINDER AND SERVO UNIT - DUPLEX-HAUPTBREMSZYLINDER UND BREMSKRAFTVERSTÄRKER

Tav. 39

Tav. 39

N.	N. Ord.	Origine	Q.	C.S.	Appl.	DENOMINAZIONE	DESIGNATION	DESCRIPTION	BENENNUNG	per tipi - p. types for types - für Bm.
+ C	(fino a Berlina 1,2 n.2948 - Berlina 1,3 (G.S.) n.41729 - Berlina 1,3 (G.D.) n.							- Coupé (G.S.) n.35891 - Coupé (G.D.) n.36347 - HF (G.S.) n.4306 - HF (G.D.) n.4312 - Sport 1,3 n.3419 compresi i n.(2) esclusi i n.(3) - Sport 1,6 n.1705 compresi i n.1724-1725 esclusi i n.(4))		(jusqu'à Berline 1,2 n.2948 - Berline 1,3 (c.à g.) n.41729 - Berline 1,3 (c.à d.) n.4312 - Sport 1,3 n.3419 y compris n.(2) sauf n.(3) - Sport 1,6 n.1705 y compris n.1724-1725 sauf n.(4)) (up to 1.2 Saloon No.2948 - 1.3 Saloon (lhd) No.41729 - 1.3 Saloon (rhd) No.3419 included Nos.(2) except for Nos.(3) - 1.6 Sport No.1705 included Nos.1724-1725 except for Nos.(4)) (bis Limousine 1,2 Nr.2948 - Limousine 1,3 (LL) Nr.41729 - Limousine 1,3 (RL) Nr.3419 einschl.Nrn.(2) ausgen.Nrn.(3) - Sport 1,6 Nr.1705 einschl.Nrn.1724-1725 ausgen.Nrn.(4))
+ D	(da Berlina 1,2 n.2949 - Berlina 1,3 (G.S.) n.41730 - Berlina 1,3 (G.D.) n.							- Coupé (G.S.) n.35892 - Coupé (G.D.) n.36348 - HF (G.S.) n.4307 - HF (G.D.) n.4313 - Sport 1,3 n.3420 esclusi i n.(2) compresi i n.(3) - Sport 1,6 n.1706 esclusi i n.1724-1725 compresi i n.(4))		(de Berline 1,2 n.2949 - Berline 1,3 (c.à g.) n.41730 - Berline 1,3 (c.à d.) n.4313 - Sport 1,3 n.3420 sauf n.(2) y compris n.(3) - Sport 1,6 n.1706 sauf n.1724-1725 y compris n.(4)) (from 1.2 Saloon No.2949 - 1.3 Saloon (lhd) No.41730 - 1.3 Saloon (rhd) No.3420 except for Nos.(2) included Nos.(3) - 1.6 Sport No.1706 except for Nos.1724-1725 included Nos.(4)) (ab Limousine 1,2 Nr.2949 - Limousine 1,3 (LL) 41730 - Limousine 1,3 (RL) Nr.3420 ausgen.Nrn.(2) einschl.Nrn.(3) - Sport 1,6 n.1706 ausgen.Nrn.1724-1725 einschl.Nrn.(4))
+ E	(fino a Berlina 1,2 n.2948 - Berlina 1,3 (G.S.) n.41729 - Berlina 1,3 (G.D.) n.							- Coupé (G.S.) n.35891 - Coupé (G.D.) n.36347 - HF (G.S.) n.4306 - HF (G.D.) n.4312 - Sport 1,3 n.3419 compresi i n.(2) esclusi i n.(3) - Sport 1,6 n.1705 compresi i n.1724-1725 esclusi i n.(4) si deve richiedere in unione ai part.4234591-2160780 ed al part.4425189 in quantità di 2)		(jusqu'à Berline 1,2 n.2948 - Berline 1,3 (c.à g.) n.41729 - Berline 1,3 (c.à d.) n.4312 - Sport 1,3 n.3419 y compris n.(2) sauf n.(3) - Sport 1,6 n.1705 y compris n.1724-1725 sauf n.(4) à commander pour la lère fois avec pièces 4234591-2160780 et avec 4425189 au nombre de 2) (up to 1.2 Saloon No.2948 - 1.3 Saloon (lhd) No.41729 - 1.3 Saloon (rhd) No.3419 included Nos.(2) except for Nos.(3) - 1.6 Sport No.1705 included Nos.1724-1725 except for Nos.(4) it has to be ordered with parts Nos.4234591-2160780 and with part No.4425189 in the quantity of 2) (bis Limousine 1,2 Nr.2948 - Limousine 1,3 (LL) Nr.41729 - Limousine 1,3 (RL) Nr.3419 einschl.Nrn.(2) ausgen.Nrn.(3) - Sport 1,6 Nr.1705 einschl.Nrn.1724-1725 ausgen.Nrn.(4) das erste Mal zusammen mit den Teilen 4234591-2160780 und mit 2 Stück des Teiles 4425189 anzufordern)
+ F	(questo particolare contrariamente a quanto richiesto dal foglio "IMPORTANTE" deve essere ordinato senza anteporre la cifra 8)							(cette pièce, contrairement aux indications de l'intercalaire "IMPORTANT", est à commander sans ajouter le chiffre 8 devant la référence)		(contrary to what specified on the note at the beginning of the Catalogue, this part must be ordered without adding figure 8 at the front) (Im Gegensatz zu dem, was im Merkblatt "WICHTIG" verlangt wird, ist vor die Bestellnummer dieses Teiles keine 8 davorzusetzen)

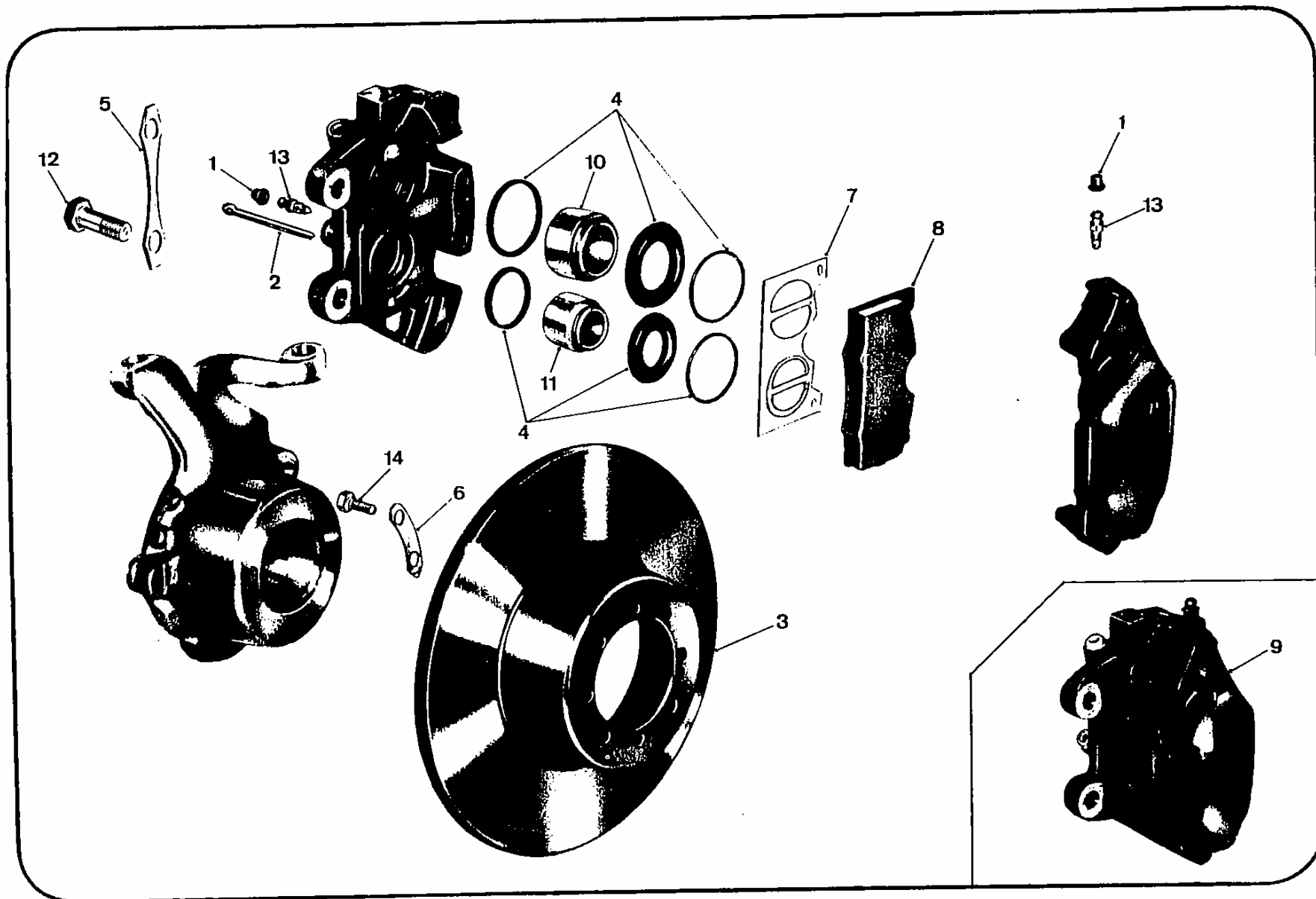

N.	N. Ord.	Origine	Q.	C.S.	Appl.	DENOMINAZIONE	DESIGNATION	DESCRIPTION	BENENNUNG	per tipo - p. types for types - für Bau.
1	5252515		1			Anello guarniz.tirante com.	Bague	Grommet	Tülle	
2	1890737	815.330	1			Asta comando freno a mano	Tige	Rod	Stange	
3	2264734	815.330	1			Capocorda luce spia freno a mano	Cosse	Terminal	Kabelschuh	
4	2264732	815.330	1			Contacto luce spia freno a mano	Contact	Contact	Kontakt	
5	3411341		1			Dado fiss.guida fune poster.	Ecrou	Nut	Mutter	
6	3415321		2			Dado fiss.contatto luce spia	Ecrou	Nut	Mutter	
7	3415341		1			Dado registro fune	Ecrou réglage	Nut, adjusting	Stellmutter	
8	3415351		2			Dado fiss.estr.tir.e leva com.	Ecrou	Nut	Mutter	
9	2206581	315.000	1			Distanziatore leva comando	Entretoise	Spacer	Büchse	
10	2229214	815.330	1			Distanziatore leva freno a mano	Entretoise	Spacer	Büchse	
11	2230859	818.130	1			Elemento fiss.protezione leva	Cadre	Bezel	Rahmen	Coupé - HF - Sport
	2208943	818.000	1			Elemento fiss.protezione leva	Cadre	Bezel	Rahmen	Berline
12	4171091		1			Guarnizione pulsante arr.leva	Joint	"O" ring	Ring	
13	1305065	818.630	1		A	Gusina con fune comando freno	Gaine avec câble	Sheath, w/cable	Hülle m.Seil	
14	2277484	818.630	1			Guida fune posteriore	Guide câble AR	Guide, r.cable	Seilführung hi.	
15	2264733	815.330	4			Isolante luce spia freno a mano	Isolant	Insulator	Isolierbüchse	
+16	1890738	815.330	1			Leva comando freno a mano	Levier	Lever	Hebel	
	1891977	818.630	1			Leva comando freno a mano	Levier	Lever	Hebel	Safari
17	2194413	815.130	1			Molla richiamo arresto leva	Ressort	Spring	Feder	
18	2284533	818.630	1			Protezione passaggio leva	Obturbateur	Dust guard	Abdeckung	Coupé - HF - Sport
	2284532	818.612	1			Protezione passaggio leva	Obturbateur	Dust guard	Abdeckung	Berline
19	2277492	818.630	1			Protezione infer.sopp.leva	Obturbateur infér.	Dust guard, lower	Abdeckung, unt.	
20	2194414	815.130	1			Pulsante arresto leva	Poussoir	Push-button	Druckknopf	
21	3511111		1			Rosetta fiss.cont.luce spia	Rondelle	Washer	Scheibe	
22	3514121		1			Rosetta fiss.guida fune post.	Rondelle	Washer	Scheibe	
23	3543139		4			Rosetta fiss.settore leva	Rondelle dentée	Tab washer	Zahnscheibe	

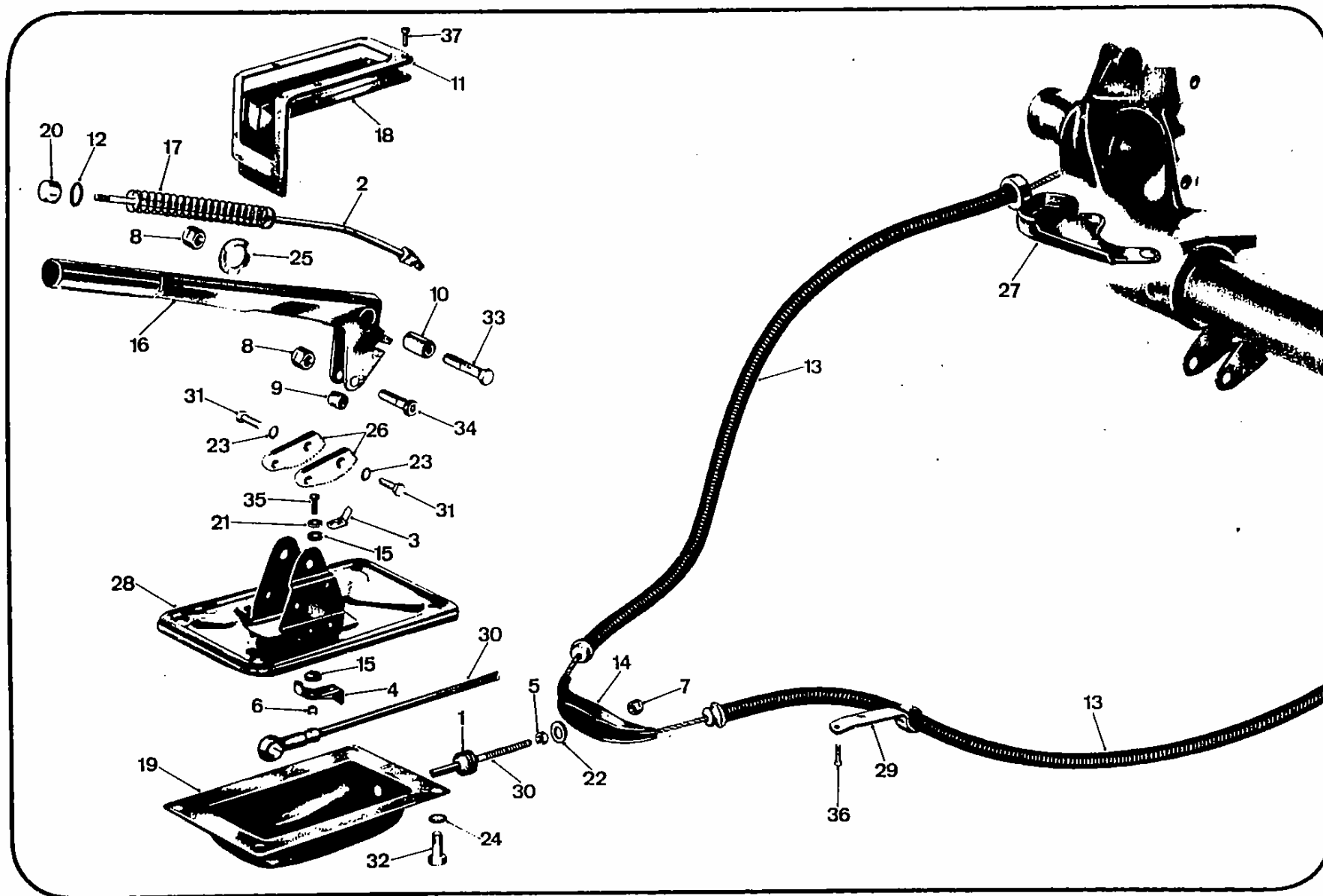

NL	N. Ord.	Origine	Q.	C.S.	Appl.	DENOMINAZIONE	DESIGNATION	DESCRIPTION	BENENNUNG	per dupl. - p. types for types - für Bau.
						C	(si deve richiedere per la prima volta come gruppo 1090375 eseguendo le istruzioni come indicato a foglio SAT n.MM DUEM 09/0020)	(à commander pour la lère fois comme jeu 1090375 comme indiqué à la feuille SAT n.MM - Duem 09/0020)	(please order for the first time as part 1090375 as per sheet SAT No.MM-DUEM 09/0020)	(ist das erste Mal als Satz 1090375 anzufordern, wobei die in SAT Nr.MM Duem 09/0020 enthaltenen Anleitungen zu befolgen sind)
(1)						(fino a Berlina 1,2 n.1625 - Berlina 1,3 n.17246 - Coupé n.10077 compresi i n.(=) - Sport 1,3 n. - HF n.2558 compresi i n.(°))	(jusqu'à Berline 1,2 n.1625 - Berline 1,3 n.17246 - Coupé n.10077 y compris n.(=) - Sport 1,3 n. - HF n.2558 y compris n.(°))	(up to 1.2 Saloon No.1625 - 1.3 Saloon No.17246 - Coupe No.10077 including Nos.(=) - 1.3 Sport No. - HF No.2558 including Nos.(°))	(bis Limousine 1,2 Nr.1625 - Limousine 1,3 Nr.17246 - Coupé Nr.10077, einschl.Nrn.(=) - Sport 1,3 Nr. - HF Nr.2558 einschl.Nrn.(°))	
(=)						10100-10102-10108-10119-10120-10121-10129-10138-10149-10158-10201-10214-10226-10239-10244-10247-10249-10276-10279-10284-10378-10438-10458-10508-10576-10579-10580-10598-10600-10602-10608-10609-10621-10709-10729-10730-10732-10733-10735-10736-10737-10739-10740-10742-10743-10747-10753-10758-10767-10776-10845-10854-10855-10856-10864-10868-10881-10901-10920-10950-10971-10973.				
(°)						2589-2590-2597-2601-2604-2609-2610-2611-2618.				

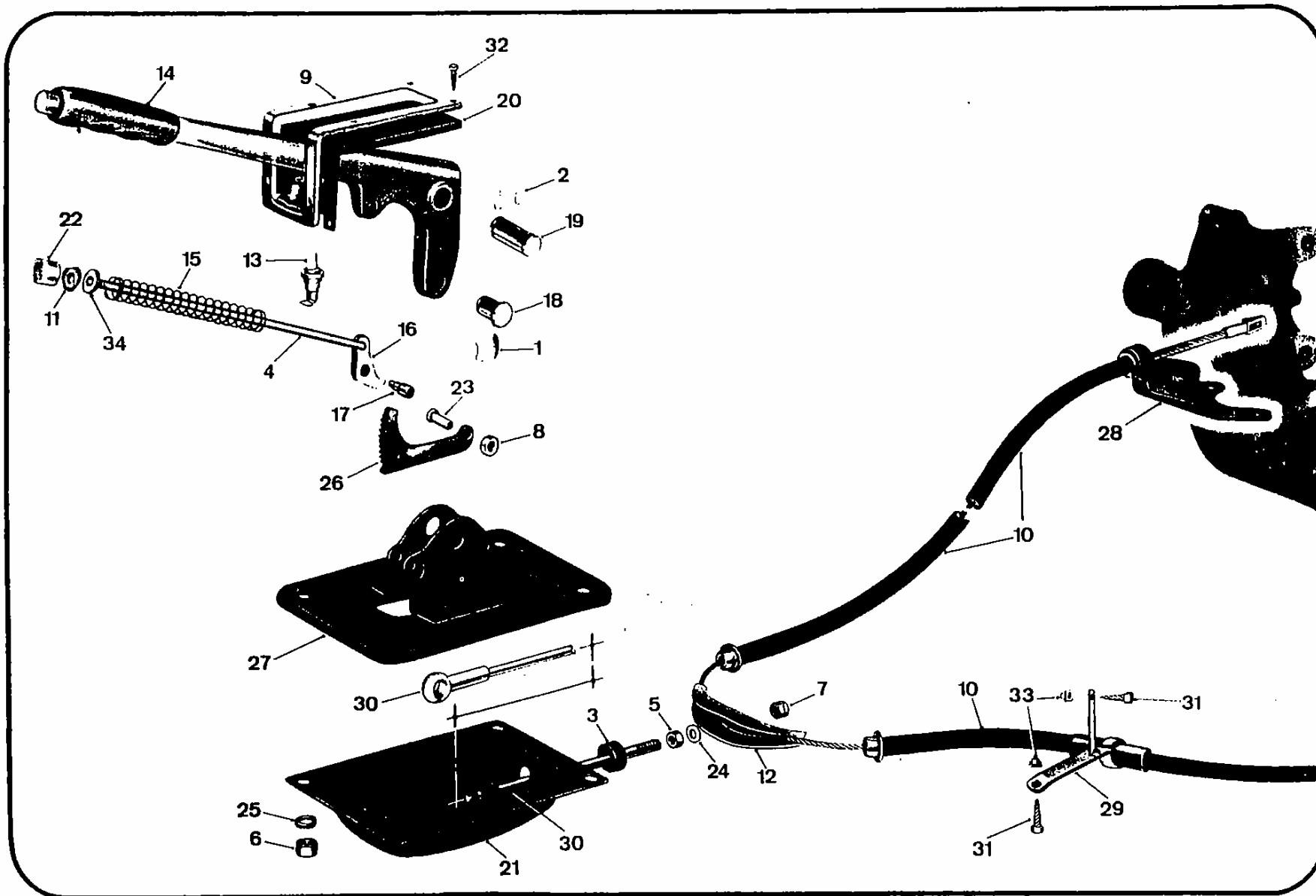

(Modif., And.11/1973)

N.	N. Ord.	Origine	Q.	C.S.	Appl.	DENOMINAZIONE	DESIGNATION	DESCRIPTION	BENENNUNG	per tipi - p. types for types - für Brn.
1	3873089		2		A	Anello elastico perno leva	Circlip	Lock ring	Sicherungsring	
2	3673139		2			Anello per ritegno ceppi	Circlip	Lock ring	Sicherungsring	
3	2282732	818.630	4		B	Appoggio molla guida ceppi	Appui	Plate	Federauflage	
4	2282734	818.630	4		E	Attacco scodellino molla	Attache	Bracket	Verankerung	
5	1304882	818.630	1			Ceppo anter.D.freno a mano	Segment AV D	Shoe, fr.R.	Backe, vo.re.	
	1304945	818.630	1		F	Ceppo anter.D.freno a mano	Segment AV D	Shoe, fr.R.	Backe, vo.re.	
	1304883	818.630	1			Ceppo anter.S.freno a mano	Segment AV G	Shoe, fr.L.	Backe, vo.li.	
	1304946	818.630	1		F	Ceppo anter.S.freno a mano	Segment AV G	Shoe, fr.L.	Backe, vo.li.	
+ 6	1304884	818.630	1		CF	Ceppo post.D.freno a mano	Segment AR D	Shoe, r.R.	Backe, hi.re.	
	1304966	818.630	1		AGK	Ceppo post.D.freno a mano	Segment AR D	Shoe, r.R.	Backe, hi.re.	
	1304968	818.630	1		AFG	Ceppo post.D.freno a mano	Segment AR D	Shoe, r.R.	Backe, hi.re.	
	1304885	818.630	1		CF	Ceppo post.S.freno a mano	Segment AR G	Shoe, r.L.	Backe, hi.li.	
	1304967	818.630	1		AGK	Ceppo post.S.freno a mano	Segment AR G	Shoe, r.L.	Backe, hi.li.	
	1304969	818.630	1		AFG	Ceppo post.S.freno a mano	Segment AR G	Shoe, r.L.	Backe, hi.li.	
7	2281221	818.630	2		D	Contrasto ceppi freno a mano	Butée	Thrust washer	Kontrast	
	2292433	818.630	2		HI	Contrasto ceppi freno a mano	Butée	Thrust washer	Kontrast	
8	3217341		2		D	Vite fissaggio contrasto ceppi	Vis	Bolt	Schraube	
	3415361		2		H	Dado fissaggio contrasto ceppi	Ecrou	Nut	Mutter	
9	2273686	818.630	2			Distanziatore registrazione ceppi	Entretoise	Spacer	Distanzstück	
10	1304927	818.630	1		C	Leva D.comando ceppi	Levier D	Lever, right	Hebel, re.	
	1304928	818.630	1		C	Leva S.comando ceppi	Levier G	Lever, left	Hebel, li.	
	3626149		2		C	Spina fiss.fune alla leva com.	Ergot	Dowel	Stift	
	2281989	818.630	2		A	Leva comando ceppi	Levier	Lever	Hebel	
11	2273684	818.630	2			Madrevite registrazione ceppi	Ecrou réglage	Nut, adjusting	Stellmutter	
12	2273679	818.630	4		J	Molla richiamo ceppo freno a mano	Ressort	Spring	Rückzugfeder	
13	2276811	818.630	1		C	Molla richiamo leva D.com.ceppi	Ressort lev.D	Spring, right	Feder, re.	
	2281990	818.630	1		A	Molla D.richiamo leva com.ceppi	Ressort D	Spring, right	Feder, re.	
	2276812	818.630	1		C	Molla richiamo leva S.com.ceppi	Ressort lev.G	Spring, left	Feder, li.	
	2281991	818.630	1		A	Molla S.richiamo leva com.ceppi	Ressort G	Spring, left	Feder, li.	
14	2282731	818.630	4		B	Molla guida ceppi freno a mano	Ressort	Spring	Führungsfeder	
15	2273693	818.630	2		A	Puntale comando ceppi	Tige de poussée	Push-rod	Druckstift	

+ (Modif., Änd.1/1974)

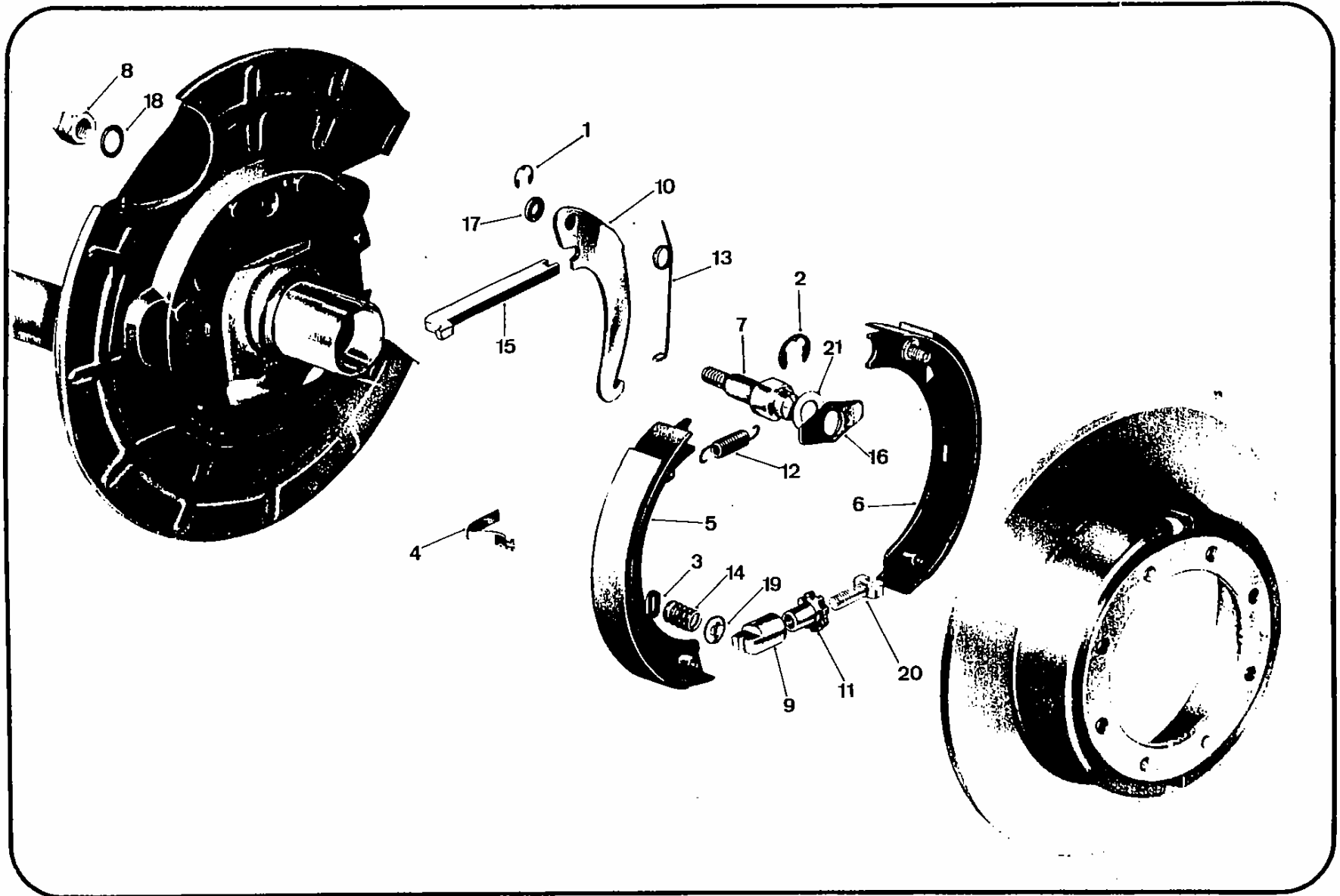

TELAIO PER GRUPPI MECCANICI ANTERIORI - CHASSIS TRAIN AV - FRONT SUB-FRAME - TRAGRAHMEN FÜR FRONTAGGREGATE

Tav. 44

Tav. 44

N.	N. Ord.	Origine	Q.	C.S.	Appl.	DENOMINAZIONE	DESIGNATION	DESCRIPTION	BENENNUNG	per tipi - p. types for types - für Bm.
1	2164456	815.00	6			Appoggio tassello attacco telaio	Appui	Retainer	Büchsenstutz	
2	3415363		8	25		Dado attacco inf.sopp.centrali	Ecrou	Nut	Mutter	
3	1604285	818.610	4		B	Boccola bracci superiori	Silentbloc	Silent block	Federbüchse	
	1604368	818.612	4		C	Boccola bracci superiori	Silentbloc	Silent block	Federbüchse	
4	3217413		8	10		Bollone att.sup.sopp.centrale	Vi's	Bolt	Schraube	
5	3217213		8	10		Bollone att.traversa inf.cent.	Vis	Bolt	Schraube	
6	3217493		4	5		Bollone fiss.traversa posteriore	Vis	Bolt	Schraube	
7	3217495		2	10		Bollone att.cent.post.sopp.cent.	Vis	Bolt	Schraube	
8	3217515		6	5		Bollone att.inf.sopp.centrale	Vis	Bolt	Schraube	
9	3411363		8	50		Dado attacco traversa inf.cent.	Ecrou	Nut	Mutter	
10	3415361		8	25		Dado attacco sup.sopp.centrale	Ecrou	Nut	Mutter	
11	3411373		4	50		Dado fiss.traversa posteriore	Ecrou	Nut	Mutter	
12	3411671		2	25		Dado arresto leve sterzo	Ecrou	Nut	Mutter	
13	2183376	815.00	2			Distanz.attacco ammort.anter.	Entretoise	Spacer	Hülse	
14	2209490	818.000	4			Distanziale tass.att.post.telaio	Entretoise	Spacer	Abstandst.	
15	2203677	818.000	2			Distanziatore tass.antivibr.inf.	Entretoise	Spacer	Abstandst.	
16	3471789		2	5		Filetto attacco sup.centrale	Filet	Heli-coil	Gewindefutter	
17	1604180	818.540	2			Paracolpi sospensione anteriore	Tampon	Bumper	Gummipuffer	Berline
	1604262	818.630	2			Paracolpi sospensione anteriore	Tampon	Bumper	Gummipuffer	p.a.t.
18	2057284		4	50		Rosetta attacco telaio	Rondelle	Washer	Scheibe	
19	2183377	815.00	4			Rondella attacco ammort.anter.	Rondelle	Washer	Scheibe	
20	3511171		23	100		Rosetta att.sup.e inf.sopp.cent.	Rondelle	Washer	Scheibe	
21	3543159		8	100		Rosetta attacco trav.inf.cent.	Rondelle dentée	Tab washer	Zahnscheibe	
22	3543179		5	50		Rosetta fiss.trav.posteriore	Rondelle dentée	Tab washer	Zahnscheibe	
23	3543189		6	50		Rosetta attacco sup.cent.anter. e posteriore	Rondelle dentée	Tab washer	Zahnscheibe	
24	3511151		2	100		Rosetta fissaggio paracolpi	Rondelle	Washer	Scheibe	
25	1690263	818.610	1		A	Soppòrto destro	Support D	Support, right	Tragjoch re.	
26	1690264	818.610	1		A	Soppòrto sinistro	Support G	Support, left	Tragjoch li.	
27	2108272	813.00	2	5		Tampone attacco ammort.anter.	Tasseau	Buffer	Puffer	

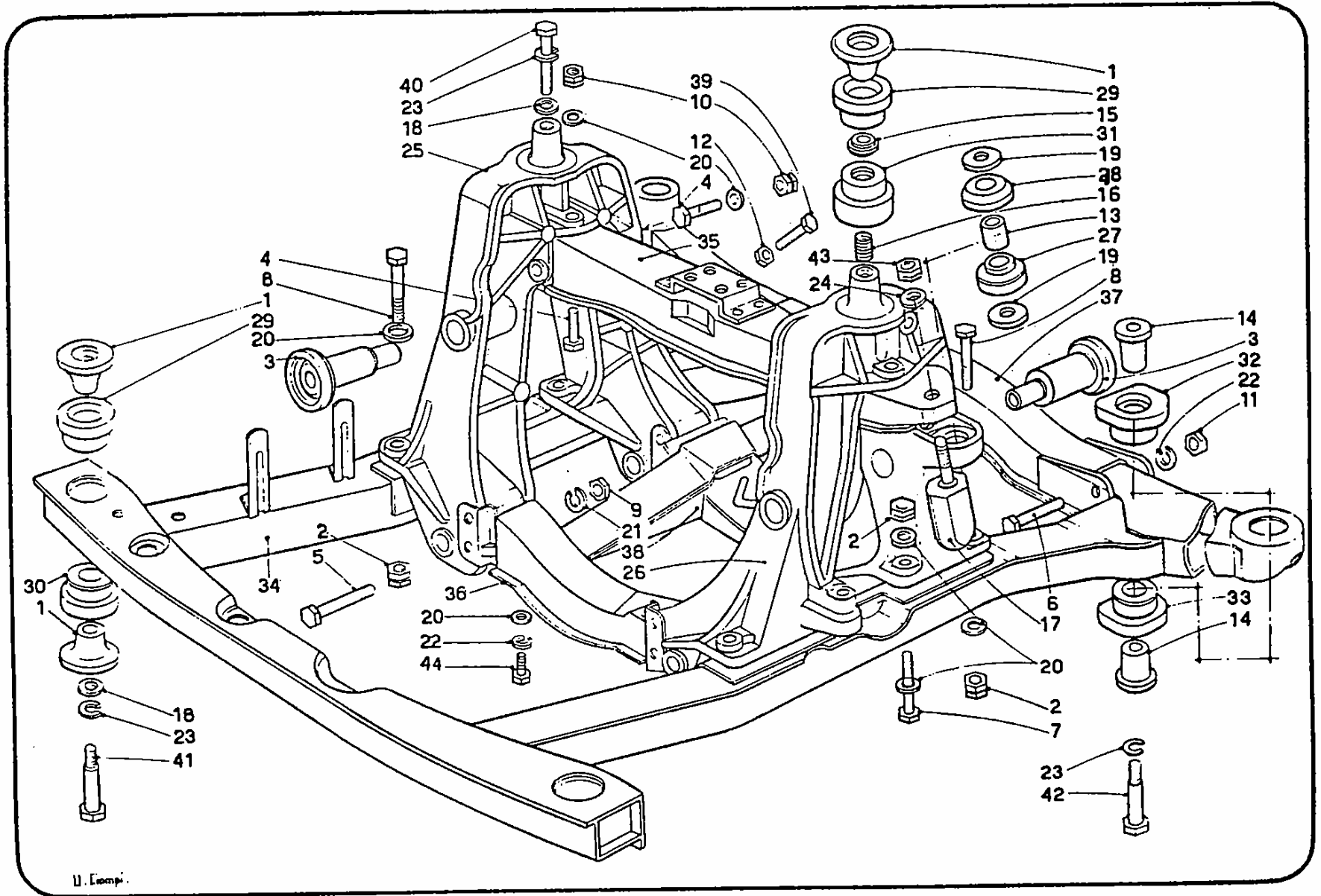

TELAIO PER GRUPPI MECCANICI ANTERIORI - CHASSIS TRAIN AV - FRONT SUB-FRAME - TRAGRAHMEN FÜR FRONTAGGREGATE

Tav. 44

Tav. 44

N.	N. Ord.	Origine	Q.	C.S.	Appl.	DENOMINAZIONE	DESIGNATION	DESCRIPTION	BENENNUNG	per tipi - p. types for types - für Bm.
B						(fino a Berlina 1,2 n.1624 - Berlina 1,3 n.15877 compresi i n.(5) - Coupé n.11276 compresi i n.(6) - Sport 1,3 n.1622 compresi i n.(7) - Sport 1,6 n. - HF n.) (jusqu'à Berline 1,2 n.1624 - Berline 1,3 n.15877 y compris n.(5) - Coupé n.11276 y compris n.(6) - Sport 1,3 n.1622 y compris n.(7) - Sport 1,6 n. - HF n.) (up to 1.2 Saloon No.1624 - 1.3 Saloon No.15877 included Nos.(5) - Coupe No.11276 included Nos.(6) - 1.3 Sport No.1622 included Nos.(7) - 1.6 Sport No. - HF No.) (bis Limousine 1,2 Nr.1624 - Limousine 1,3 Nr.15877 einschl.Nrn.(5) - Coupé Nr. 11276 einschl.Nrn.(6) - Sport 1,3 Nr.1622 einschl.Nrn.(7) - Sport 1,6 Nr. - HF Nr.)				
C						(da Berlina 1,2 n.1625 - Berlina 1,3 n.15878 esclusi i n.(5) - Coupé n.11277 esclusi i n.(6) - Sport 1,3 n.1623 esclusi i n.(7) - Sport 1,6 n. - HF n.) (de Berline 1,2 n.1625 - Berline 1,3 n.15878 sauf n.(5) - Coupé n.11277 sauf n.(6) - Sport 1,3 n.1623 sauf n.(7) - Sport 1,6 n. - HF n.) (from 1.2 Saloon No.1625 - 1.3 Saloon No.15878 except for Nos.(5) - Coupe No.11277 except for Nos.(6) - 1.3 Sport No.1623 except for Nos.(7) - 1.6 Sport No. - HF No.) (ab Limousine 1,2 Nr.1625 - Limousine 1,3 Nr.15878, ausgen.Nrn.5 - Coupé Nr.11277, ausgen.Nrn.(6) - Sport 1,3 Nr.1623, ausgen.Nrn.(7) - Sport 1,6 Nr. - HF Nr.)				

(1) 2297-2298-2299-2300-2311-2312-2321-2336-2340-2343-2419-2534.

(2) 2431-2432-2433-2434-2435-2436-2441-2454-2455-2456-2457-2458-2459-2460-2462-2468-2673-2708.

(3) 1170-1171-1172-1173-1174-1175-1186-1187-1188-1189-1279-1280-1281.

(4) 1002-1004-1005-1006-1007-1009-1011-1013-1014-1015-1016-1017-1019-1020-1021-1024-1026-1027-1028-1029-1031-1033-1034-1035-1045-1046-1048-1052-1053-1054-1055-1056-1059-1060-1063-1066-1071-1075-1076-1077-1078-1079-1080-1081-1083-1084-1085-1087-1090-1095-1096-1097-1098-1099-1100-1102-1103-1104-1106-1109-1110-1111-1113-1115-1116-1121-1122-1123-1124-1125-1126-1127-1134-1136-1137-1138-1144-1145-1147-1149-1150-1151-1152-1153-1156-1158.

(5) da - de - from - ab 15886 a - à - to - bis 15917 da - de - from - ab 15919 a - à - to - bis 15944-15964-15975-15976-15978-15984-15985-15989-16005-16007-16010-16015-16016-16017-16018-16021-16032-16036-16038-16039-16040-16042-16043-16044-16049-16053-16059-16062-16066-16067-16073-16075-16077-16079 da - de - from - ab 16083 a - à - to - bis 16087-16100-16114-16115-16120-16121-16142-16143-16153-16154-16155-16157-16160-16165-16166-16167-16169-16173-16174-16176-16182-16183 da - de - from - ab 16202 a - à - to - bis 16208-16210 da - de - from - ab 16213 a - à - to - bis 16221-16225-16229-16230 da - de - from - ab 16232 a - à - to - bis 16240-16245-1646-16248-16249-16251-16252-16254-16255-16260-16264-16265-16278-16289-16297-16303-16305-16307-16308-16340-16342-16343-16344-16351-16352-16355-16356-16357-16359-16360-16361-16362-16364-16365-16369-16370-16371-16375-16379-16381-16383-16384-16385-16386-16390 da - de - from - ab 16392 a - à - to - bis 16404-16406-16408-16409-16410-16411 da - de - from - ab 16413 a - à - to - bis 16423-16428-16429-16430-16438-16440-16442-16444 da - de - from - ab 16452 a - à - to - bis 16458-16475-16517-16523-16524-16538-16566-16574-16606-16623-16665-16669-16671-16682-16686-16692-16693-16699-16712-16714-16752-16792-16793-16804-16821-16919-16934-16943-16944-16948-16951-17041-17086-17087-17120-17219-17220-17226-17249-17258-17281-17290-17295-17306-17309-17311-17312-17314-17316-17319-17333-17407-17520-17521-17522-17525-17532-17533-17534 da - de - from - ab 17536 a - à - to - bis 17541-17543-17548-17550-17551-17552-17553-17581-17582-17583-17584.

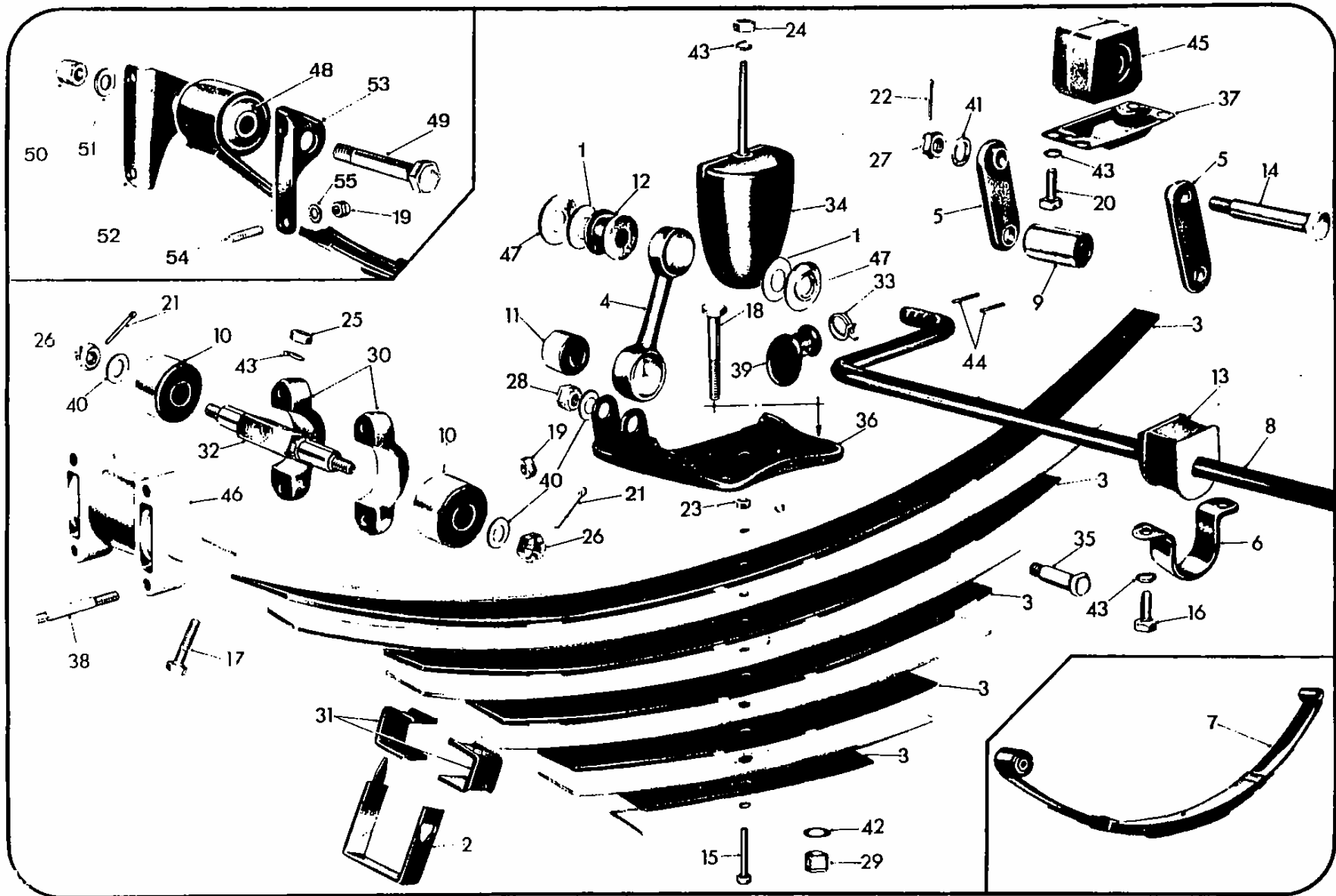

N.	N. Ord.	Origine	Q.	C.S.	Appl.	DENOMINAZIONE	DESIGNATION	DESCRIPTION	BENENNUNG	per tipi - p. types for types - für Bm.
53	2275002	820.210	2		H	Sopporto anter.S.balestra	Support AV G	Bracket, left	Federlager vo.li.	
54	3122123		8		H	Prigioniero fiss.sopp.anteriore	Goujon	Stud	Stiftschraube	
55	3513141		8		H	Rosetta p.vite prigioniero fiss. sopporto anteriore	Rondelle	Washer	Scheibe	
<p>A (particolare da richiedere a metraggio) (pièce à commander au mètre) (to be ordered by the metre) (meterweise zu bestellen)</p> <p>+ B (si fornisce in quantità minima di kg 1) (on les fournit en quantité mini de 1 kg) (supplied in the minimum quantity of 1 kg) (geliefert in Mindestmenge: kg 1)</p> <p>C (fino a - jusqu'à - up to - bis Coupé n.11288 - Sport 1,3 n.1604 compresi i n.- y compris n.- including Nos.-einschl.Nrn.(3) - HF n.2682)</p> <p>D (da - de - from - ab Coupé n.11289 - Sport 1,3 n.1605 esclusi i n.- sauf n.-except for Nos.-ausgen.Nrn.(3) - Sport 1,6 n.1001 - HF n.2683)</p> <p>E (fino a - jusqu'à - up to - bis Coupé n.10759 compresi i n.- y compris n.- including Nos.- einschl.Nrn.(1) - Sport 1,3 n.1754 compresi i n.(4) - y compris n.(4) - including Nos.(4) - einschl.Nr.(4) - HF n.2629 compresi i n.- y compris n.- including Nos.- einschl.Nrn.(2))</p> <p>F (da - de - from - ab Coupé n.10760 esclusi i n.- sauf n.- except for Nos.- ausgen.Nrn.(1) - Sport 1,3 n.1755 esclusi i n.(4) - sauf n.(4) - except Nos.(4) - ausgen.Nrn.(4) - Sport 1,6 n.1001 - HF n.2630 esclusi i n.- sauf n.- except for Nos.- ausgen Nrn.(2))</p> <p>G (fino a Coupé n.21498 - Sport 1,3 (G.S.) n.2435 compresi i n.(5) - Sport 1,3 (G.D.) n.2630 - Sport 1,6 n.1003 compresi i n.(6) - HF n.3474) (jusqu'à Coupé n.21498 - Sport 1,3 (c.à g.) n.2435 y compris n.(5) - Sport 1,3 (c.à d.) n.2630 - Sport 1,6 n.1003 y compris n.(6) - HF n.3474) (up to Coupe No.21498 - 1.3 Sport (lhd) No.2435 included Nos.(5) - 1.3 Sport (rhd) No.2630 - 1.6 Sport No.1003 including Nos.(6) - HF No.3474) (bis Coupé Nr.21498 - Sport 1,3 (LL) Nr.2435 einschl.Nrn.(5) - Sport 1,3 (RL) Nr.2630 - Sport 1,6 Nr.1003 einschl.Nrn.(6) - HF Nr.3474)</p> <p>H (da Coupé n.21499 - Sport 1,3 (G.S.) n.2436 esclusi i n.(5) - Sport 1,3 (G.D.) n.2631 - Sport 1,6 n.1004 esclusi i n.(6) - HF n.3475) (de Coupé n.21499 - Sport 1,3 (c.à g.) n.2436 sauf n.(5) - Sport 1,3 (c.à d.) n.2631 - Sport 1,6 n.1004 sauf n.(6) - HF n.3475) (from Coupe No.21499 - 1.3 Sport (lhd) No.2436 except for Nos.(5) - 1.3 Sport (rhd) No.2631 - 1.6 Sport No.1004 except for Nos.(6) - HF No.3475) (ab Coupé Nr.21499 - Sport 1,3 (LL) Nr.2436 ausgen Nrn.(5) - Sport 1,3 (RL) Nr.2631 - Sport 1,6 Nr.1004 ausgen.Nrn.(6) - HF Nr.3475)</p> <p>(1) 10761 da - de - from - ab 10766-10770-10771-10774-10775-10776-10779-10780-10784-10787-10788-10789-10799-10800-10801-10804-10805-10806-10811-10820-10823-10824-10827-10830-10836-10841-10844-10845-10854-10855-10856-10864-10866-10868-10875-10876-10877-10881-10883-10886-10902-10917-10920-10926-10950-10971-10973-10975-10990-11058-11104-11195.</p> <p>(2) 2633-2634-2635-2636-2645.</p>										

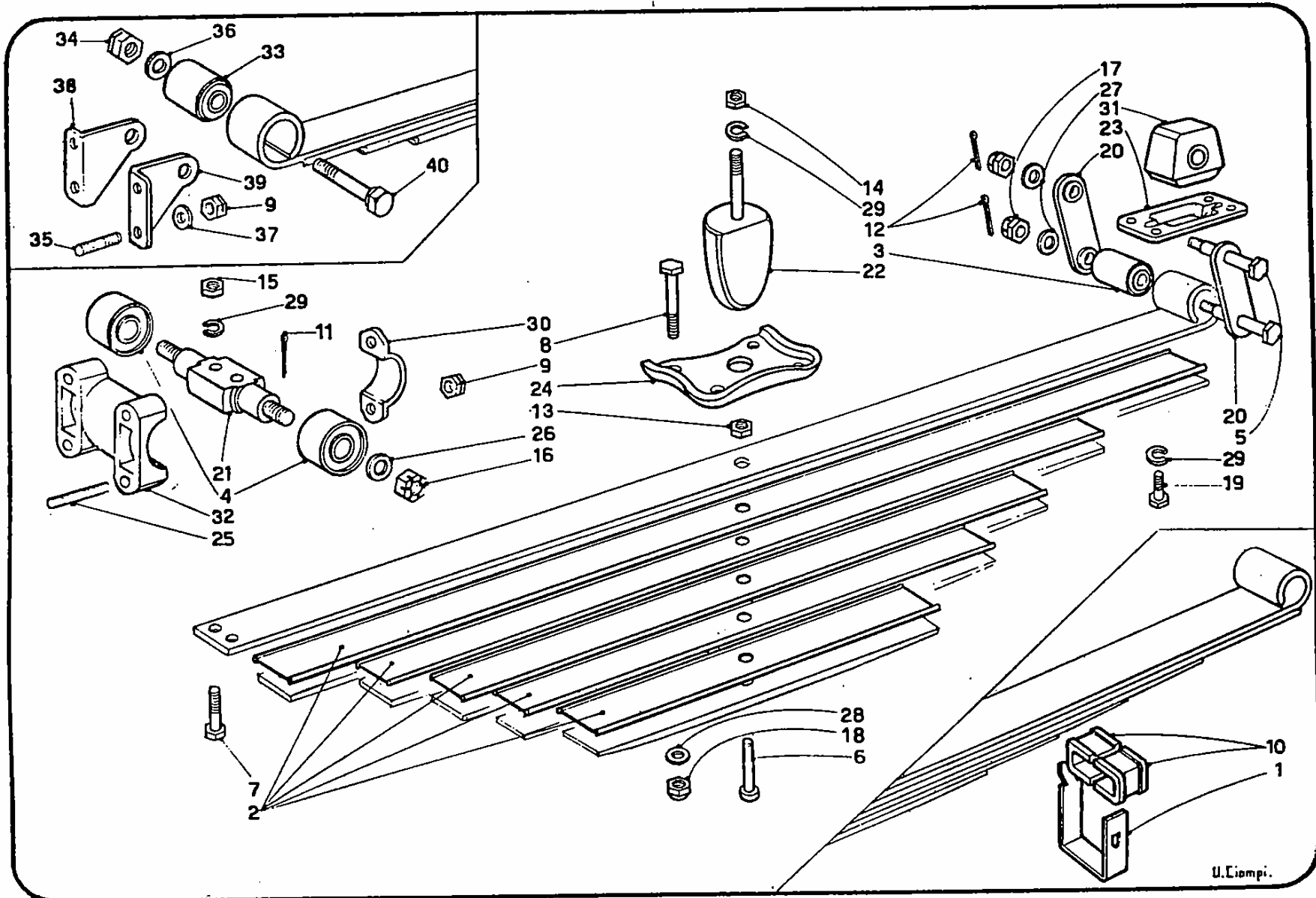

389

N.	N. Ord.	Origine	Q.	C.S.	Appl.	DENOMINAZIONE	DESIGNATION	DESCRIPTION	BENENNUNG	per tipo - p. types for types - für Bm.
1	2262065	819.200	2			Antiscricchiolante per boccola	Anti-bruit	Anti-squeak	Antiknarreinlage	
2	2238098	815.100	4			Allacciafoglie balestra sosp.post.Bride		Clip	Klammer	
3	2099708		-		A	Antiscricchiolante p.balestra sospensione posteriore	Anti-bruit	Anti-squeak	Einlage	
4	1791602	815.300	2		C	Articolazione barra stabilizz.	Tirant	Link, bar	Gelenk	
	1791774	818.630	2		D	Articolazione barra stabilizz.	Tirant	Link, bar	Gelenk	
+ 5	2302611	818.612	4			Articolazione balestra sosp.post.	Jumelle	Bar, shackle	Federlasche	
6	2160298	815.00	2			Attacco barra stabilizzatrice	Bride	Clamp, bar	Haltebügel	
7	1820870	818.630	2		G	Balestra completa sosp.posteriore	Ressort à lames ass.	Leaf spring assy.	Hinterfeder kpl.	
	1822757	818.630	2		H	Balestra completa sosp.posteriore	Ressort à lames ass.	Leaf spring assy.	Hinterfeder kpl.	
8	2192261	815.00	1			Barra stabilizzatrice	Barre stab.	Stabil.bar	Stabilisator	
9	2049637		2			Boccola attacco balestra	Silentbloc	Sil.block	Federbüchse	
10	2049653		4	2	G	Boccola estr.anteriore balestra	Silentbloc	Sil.block	Federbüchse	
11	2049664		2			Boccola articolazione inf.barra	Silentbloc	Sil.block	Federbüchse	
12	2160299	815.00	2	10		Boccola articolazione barra	Douille	Insulator	Büchse	
13	2160300	815.00	2	10		Boccola attacco barra	Tasseau	Insulator	Gummilager	
14	2126217	815.00	4	4		Bollone attacco post.balestra	Vis	Bolt	Bolzen	
15	2229499	818.100	2			Bollone chiusura pacco foglie	Etoquiau	Bolt, centre	Bolzen	
16	3217045		4			Bollone fissaggio attacco barra	Vis	Screw	Schraube	
17	3217115		4		G	Bollone fissaggio ant.balestra	Vis	Bolt	Schraube	
18	3217483		8			Bollone fissaggio balestra	Vis	Bolt	Schraube	
19	3415351		8			Dado fiss.sopporto anteriore	Ecrou	Nut	Mutter	
20	3217051					Vite fiss.sopporto posteriore	Vis	Screw	Schraube	
21	3821211		4	B	G	Copiglia estr.ant.balestra	Goupille	Cotter key	Splint	
22	3821311		4	B		Copiglia articolazione balestra	Goupille	Cotter key	Splint	
23	3411341		2	100		Dado chiusura pacco foglie	Ecrou	Nut	Mutter	
24	3411361		2	100	E	Dado fissaggio paracolpi	Ecrou	Nut	Mutter	
25	3411363		4		G	Dado fiss.anteriore balestra	Ecrou	Nut	Mutter	
26	3412361		4	50	G	Dado fiss.estr anter.balestra	Ecrou	Nut	Mutter	
27	3412411		4	25		Dado fiss.articolaz.balestra	Ecrou	Nut	Mutter	

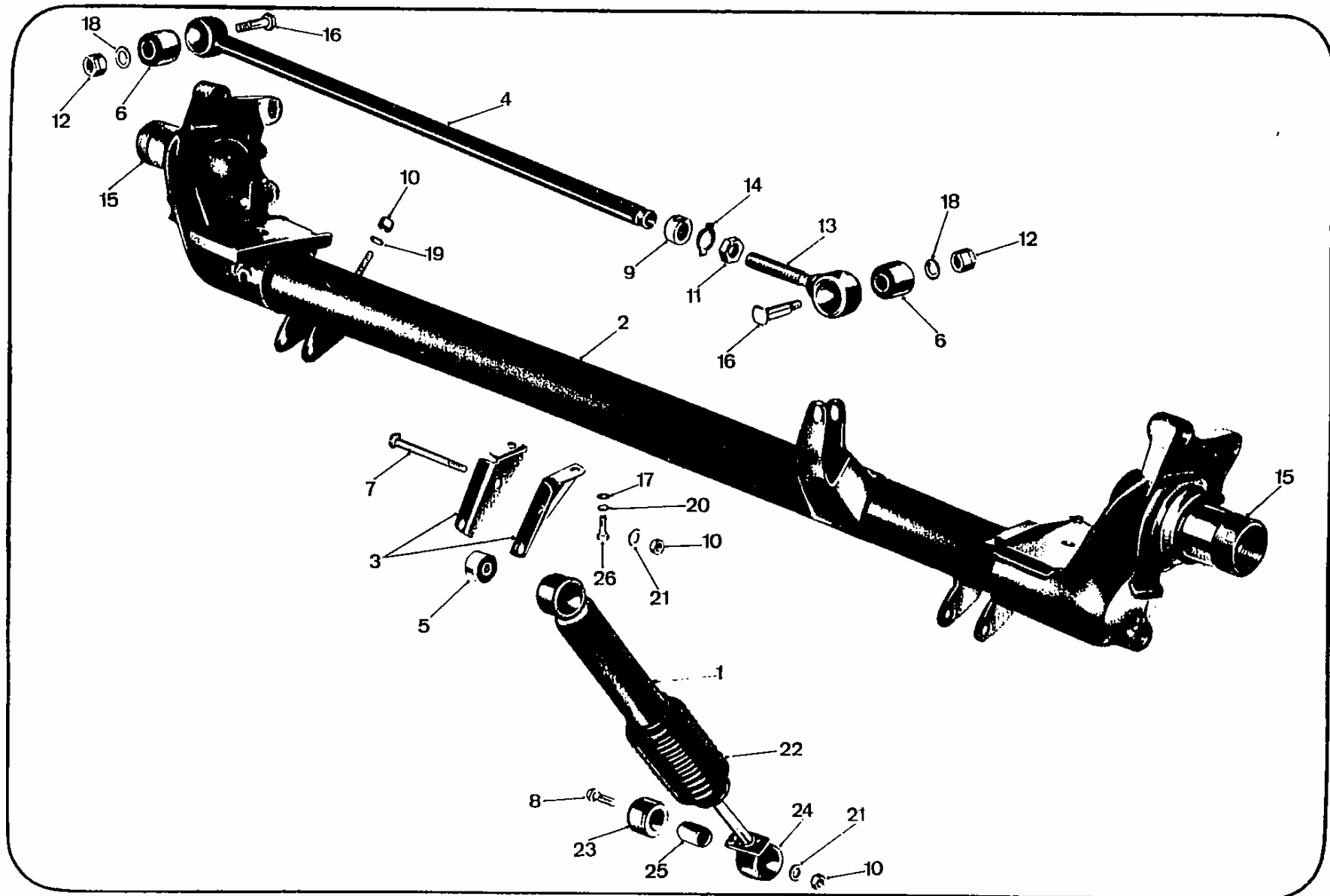

N.	N. Ord.	Origine	Q.	CS.	Appl.	DENOMINAZIONE	DESIGNATION	DESCRIPTION	BENENNUNG	per tipi - p. types for types - für Bm.
D						(fino a - jusqu'à - up to - bis Coupé n.11288 - Sport 1,3 n.1604 compresi i n. - y compris n. - including Nos. - einschl.Nrn.(1) - HF n.2682)				
E						(da - de - from - ab Coupé n.11289 - Sport 1,3 n.1605 esclusi i n. - sauf n. - except for Nos. - ausgen.Nrn.(1) - Sport 1,6 n.1001 - HF n.2683)				
F						(per vetture con ammortizzatori tipo Alliquant-Bianchi si deve richiedere per la prima volta in coppia) (pour voitures équipées avec amortisseurs type Alliquant-Bianchi à commander pour la 1ère fois au couple) (for Saloons fitted with Alliquant-Bianchi shock absorbers, please order for the 1st time in pair) (ist für Limousinen mit Stossdämpfertyp Alliquant-Bianchi das erste Mal als Paar anzufordern)				
G						(fino a Berlina 1,2 n.1610 - Berlina 1,3 (G.S.) n.14397 compresi i n.(5) - Berlina 1,3 (G.D.) n.15890 - Coupé(G.S.) n.9721 compresi i n.(6) - Coupé (G.D.) n.9715 - HF (G.S.) n.2523 - HF (G.D.) n.2833 - Sport 1,3 (G.S.) n.1604 compresi i n.(7) - Sport 1,3 (G.D.) n.1650 compresi i n.(8)) (jusqu'à Berlina 1,2 n.1610 - Berline 1,3 (c.à g.) n.14397 y compris n.(5) - Berline 1,3 (c.à d.) n.15890 - Coupé (c.à g.) n.9721 y compris n.(6) - Coupé (c.à d.) n.9715 - HF (c.à g.) n.2523 - HF (c.à d.) n.2833 - Sport 1,3 (c.à g.) n.1604 y compris n.(7) - Sport 1,3 (c.à d.) n.1650 y compris n.(8)) (up to 1.2 Saloon No.1610 - 1.3 Saloon (lhd) No.14397 including Nos.(5) - 1.3 Saloon (rhd) No.15890 - Coupe (lhd) No.9721 including Nos.(6) - Coupe (rhd) No.9715 - HF (lhd)No.2523 - HF (rhd) No.2833 - 1.3 Sport (lhd) No.1604 including Nos.(7) - 1.3 Sport (rhd) No.1650 including Nos.(8)) (bis Limousine 1,2 Nr.1610 - Limousine 1,3 (LL) Nr.14397, einschl.Nrn.(5) - Limousine 1,3 (RL) Nr.15890 - Coupé (LL) Nr.9721 einschl.Nrn.(6) - Coupé (RL) Nr.9715 - HF (LL) Nr.2523 - HF (RL) Nr.2833 - Sport 1,3 (LL) Nr.1604 einschl.Nrn.(7) - Sport 1,3 (RL) Nr.1650 einschl.Nrn.(8))				
H						(da Berlina 1,2 n.1611 - Berlina 1,3 (G.S.) n.14398 esclusi i n.(5) - Berlina 1,3 (G.D.) n.15891 - Coupé (G.S.) n.9722 esclusi i n.(6) - Coupé (G.D.) n.9716 - HF (G.S.) n.2524 - HF (G.D.) n.2834 - Sport 1,3 (G.S.) n.1605 esclusi i n.(7) - Sport 1,3 (G.D.) n.1651 esclusi i n.(8)) (de Berline 1,2 n.1611 - Berline 1,3 (c.à g.) n.14398 sauf n.(5) - Berline 1,3 (c.à d.) n.15891 - Coupé (c.à g.) n.9722 sauf n.(6) - Coupé (c.à d.) n.9716 - HF (c.à g.) n.2524 - HF (c.à d.) n.2834 - Sport 1,3 (c.à g.) n.1605 sauf n.(7) - Sport 1,3 (c.à d.) n.1651 sauf n.(8)) (from 1.2 Saloon No.1611 - 1.3 Saloon (lhd) No.14398 except for Nos.(5) - 1.3 Saloon (rhd) No.15891 - Coupe (lhd) No.9722 except for Nos.(6) - Coupe (rhd) No.9716 - HF (lhd) No.2524 - HF (rhd) No.2834 - 1.3 Sport (lhd) No.1605 except for Nos.(7) - 1.3 Sport (rhd) No.1651 except for Nos.(8)) (ab Limousine 1,2 Nr.1611 - Limousine 1,3 (LL) Nr.14398 ausgen Nrn.(5) - Limousine 1,3 (RL) Nr.15891 - Coupé (LL) Nr.9722 ausgen Nrn.(6) - Coupé (RL) Nr.9716 - HF (LL) Nr.2524 - HF (RL) Nr.2834 - Sport 1,3 (LL) Nr.1605 ausgen.Nrn.(7) - Sport 1,3 (RL) Nr.1651, ausgen Nrn.(8))				
I						(si deve richiedere per la prima volta la coppia, un attacco destro in unione al sinistro) (à commander pour la 1ère fois au couple, un ancrage droit avec le gauche) (Please order for the 1st time in pair, that is right and left-hand mounting brackets) (ist das erste Mal als Paar anzufordern, und zwar eine rechte und eine linke Halterung)				

(1) 1606-1607-1608-1609-1610-1611-1612-1614-1616-1617-1618-1622-1634-1636-1637-1638-1639-1641-1643-1644-1645-1647-1648-1649-1650-1657-1663-1664-1669-1670-1671-1674-1675-1695-1715-1716-1717-1724-1736.

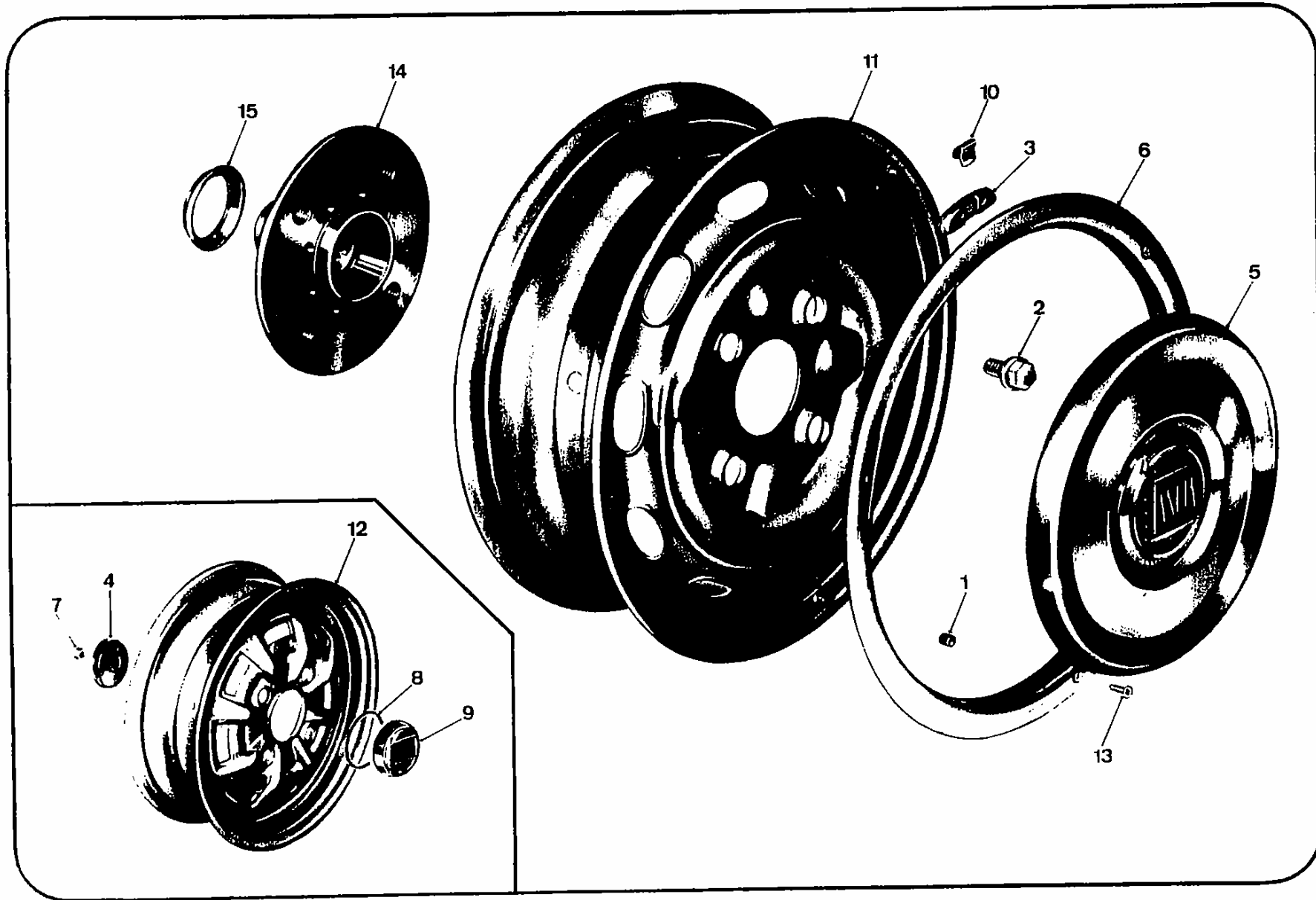

N.	N. Ord.	Origine	Q.	C.S.	Appl.	DENOMINAZIONE	DESIGNATION	DESCRIPTION	BENENNUNG	per tipi - p. types for types - für Bm.
1	2275322	818.610	2		BF	Ammortizzatore poster.(De Carbon)	Amortisseur AR	Shock absorber, rear	Stossdämpfer, hi.	
	1822007	818.612	2		CF	Idem (De Carbon)	d°	Do.	Do.	
	2233021	818.100	2		AB	Idem (tipo Alliquant-Bianchi 75.1720.20)	d°	Do.	Do.	Berline
	1822008	818.612	2		ACF	Idem (tipo BOGE)	d°	Do.	Do.	Berline
2	1304917	818.630	1			Assale completo	Essieu ass.	Beam assy., axle	Hinterachse kpl.	
3	1891606	820.010	2		BI	Attacco superiore D.ammortizzat.	Ancrage supérieur D	Bracket, R.upper	Halterung ob.re.	Berline
	1891607	820.010	2		BI	Attacco superiore S.ammortizzat.	Ancrage supérieur G	Bracket, L.upper	Halterung ob.li.	Berline
	1891604	818.630	2		BI	Attacco superiore D.ammortizzat.	Ancrage supérieur D	Bracket, R.upper	Halterung ob.re.	Coupé-HF-Sport
	1891605	818.630	2		BI	Attacco superiore S.ammortizzat.	Ancrage supérieur G	Bracket, L.upper	Halterung ob.li.	Coupé-HF-Sport
	2049652		4		B	Boccola per attacco super.ammort.	Silentbloc	Silentblock	Silentblock	
	2276483	818.612	2		C	Attacco super.D.ammortizzatore	Ancrage supér.D	Bracket, R.upper	Halterung, ob.re.	Berline
	2276484	818.612	2		C	Attacco super.S.ammortizzatore	Ancrage supér.G	Bracket, L.upper	Halterung, ob.li.	Berline
	2274999	818.630	2		C	Attacco super.D.ammortizzatore	Ancrage supér.D	Bracket, R.upper	Halterung, ob.re.	Coupé-HF-Sport
	2275000	818.630	2		C	Attacco super.S.ammortizzatore	Ancrage supér.G	Bracket, L.upper	Halterung, ob.li.	Coupé-HF-Sport
4	1722247	815.00	1		D	Barra reazione	Barre de réaction	Bar, reaction	Achsstrebe	
	1821988	818.612	1		E	Barra reazione	Barre de réaction	Bar, reaction	Achsstrebe	
5	2049661		2		C	Boccola attacco super.ammortizz.	Silentbloc	Silent block	Silentblock	
6	2049664		2			Boccola barra di reazione	Silentbloc	Silent block	Silentblock	
7	2003032		2		B	Bollone attacco super.ammortizz.	Vis supérieure	Bolt, upper	Schraube, ob.	
	3217163		2		C	Bollone attacco super.ammortizz.	Vis supérieure	Bolt, upper	Schraube, ob.	
8	3217173		2			Bollone attacco infer.ammortizz.	Vis inférieure	Bolt, lower	Schraube, unt.	
9	2127169	800.00	1			Contrasto estremità registrabile	Butée	Cone, end	Kontrast	
10	3411361		4			Dado fiss.ammortizzatore	Ecrou	Nut	Mutter	
	3411361		1		G	Dado fiss.raccordo freni	Ecrou	Nut	Mutter	
	3411341		1		H	Dado fiss.raccordo freni	Ecrou	Nut	Mutter	
11	3411741		1			Dado fiss.estremità registrabile	Ecrou	Nut	Mutter	
12	3415561		2			Dado attacco barra	Ecrou	Nut	Mutter	

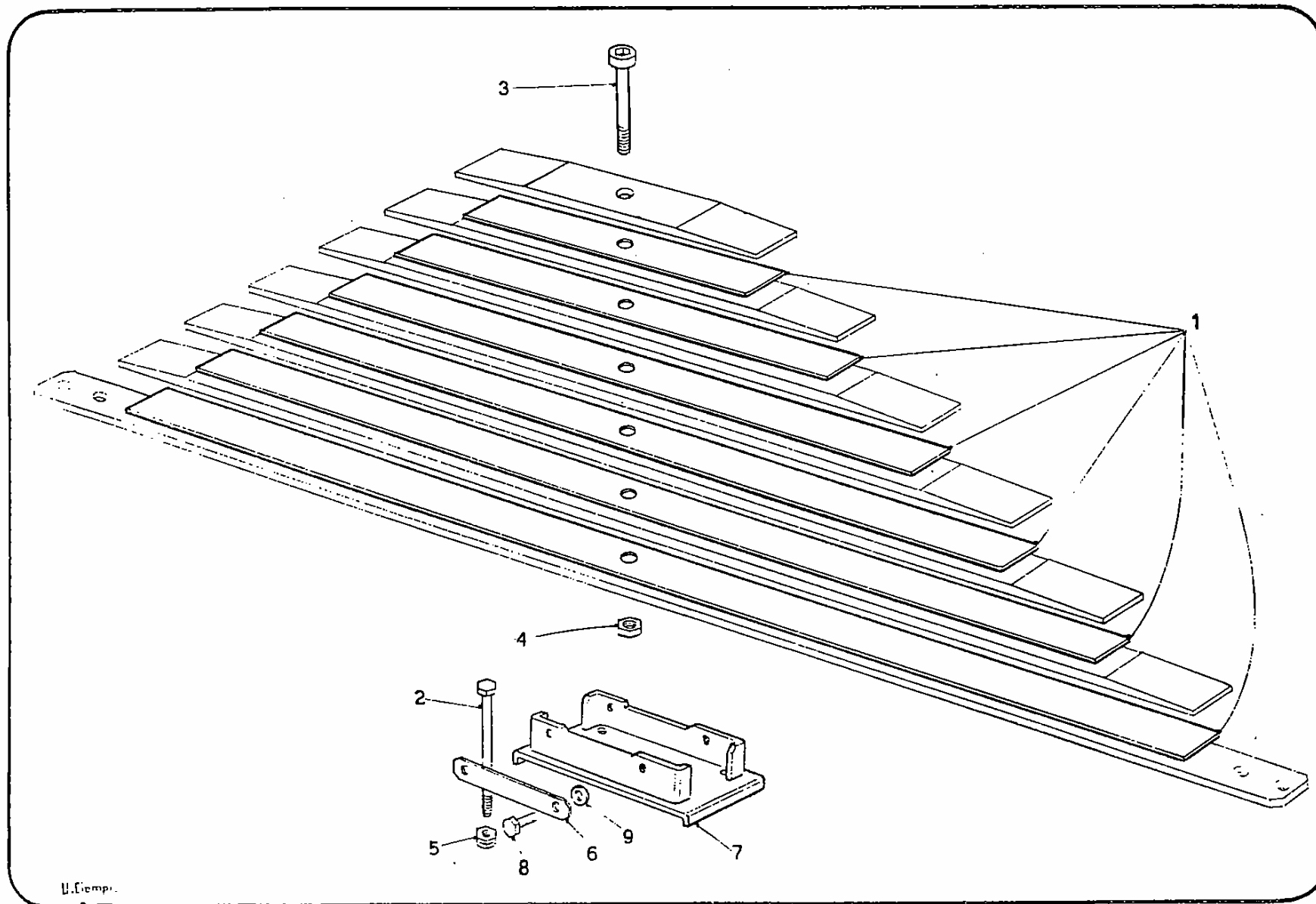

U. Ciampi

(Modif., And.11/1973)

N.	N. Ord.	Origine	Q.	C.S.	Appl.	DENOMINAZIONE	DESIGNATION	DESCRIPTION	BENENNUNG	per tipi - p. types for types - für Bm.
1	2256666	818.100	-			Antiscricchiolante foglia n.0	Anti-bruit	Anti-squeak	Einlage	
	1690239	818.100	1			Serie antiscricchiolanti	Jeu antibruits	Anti-squeak set	Einlagensatz	Berline
	1690240	818.130	1			Serie antiscricchiolanti	Jeu antibruits	Anti-squeak set	Einlagensatz	p.a.t.
2	3217245		4	10		Bollone fissaggio balestra	Vis	Bolt	Schraube	Berline
	2003106		4	10		Bollone fissaggio balestra	Vis	Bolt	Schraube	p.a.t.
3	2003069		1	10		Bollone chiusura pacco foglie	Etoquiau	Bolt, centre	Bolzen	Berline
	3252493		1			Bollone	Etoquiau	Bolt, centre	Bolzen	p.a.t.
4	3411361		1	100		Dado chiusura pacco foglie	Ecrou	Nut	Mutter	
5	3415353		4	50		Dado fissaggio balestra	Ecrou	Nut	Mutter	
6	2233829	815.300	2	10		Lamierino fissaggio piastra	Frein	Lockplate	Sich-Blech	
7	1603726	818.100	1			Piastra attacco balestra	Plaque	Plate	Platte	Berline
	1603727	818.130	1			Piastra attacco balestra	Plaque	Plate	Platte	p.a.t.
+ 8	3217033		4	25		Vite fissaggio piastra	Vis	Screw	Schraube	
9	3511153		4	50		Rosetta fissaggio piastra	Rondelle	Washer	Scheibe	
-	1603955	818.100	1			Balestra completa	Ressort à lames ass.	Leaf spring assy.	Vorderfeder kpl.	Berline
	1604263	818.630	1			Balestra completa	Ressort à lames ass.	Leaf spring assy.	Vorderfeder kpl.	p.a.t.

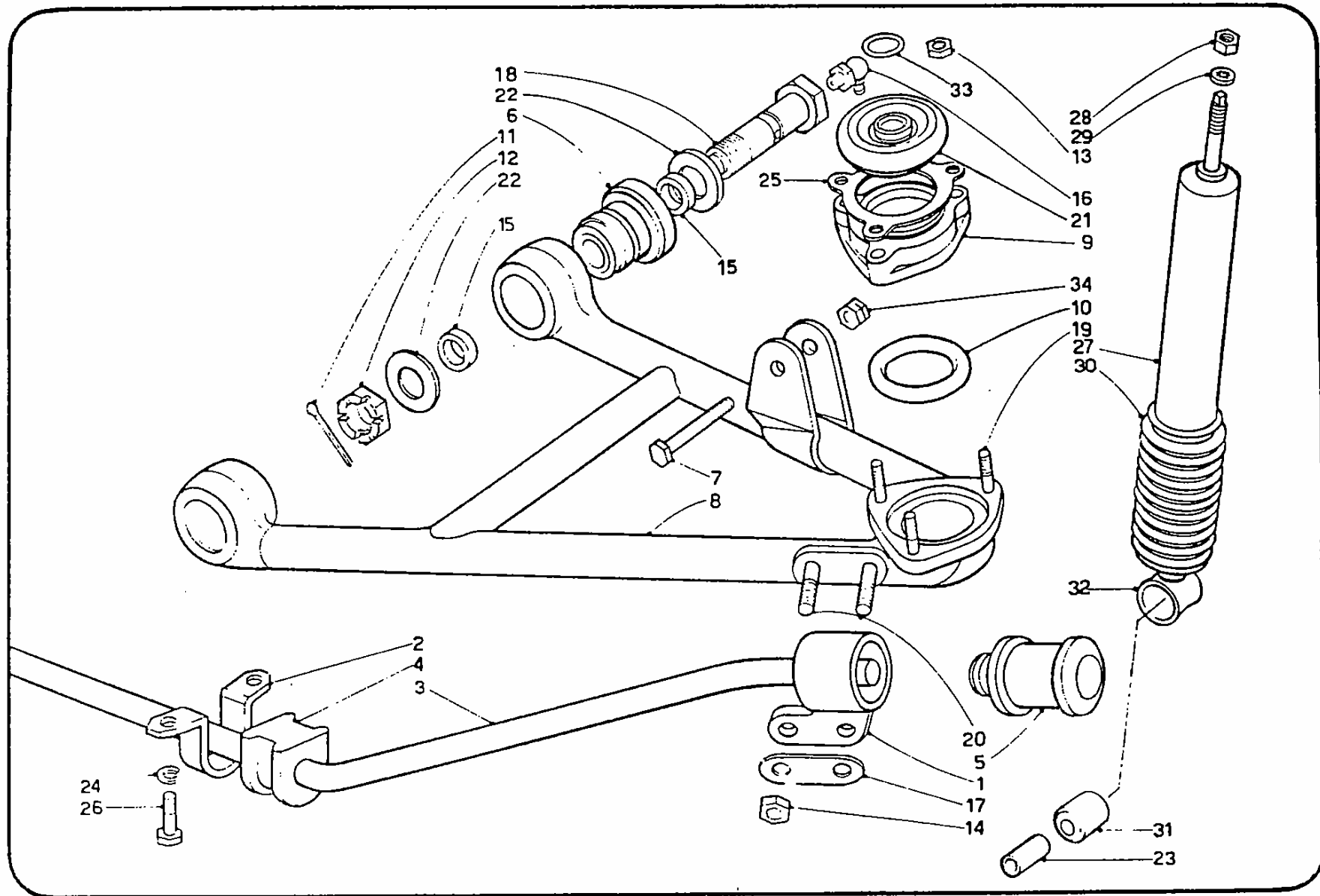

N.	N. Ord.	Origine	Q.	C.S.	Appl.	DENOMINAZIONE	DESIGNATION	DESCRIPTION	BENENNUNGO	per tipi - p. types for types - für Bm.
I	(fino a Berlina 1,2 n.)	(bis Limousine 1,2 Nr.)	-	Berlina 1,3 n.)	(jusqu'à Berline 1,2 n..)	-	Berline 1,3 n.)	(up to 1.2 Saloon No.)	-	1.3 Saloon
J	(da Berlina 1,2 n.)	(ab Limousine 1,2 Nr.)	-	Berlina 1,3 n.)	(de Berline 1,2 n.)	-	Berline 1,3 n.)	(from 1.2 Saloon No.)	-	1.3 Saloon No.)
K	(fino a HF n.)	(jusqu'à HF n.)	(up to HF No.)	(bis HF Nr.)						
L	(da HF n.)	(de HF n.)	(from HF No.)	(ab HF Nr.)						
(1)	2297-2298-2299-2300-2311-2312-2321-2336-2340-2343-2419-2534.									
(2)	2431-2432-2433-2434-2435-2436-2441-2454-2455-2456-2457-2458-2459-2460-2462-2468-2673-2708.									
(3)	1170-1171-1172-1173-1174-1175-1186-1187-1188-1189-1279-1280-1281.									
(4)	1002-1004-1005-1006-1007-1009-1011-1013-1014-1015-1016-1017-1019-1020-1021-1024-1026-1027-1028-1029-1031-1033-1034-1035-1045-1046-1048-1052-1053-1054-1055-1056-1059-1060-1063-1066-1071-1075-1076-1078-1079-1080-1081-1083-1084-1085-1087-1090-1095-1096-1097-1098-1099-1100-1102-1103-1104-1106-1109-1110-1011-1013-1015-1016-1021-1022-1023-1024-1025-1026-1027-1034-1036-1037-1038-1044-1045-1047-1049-1050-1051-1052-1053-1056-1058.									
(5)	1849-1850-1858-1876-1877-1882-1883-1924-1925-1926-1927-1929-1934-1935-1942-1943-1944-1945-1950-1953-2023.									
(6)	22665-22666-22668-22669-22670-22673-22674-22675-22678 da - de - from - ab 22680 a - à - to - bis 22689-22692-22693-22694-22695-22704-22706-22716-22744-22745-22747 da - de - from - ab 22751 a - à - to - bis 22770-22774-22776-22777-22783-22786-22788-22789-22792-22793 da - de - from - ab 22802 a - à - to - bis 22810-22823-22825-22827-22830-22832-22833-22836-22840-22846-22847-22849-22855-22856-22857-22859-22886-22893-22895-22911-22915-22916-22926-22927 da - de - from - ab 22930 a - à - to - bis 22940-22945-22946-22947-22948-22951-22952-23064-23065-23066-23067-23068-23069-23072-23073-23074-23076-23077-23079-23080 da - de - from - ab 23082 a - à - to - bis 23089-23091-23094-23098-23099-23100-23135-23138-23145-23148-23203-23204-23205-23207-23218-23222-23224-23225-23227-23228-23229-23230-23232-23233-23234-23236-23238-23240-23241-23242-23244-23246-23247-23259-23260-23264-23266-23273-23274-23307-23310-23312-23313-23334-23351-23547-23570-23575-33580-23581-23798-23809-23834-23843-23845-23887-23890-23891-23892-23919-23920-23935-23967-23987-24003-24030-24085-24106-24153-24155-24164-24165-24219-24262-25198-25272-25273-25274-25275-26242-26268-26301-26414-26445-26494-26887.									
(7)	18754-18756-18758-18760-18762-18763-18765-18767-18769 da - de - from - ab 18771 a - à - to - bis 18779-18781-18782-18784-18786-18789-18791-18796-18797-18798-18801-18806-18808-18810-18811-18813-18814 da - de - from - ab 18816 a - à - to - bis 18825-18827-18832-18833-18834-18835-18836-18838-18844-18845-18847-18876-18899-18908-18910-18924-18928-18929-18932-18933-18946-18948-18950-18951-18952-18956-18986-18988-18990-18992-18993-18996-18997-19004-19007-19009-1912-19022-19023-19026-19027-19081-19084-19085-19090-19092-19097-19099-19114-19116-19145-19153-19154-19157-19159-19162-19163-19165-19209-19211-19212-19213-19216-19218-19219-19220-19226-19273-19312-19314-19351-19396-19397-19399-19405-19406-19408-19409-19410-19412-19413 da - de - from - ab 19416 a - à - to - bis 19428-19431-19516-19523-19524-19528-19551-19625-19626-19638-19659-19660-19661-19662-19663-19664-19665-19668-19671-19673-19675-19676-19678-19687-19689-19690-19692-19696 da - de - from - ab 19701 a - à - to - bis 19711-19713-19986-19990-20074-20097-20136-20140-20203-20207-20306-20308-									

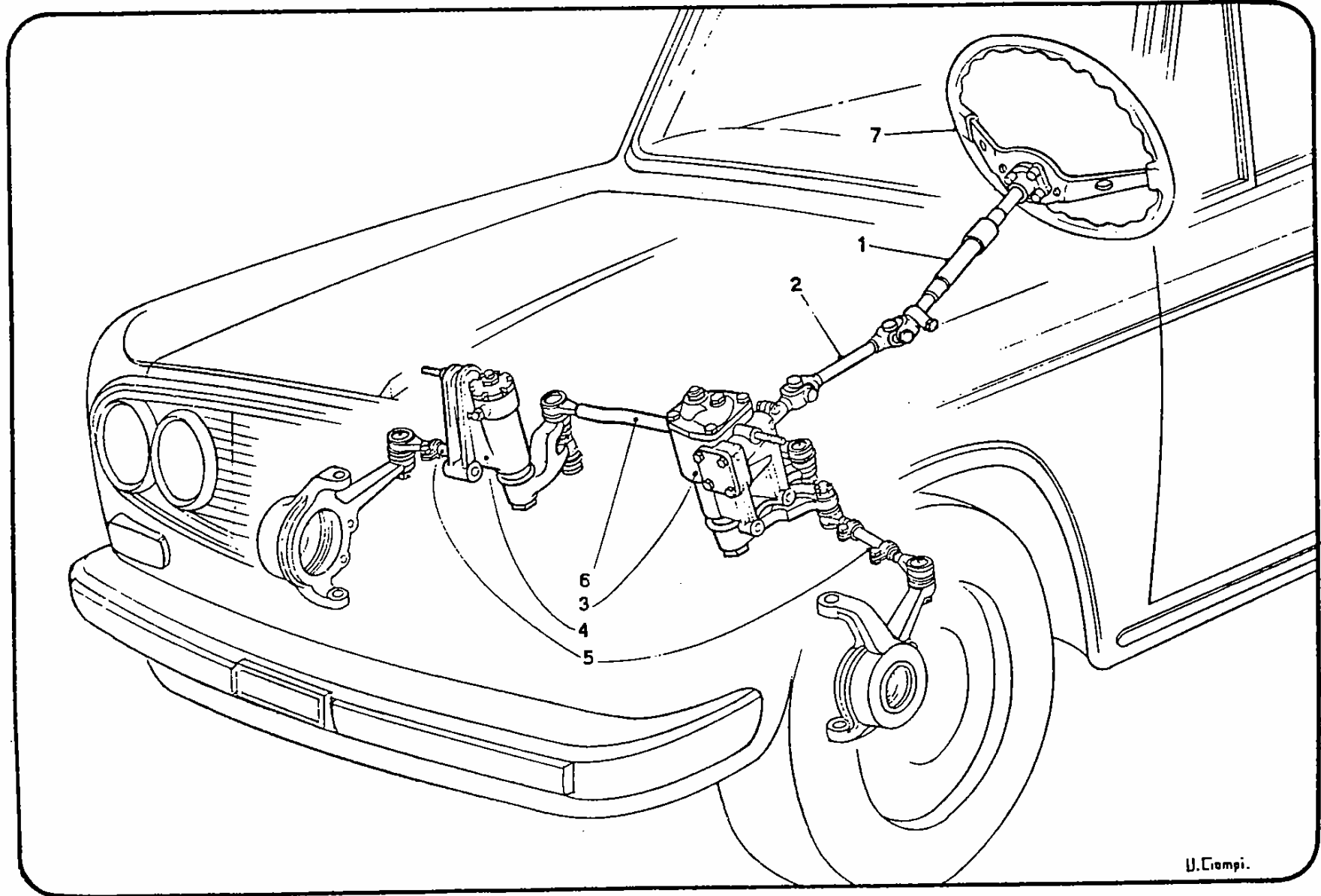

N.	N. Ord.	Origine	Q.	C.S.	Appl.	DENOMINAZIONE	DESIGNATION	DESCRIPTION	BENENNUNG	per tipo - p. types for types - für Bau.			
(7)						1991 da - de - from - ab 1992 a - à - to - bis 2008 da - de - from - ab 2016 a - à - to - bis 2028 da - de - from - ab 2031 a - à - to - bis 2086 da - de - from - ab 2088 a - à - to - bis 2099 da - de - from - ab 2102 a - à - to - bis 2120-2122-2123-2125 da - de - from - ab 2127 a - à - to - bis 2158-2162-2163-2166-2167 da - de - from - ab 2169 a - à - to - bis 2196 da - de - from - ab 2198 a - à - to - bis 2217-2224 da - de - from - ab 2227 a - à - to - bis 2238 da - de - from - ab 2242 a - à - to - bis 2286-2289 da - de - from - ab 2290 a - à - to - bis 2306-2311-2313-2325-2326-2327-2328-2329-2331-2332-2333-2334-2335-2336-2339 da - de - from - ab 2342 a - à - to - bis 2352-2358-2362-2364-2382-2386-2388-2389-2390-2391-2394-2395-2396-2397-2431-2432-2451-2457-2498-2499-2505-2508-2511-2516-2536-2537-2541-2562-2568-2571-2578-2682.							
(8)						1004-1006-1007-1009-1010-1011-1014-1015-1016-1017-1018-1019-1021-1022-1023-1026-1027-1036-1037-1038-1039-1040-1041-1042-1044-1045-1046-1049-1050-1052-1063-1091-1092-1113-1114-1115-1116-1187-1256-1260-1271-1272-1273.							

N.	N. Ord.	Origine	Q.	C.S.	Appl.	DENOMINAZIONE	DESIGNATION	DESCRIPTION	BENENNUNG	per tipi - p. types for types - für Bm.
1	1490032	818.540	1			Alberi portarullo e vite (G.F. 50.15.LA 14 X con 50.44.LA 8 X)(G.S.)	Arbres porte-galet et vis sans fin (c.à g.)	Shafts, roller & worm screw (lhd)	Rolle u.Schnecke (LL)	HF
	1490028	818.100	1			Idem (G.F. U 50 LA 8+ con T.50.15.LA 10+)(G.S.)	d° (c.à g.)	Do.(lhd)	Do.(LL)	p.a.t.
	1490033	818.541	1			Idem (G.F. 50.15.LA 19 X con 50.44.LA 9 X)(G.D.)	d° (c.à d.)	Do.(rhd)	Do.(RL)	HF
	1490031	818.101	1			Idem (G.F. U 50.05.LA 9 con T.50.15.LA 12+)(G.D.)	d° (c.à d.)	Do.(rhd)	Do.(RL)	p.a.t.
2	2248602	819.200	1			Attacco super.scat.guida (G.S.)	Bride (c.à g.)	Bracket (lhd)	Bügel (LL)	
	2253042	819.201	1			Attacco super.scat.guida (G.D.)	Bride (c.à d.)	Bracket (rhd)	Bügel (RL)	
3	2214358	815.00	2			Boccola albero portarullo (G.F. S.50.1.03)	Douille	Needle bush	Nadelbüchse	
4	2214359	815.00	1			Boccola sottocoperchio (G.F. DL.30.20)	Douille	Needle bush	Nadelbüchse	
5	3217255		1			Bollone fiss.scatola guida	Vis	Bolt	Schraube	
6	2116690	813.00	4			Bollone fiss.coperchio vite (G.F. R.50.1.11 S)	Vis	Screw, cover	Schraube	
7	3217205		1			Bollone fiss.scatola guida	Vis	Bolt	Schraube	
8	2232470	818.100	1			Calotta cuscinetto (G.F. S.43.2.06)	Cuvette	Race	Büchse	
9	2232475	818.100	1			Calotta cuscinetto (G.F. S.43.3.02)	Cuvette	Race	Büchse	
10	3217063		1			Vite fiss.attacco superiore	Vis	Screw	Schraube	
11	2184325	815.00	2	20		Vite fiss.coperchio albero (G.F. R.50.11.LA)	Vis	Screw	Schraube	
	2232472	818.100	2			Idem (G.F. R.50.11.LA 1)	Vis	Screw	Schraube	
12	2184319	815.00	1			Coperchio vite direzione (G.F. S.50.1.10)	Couvercle	Cover	Deckel	

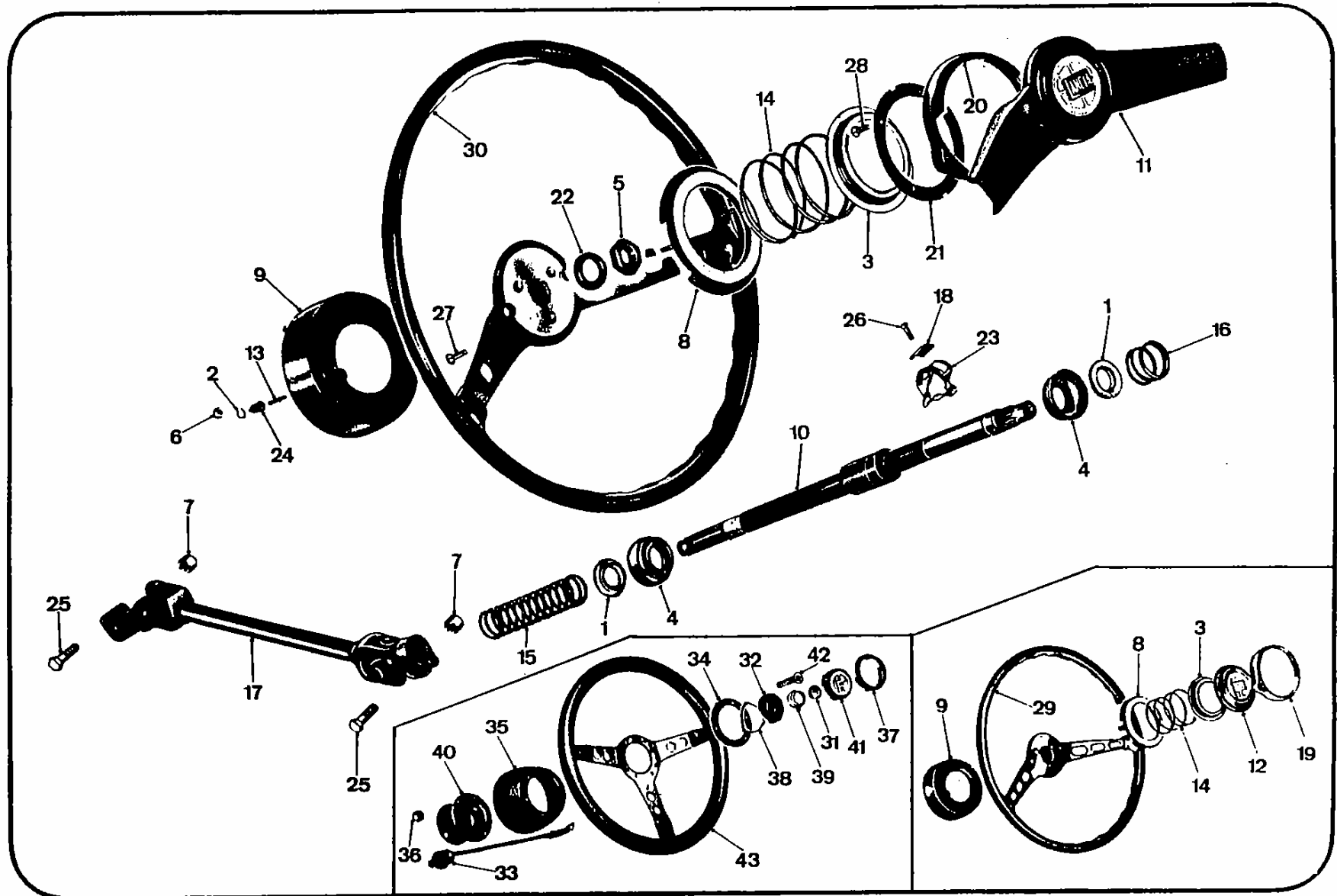

SCATOLA DELLA GUIDA - CARTER DE DIRECTION - STEERING BOX - LENKGEHÄUSE

Tav. 47

Tav. 47

N.	N. Ord.	Origine	Q.	C.S.	Appl.	DENOMINAZIONE	DESIGNATION	DESCRIPTION	BENENNUNGO	per tipi - p. types for types - für Bm.
29	3512153		3	100		Rosetta fissaggio attacco	Rondelle	Washer	Scheibe	
30	2232471	818.100	1			Vite regolaz.albero portarullo (G.F. S.70.1.26)	Vis réglage	Screw, adjusting	Stellschrauba	
31	3543159		3	100		Rosetta fissaggio attacco.	Rondelle dentée	Tab washer	Zahnscheibe	
32	1400970	818.540	1			Scatola guida completa (G.F. 50. 00. LA 21)(G.S.)	Carter dir.ass. (c.à g.)	Box assy., steer. (lhd)	Lenkgehäuse kpl. (LL)	HF
	1400947	818.100	1			Idem (G.F. V.50.00.LA 16)(G.S.)	d° (c.à g.)	Do.(lhd)	Do.(LL)	p.a.t.
	1400971	818.541	1			Idem (G.F. 50.00.LA 26)(G.D.)	d° (c.à d.)	Do.(rhd)	Do.(RL)	HF
	1400950	818.101	1			Idem (G.F. V.50.00.LA 18)(G.D.)	d° (c.à d.)	Do.(rhd)	Do.(RL)	p.a.t.
33	A					Spessore registro vite direzione (G.F. S.50.1.08)(a richiesta)	Cale (en option)	Shim (optional)	Beilegplatte (a.W.)	
34	2116697	813.00	1			Tappo olio (G.F. R.50.1.37)	Bouchon	Plug, filler	Füllstopfen	
35	2232476	818.100	1			Anello elastico (G.F. R.54.64)	Circlip	Snap ring	Federring	
36	2232477	818.100	1			Rosetta (G.F. S.54.25)	Rondelle	Washer	Scheibe	
-	1490026	815.00	1			Guarnizioni per revisione scatola guida	Jeu joints p.révis. overhaul	Gasket set, overhaul	Dichtg-Satz.f.Überholg.	

A (questi particolari non vengono forniti sciolti di ricambio, ma solamente come gruppo: 1490026) (ces pièces ne sont pas fournies détachées de re-
change, mais seulement comme jeu de joints 1490026) (these parts are not supplied as loose spares, but only as set 1490026) (diese Ersatzteile
werden nicht einzeln, sondern nur als Gruppe 1490026 geliefert)

B (da HF n. a n.) (de HF n. à n.) (from HF No. to No.) (ab HF Nr. bis Nr.)

C (fino a HF n. e da n.) (jusqu'à HF n. et de n.) (up to HF No. and from No.) (bis HF Nr. und ab Nr.)

D (fino a Berlina 1,2 n.1624 - Berlina 1,3 n.15877 compresi i n.(1) - Coupé n.11275 compresi i n.(2) - Sport 1,3 n.1622 compresi i n.(3) - HF n.2697 com-
presi i n.(4)) (jusqu'à Berlina 1,2 n.1624 - Berlina 1,3 n.15877 y compris n.(1) - Coupé n.11275 y compris n.(2) - Sport 1,3 n.1622 y compris n.(3)
- HF n.2697 y compris n.(4)) (up to 1.2 Saloon No.1624 - 1.3 Saloon No.15877 included Nos.(1) - Coupe No.11275 included Nos.(2) - Sport 1.3 No.1622
included Nos.(3) - HF No.2697 included Nos.(4)) (bis Limousine 1,2 Nr.1624 - Limousine 1,3 Nr.15877 einschl.Nrn.(1) - Coupé Nr.11275 einschl.Nrn.
(2) - Sport 1,3 Nr.1622 einschl.Nrn.(3) - HF Nr.2697 einschl.Nrn.(4))

E (da Berlina 1,2 n.1625 - Berlina 1,3 n.15878 esclusi i n.(1) - Coupé n.11276 esclusi i n.(2)) - Sport 1,3 n. 1623 esclusi i n.(3) - Sport 1,6 n.1001 -
HF n.2698 esclusi i n.(4)) (de Berlina 1,2 n.1625 - Berlina 1,3 n.15878 sauf n.(1) - Coupé n.11276 sauf n.(2) - Sport 1,3 n.1623 sauf n.(3) -
Sport 1,6 n.1001 - HF n.2698 sauf n.(4)) (from 1.2 Saloon No.1625 - 1.3 Saloon No.15878 except for Nos.(1) - Coupe No.11276 except for Nos.(2) -

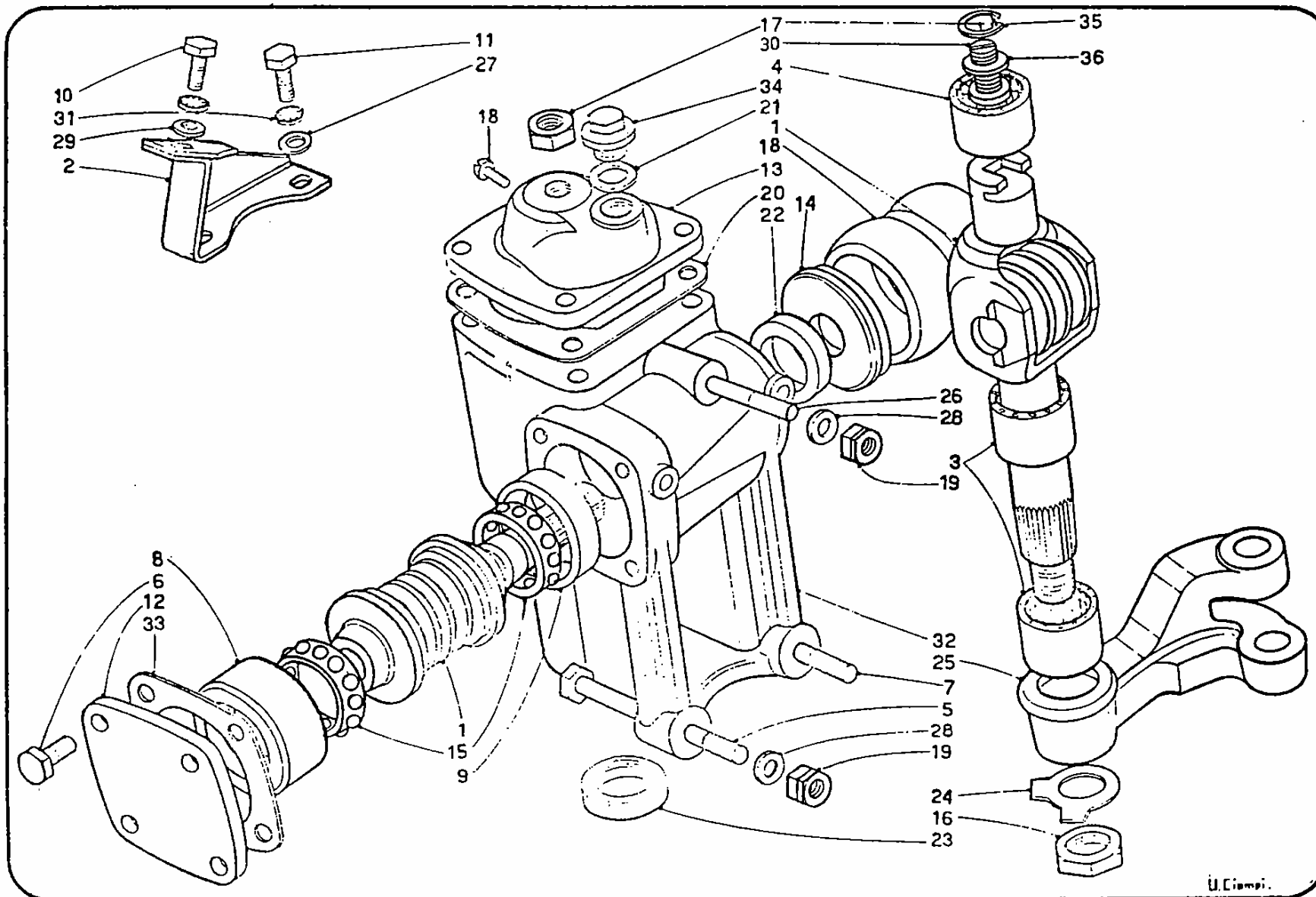

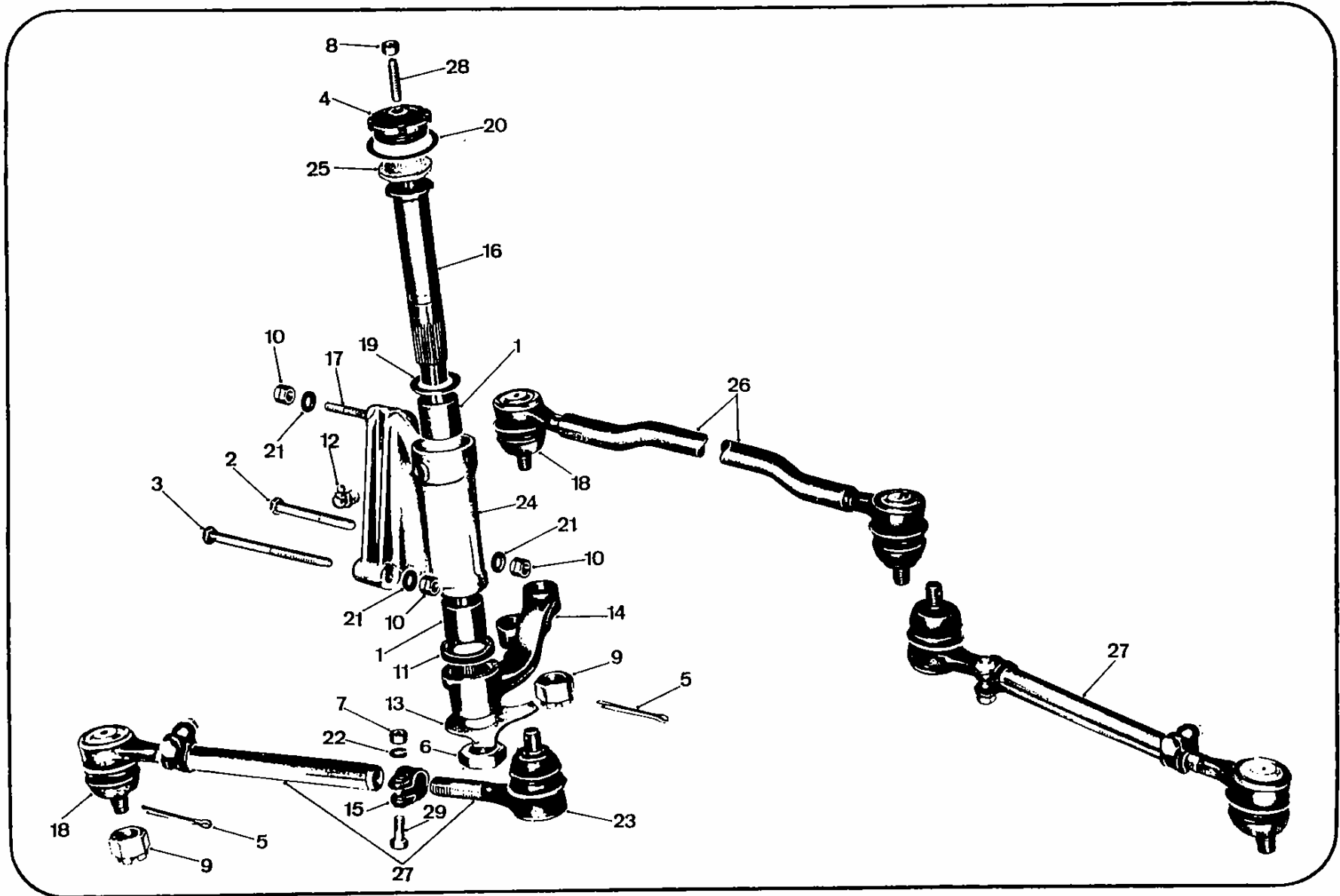

N.	N. Ord.	Origine	Q.	C.S.	Appl.	DENOMINAZIONE	DESIGNATION	DESCRIPTION	BENENNUNG	per tipi - p. types for types - für Bm.
	1	2275321	818.610	2		Ammortizzatore anter.(De Carbon)	Amortisseur AV	Damper, front	Stossdämpfer vo.	
		2233020	818.100	2	A	Ammortizzatore anter.(tipo Allinquant-Bianchi 75.1718.10)	Amortisseur AV	Damper, front	Stossdämpfer vo.	
		2257946	818.610	2	A	Ammortizzatore anter.(BOGE)	Amortisseur AV	Damper, front	Stossdämpfer vo.	
	+ 2	2275322	818.610	2	G	Ammortizzatore poster.(De Carbon)	Amortisseur AR	Damper, rear	Stossdämpfer hi.	
		1822007	818.612	2	H	Ammortizzatore poster.(De Carbon)	Amortisseur AR	Damper, rear	Stossdämpfer hi.	
		2233021	818.100	2	AG	Ammortizzatore poster.(tipo Allinquant-Bianchi 75.1720.20)	Amortisseur AR	Damper, rear	Stossdämpfer hi.	
		1822008	818.612	2	AHK	Ammortizzatore poster.(BOGE)	Amortisseur AR	Damper, rear	Stossdämpfer hi.	
	3	1304917	818.630	1		Assale ruote posteriori	Essieu AR	Axle, rear	Hinterachse	
	4	1603955	818.100	1		Balestra anteriore	Ressort à lames AV	Leaf spring, front	Vonderfeder	
	+ 5	1815728	818.100	2	M	Balestra posteriore	Ressort à lames AR	Leaf spring, rear	Hinterfeder	
		1822756	818.612	2	L	Balestra posteriore.	Ressort à lames AR	Leaf spring, rear	Hinterfeder	
	6	1722247	815.00	1	C	Barra di reazione	Barre réaction	Bar, reaction	Achsstrebe	
		1821988	818.612	1	D	Barra di reazione	Barre réaction	Bar, reaction	Achsstrebe	
	7	2209860	818.000	1		Barra stabilizzatrice	Barre stabilis.	Bar, stabilizer	Stabilisator	
	8	1604207	818.610	1	C	Braccio superiore destro	Bras supérieur D	Arm, R.upper	Lenker ob.re.	
		2275005	818.612	1	D	Braccio superiore destro	Bras supérieur D	Arm, R.upper	Lenker ob.re.	
		1604208	818.610	1	C	Braccio superiore destro compl.	d°, assemblé	Do., assy.	Do.kpl.	
		1604464	818.612	1	D	Braccio superiore destro compl.	d°, assemblé	Do., assy.	Do.kpl.	
	9	1604211	818.610	1	I	Braccio inferiore sinistro	Bras inférieur G	Arm, L.lower	Lenker unt.li.	
		1604567	818.610	1	J	Braccio inferiore sinistro	Bras inférieur G	Arm, L.lower	Lenker unt.li.	
		1604383	820.010	1	B	Braccio inferiore sinistro compl.	d°, assemblé	Do., assy.	Do.kpl.	
	10	1604217	818.610	1	I	Braccio inferiore destro	Bras inférieur D	Arm, R.lower	Lenker unt.re.	
		1604566	818.610	1	J	Braccio inferiore destro	Bras inférieur D	Arm, R.lower	Lenker unt.re.	
		1604382	820.010	1	B	Braccio inferiore destro compl.	d°, assemblé	Do., assy.	Do.kpl.	
	11	1604204	818.610	1	C	Braccio superiore sinistro	Bras supérieur G	Arm, L.upper	Lenker ob.li.	
		2275006	818.612	1	D	Braccio superiore sinistro	Bras supérieur G	Arm, L.upper	Lenker ob.li.	
		1604205	818.610	1	C	Braccio superiore sinistro compl.	d°, assemblé	Do., assy.	Do.kpl.	
		1604465	818.612	1	D	Braccio superiore sinistro compl.	d°, assemblé	Do., assy.	Do.kpl.	

N.	N. Ord.	Origine	Q.	C.S.	Appl.	DENOMINAZIONE	DESIGNATION	DESCRIPTION	BENENNUNG	per tipi - p. types for types - für Bm.
J		(da Berlina 1,2 n. - Berlina 1,3 n.) (ab Limousine 1,2 Nr. - Limousine 1,3 Nr.)					(de Berline 1,2 n. - Berline 1,3 n.)	(from 1.2 Saloon No. - 1.3 Saloon No)		
+ K		(per vetture con ammortizzatori Alliquant-Bianchi si deve richiedere per la prima volta in coppia) Alliquant-Bianchi à commander pour la lère fois au couple)						(pour voitures équipées avec amortisseurs for cars fitted with Alliquant-Bianchi dampers, please order for the first time in pair)		
+ L		(da Berlina 1,2 n.1987 - Berlina 1,3 n.25007) (ab Limousine 1,2 Nr.1987 - Limousine 1,3 Nr.25007)					(de Berline 1,2 n.1987 - Berline 1,3 n.25007)	(from 1.2 Saloon No.1987 - 1.3 Saloon No.25007)		
M		(fino a Berline 1,2 n.1986 - Berlina 1,3 n.25006) No.25006)					(jusqu'à Berline 1,2 n.1986 - Berline 1,3 n.25006)	(up to 1.2 Saloon No.1986 - 1.3 Saloon No.25006)		
		(bis Limousine 1,2 Nr.1986 - Limousine 1,3 Nr.25006)								

(1) 2297-2298-2299-2300-2311-2312-2321-2336-2340-2343-2419-2534.

(2) da - de - from - ab 14439 a - à - to - bis 14471 da - de - from - ab 14473a - à - to - bis 14787 da - de - from - ab 14789 a - à - to - bis 14807 da - de - from - ab 14809 a - à - to - bis 15011-15013-15014-15015-15016-15017-15018-15025-15030-15031-15032-15033-15034-15040-15041-15042-15043-15044-15045-15046-15049-15051-15053-15054-15055-15056-15058-15059-15060-15061-15062-15063-15066-15067-15068-15069-15070-15072 da - de - from - ab 15076 a - à - to - bis 15105 da - de - from - ab 15107 a - à - to - bis 15119 da - de - from - ab 15126 a - à - to - bis 15138-15140-15141-15148-15151-15155-15157-15158-15159-15160-15181-15182-15183-15185-15197-15217-15272-15314-15336-15359-15376-15377-15381-15384-15385-15386-15545-15546-15547-15548-15549-15550-15552-15556-1557-15558-15560 da - de - from - ab 15562 a - à - to - bis 15573-15607-15683-15707-15710-15727-15776-16039-16043-16075-16077-16083-16084-16160-16173-16202-16203-16204-16205-16206-16207-16208-16210-16215-16216-16218-16219-16229-16230-16232-16233-16235-16236-16237-16241-16249-16251-16252-16254-16255-16264-16303-16305-16307-16308-16351-16352-16355-16356-16359-16361-16364-16365-16369-16370-16371-16379-16386-16390-16397-16401-16402-16403-16406-16409-16413-16415-16417-16418-16421-16438-16442-16444-16523-16524-16623-16665-16686-16692-16712-16714-16793-16821.

(3) da - de - from - ab 15886 a - à - to - bis 15917 da - de - from - ab 15919 a - à - to - bis 15944-15964-15975-15976-15978-15984-15985-15989-16005-16007-16010-16015-16016-16017-16018-16021-16032-16036-16038-16039-16040-16042-16043-16044-16049-16053-16059-16062-16066-16067-16073-16075-16077-16079 da - de - from - ab 16083 a - à - to - bis 16087-16100-16114-16115-16120-16121-16142-16143-16153-16154-16155-16157-16160-16165-16166-16167-16169-16173-16174-16176-16182-16183 da - de - from - ab 16202 a - à - to - bis 16208-16210 da - de - from - ab 16213 a - à - to - bis 16221-16225-16229-16230 da - de - from - ab 16232 a - à - to - bis 16240-16245-1646-16248-16249-16251-16252-16254-16255-16260-16264-16265-16278-16289-16297-16303-16305-16307-16308-16340-16342-16343-16344-16351-16352-16355-16356-16357-16359-16360-16361-16362-16364-16365-16369-16370-16371-16375-16379-16381-16383-16384-16385-16386-16390 da - de - from - ab 16392 a - à - to - bis 16404-16406-16408-16409-16410-16411 da - de - from - ab 16413 a - à - to - bis 16423-16428-16429-16430-16438-16440-16442-16444 da - de - from - ab 16452 a - à - to - bis 16458-16475-16517-16523-16524-16538-16566-16574-16606-16623-16665-16669-16671-16682-

FULVIA '70

STERZO-SOSPENSIONI-RUOTE - DIRECTION-SUSPENSIONS-ROUES - STEERING-SUSPENSIONS-WHEELS - LENKUNG UND FAHRWERK

FULVIA '70

SCHEMA SOSPENSIONI E RUOTE - SCHEMA SUSPENSIONS ET ROUES - SUSPENSION SYSTEM - WHEELS - FAHRWERKANLAGE

Tav. 49

(per Berline - pour Berlines - for Saloons - für Limousinen)

Tav. 49

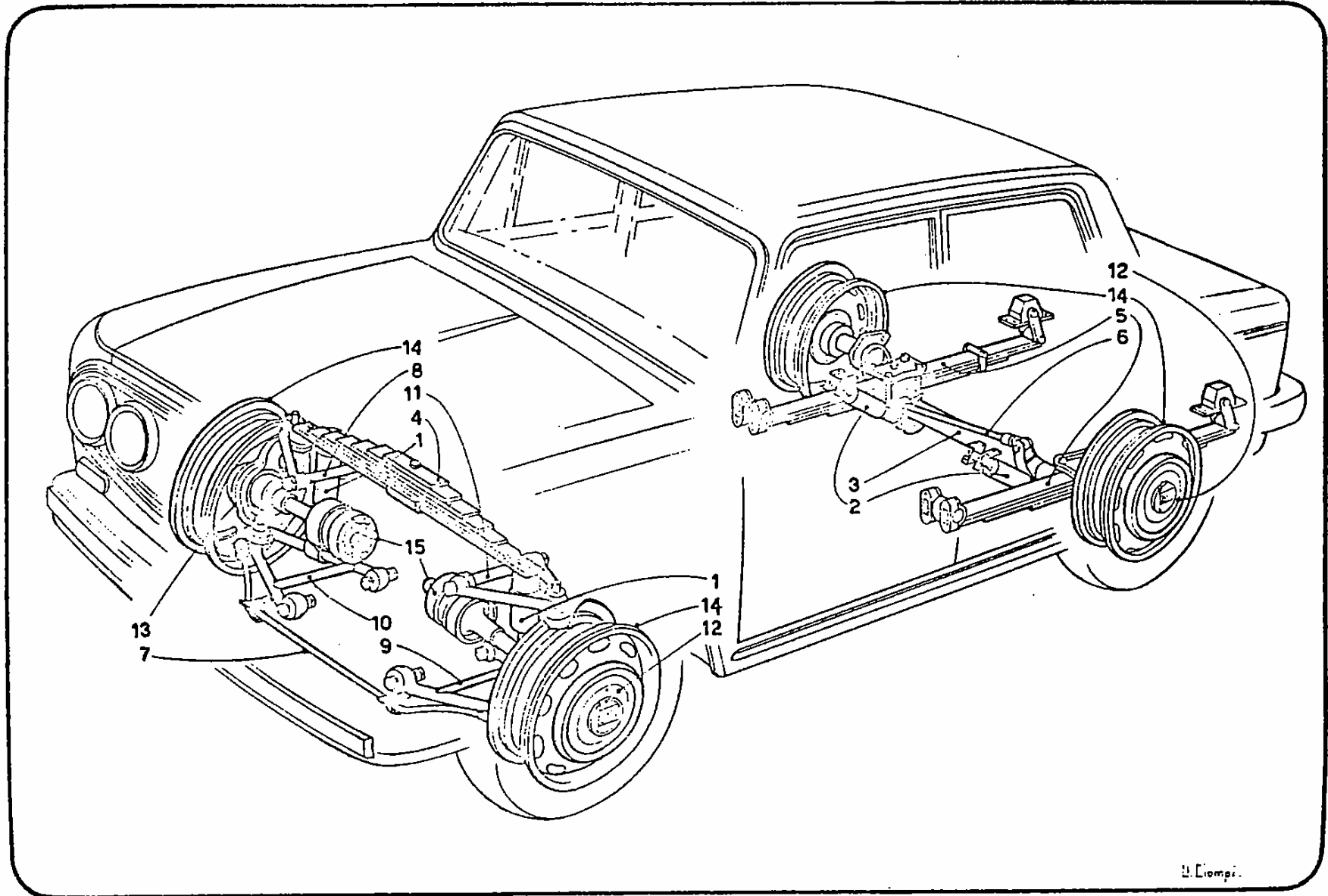

N.	N. Ord.	Origine	O.	C.S.	Appl.	DENOMINAZIONE	DESIGNATION	DESCRIPTION	BENENNUNG	per tipi - p. types for types - für Bm.
E						(fino a Berlina 2C G.S. n.58831 compresi i n.(1) - Berlina 2C G.D. n.60828 - Coupé 1,2 G.S. n.5423 compreso il n.5506 esclusi i n.(2) - Coupé 1,2 G.D. n.5738 e su Berlina normale si deve richiedere per la prima volta in unione ai part.2229618-2229619-2229620-3823319) (jusqu'à Berline 2C c.à g. n.58831 y compris n.(1) - Berline 2C c.à d. n.60828 - Coupé 1,2 c.à g. n.5423, y compris n.5506, excepté n.(2) - Coupé 1,2 c.à d. n.5738 et sur Berline normale à commander pour la 1ère fois avec pièces 2229618-2229619-2229620-3823319) (up to lhd 2C Sedan No.58831 included Nos.(1) - rhd 2C Sedan No.60828 - lhd 1.2 Coupe No.5423 included No.5506 except for Nos.(2) - rhd 1.2 Coupe No.5738 and for normal Sedan it has to be ordered for the 1st time with parts 2229618-2229619-2229620-3823319) (ist bis LL-2C-Limousine Nr.58831, einschl.Nrn.(1) - RL-2C-Limousine Nr.60828 - LL-Coupé 1,2 Nr.5423, einschl.Nr.5506, ausgen.Nrn.(2) - RL-Coupé 1,2 Nr.5738 und für Standard-Limousine das erste Mal zusammen mit den Teilen 2229618-2229619-2229620-3823319 anzufordern)				
F						(fino a Berlina 2C (G.S.) n.84928 compresi i n.(3) - 2C (G.D.) n.85091 - Coupé 1,2 (G.S.) n.19680 - Coupé 1,2 (G.D.) n.19651) (jusqu'à Berline 2C (c.à g.) n.84928 y compris n.(3) - 2C (c.à d.) n.85091 - Coupé 1,2 (c.à g.) n.19680 - Coupé 1,2 (c.à d.) n.19651) (up to 2C Sedan (lhd) No.84928 included Nos.(3) - 2C (rhd) No.85091 - Coupe 1.2 (lhd) No.19680 - Coupe 1.2 (rhd) No.19651) (bis 2C-Limousine (LL) Nr.84928, einschl.Nrn.(3) - 2C (RL) Nr.85091 - Coupé 1,2 (LL) Nr.19680 - Coupé 1,2 (RL) Nr.19651)				
G						(da Berlina 2C (G.S.) n.84929 esclusi i n.(3) - 2C (G.D.) n.85092 - Coupé 1,2 (G.S.) n.19681 - Coupé 1,2 (G.D.) n.19652) (de Berline (c.à g.) n.84929 excepté n.(3) - 2C (c.à d.) n.85092 - Coupé 1,2 (c.à g.) n.19681 - Coupé 1,2 (c.à d.) n.19652) (from 2C Sedan (lhd) No.84929 except for Nos.(3) - 2C (rhd) No.85092 - Coupe 1.2 (lhd) No.19681 - Coupe 1.2 (rhd) No.19652) (ab 2C-Limousine (LL) Nr.84929, ausgen.Nrn.(3) - 2C (RL) Nr.85092 - Coupé 1,2 (LL) Nr.19681 - Coupé 1,2 (RL) Nr.19652)				
H						(da 1,6HF n.1286 a 1347 compresi i n.(4) si deve richiedere per la prima volta in coppia ed in unione al part.2273657 in quantità di 4) (de 1,6HF n.1286 à n.1347 y compris n.(4) à commander pour la 1ère fois au couple et avec pièce 2273657 au nombre de 4) (from 1,6HF No.1286 to No.1347 including Nos.(4) it has to be ordered for the 1st time in pair and with part No.2273657 in the quantity of 4) (ist für 1,6HF ab Nr.1286 bis Nr.1347 einschl.Nrn.(4), das erste Mal als Paar und zusammen mit 4 Stück des Teiles 2273657 anzufordern)				
+ I						(a richiesta per impieghi sportivi) (en option pour emplois sportifs) (optional for sporting uses) (auf Wunsch für Rennzwecke)				

- (1) 58834-58835-58851-58852-58860-58878-58879-58902-58952-58953-58954-58956-58966-58967-58968-58969-58970-58971-58975-58977-58984-58985-59053-59055-59444.
- (2) 5381-5397-5400-5402-5403-5411-5412-5421-5422.
- (3) 84932-84939-84940-84941-84942-84943-84944 - da - de - from - ab 84947 a - à - to - bis 84957-84965-84972-84980-84981-84982-84983 - da - de - from - ab 84985 a - à - to - bis 85008.
- (4) 1497-1498-1499-1500 - da - de - from - ab 1502 a - à - to - bis 1514.

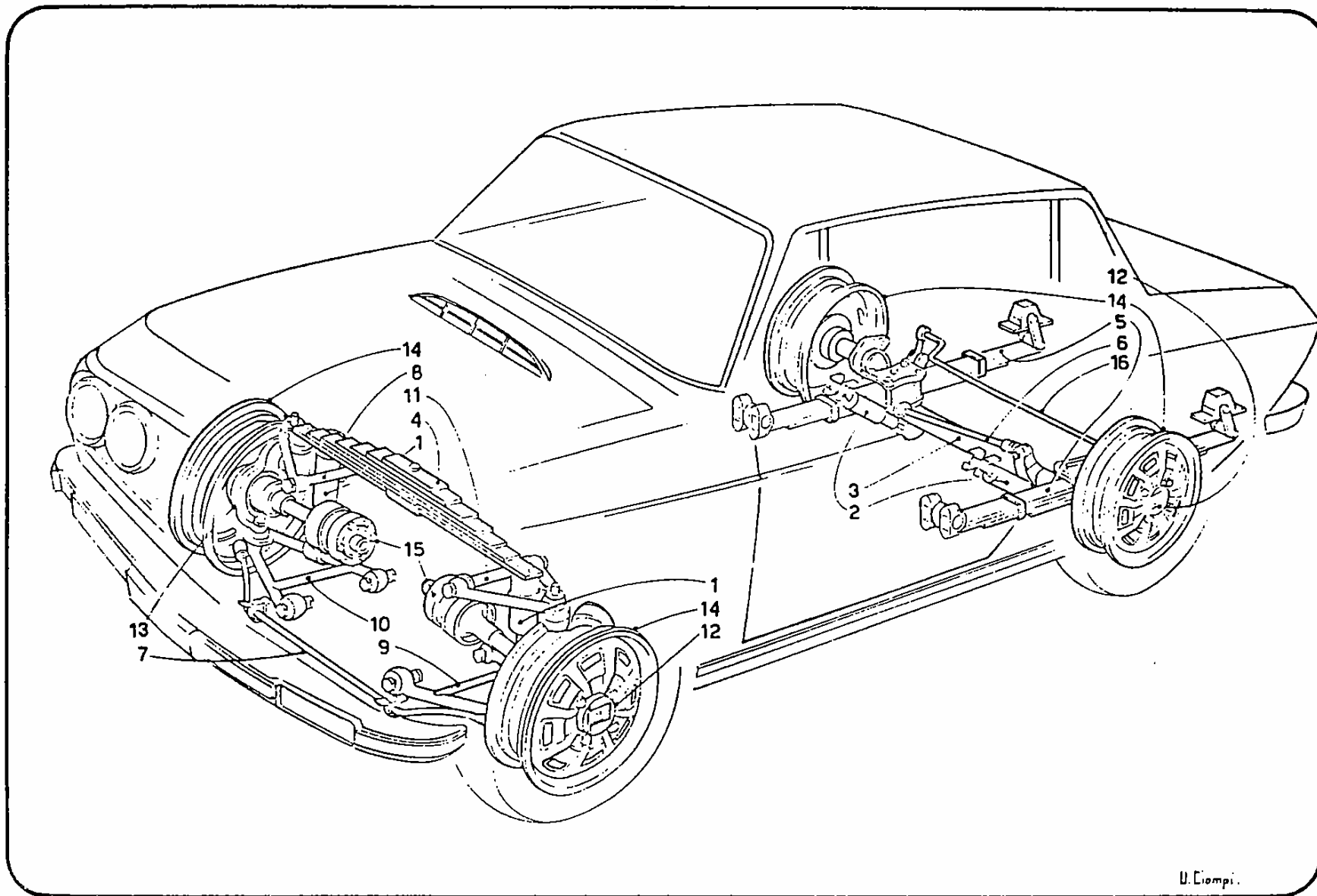

FULVIA '70

STERZO-SOSPENSIONI-RUOTE - DIRECTION-SUSPENSIONS-ROUES - STEERING-SUSPENSIONS-WHEELS - LENKUNG UND FAHRWERK
 TRASMISSIONE COMANDO RUOTE ANTERIORI - TRANSMISSION COMMANDE ROUES AV - FRONT WHEEL DRIVING SHAFTS - VORDERRADANTRIEB (2)

FULVIA '70

Tav. 50A

Tav. 50A

N.	N. Ord.	Origine	Q.	C.S.	Appl.	DENOMINAZIONE	DESIGNATION	DESCRIPTION	BENENNUNG	per tipi - p. types for types - für Bm.
1	2266959	618.612	2		AB	Albero giunti omoc.(classe A)	Arbre	Shaft	Welle	
	2288960	818.612	2		AB	Albero giunti omoc.(classe C)	Arbre	Shaft	Welle	
2	2193775	815.00	2			Anello fiss.protez.giunto ruote	Anneau	Clamp	Spannring	
3	2261390	818.612	2			Anello estremità albero ruote	Anneau	Clamp	Federring	
4	2262146	618.612	2			Anello ritegno giunto propulsore (LÖBRO 1 000 0017 00 079)	Jonc	Circlip	Spannring	
5	3216261		2			Bollone fiss.protez.giunto ruote	Vis	Bolt	Schraube	
6	2282140	818.612	2			Cuffia giunto propulsore (LÖBRO) (2 153 1575 00 003)	Cache-poussière	Dust guard	Schutzbalg	
7	3411321		2			Dado fiss.protezione giunto ruote	Ecrou	Nut	Mutter	
8	2281544	618.612	2			Distanziatore giunto lato propuls.	Entretoise	Spacer	Distanzring	
9	2234439	616.100	2			Fascetta protezione giunto ruote	Collier	Clamp	Spannband	
10	2262143	818.612	2			Fascetta fiss.cuffia sul sopporto (LÖBRO 1 000 0076 00 009)	Collier	Clamp	Spannband	
11	2262144	818.612	2			Fascetta fiss.cuffia sull'albero (LÖBRO 1 000 0076 00 004)	Collier	Clamp	Spannband	
12	2275125	616.612	2			Ghiera bloccaggio cuscinetto	Eague	Ring nut	Nutring	
13	1604619	818.612	2			Giunto lato ruote	Joint côté roue	Joint, outboard	Gelenk, Rads.	
14	2262139	616.612	2			Giunto lato propulsore	Joint côté propuls.	Joint, inboard	Gelenk, Getriebes.	
15	2193774	615.00	2			Lamierino fiss.protez.giunto ruote	Arrêtoir	Lockplate	Ring	
+16	2300967	628	6			Piastrina fiss.giunto lato propul. (LÖBRO 2 153 1253 00 001 mod.F)	Plaquette	Plate	Platte	
17	2234438	818.100	2			Protezione giunto lato ruote	Cache-poussière	Dust guard	Schutzkappe	
18	2282145	618.612	2			Rosetta giunto propulsore (LÖBRO) 2 152 1054 00 001)	Rondelle	Washer	Scheibe	
19	3511111		2			Rosetta fiss.protez.giunto ruote	Rondelle	Washer	Scheibe	
20	3567359		12		E	Rosetta fissaggio giunto propuls.	Rondelle	Lock washer	Scheibe	
21	2282141	818.612	2			Sopporto cuffia giunto propulsore (LÖBRO 2 153 1296 00 002)	Support	Support	Walter	
+22	1604621	818.612	2			Trasmissione anteriore completa	Transmission ass.	Shaft assy., drive	Antriebswelle kpl.	

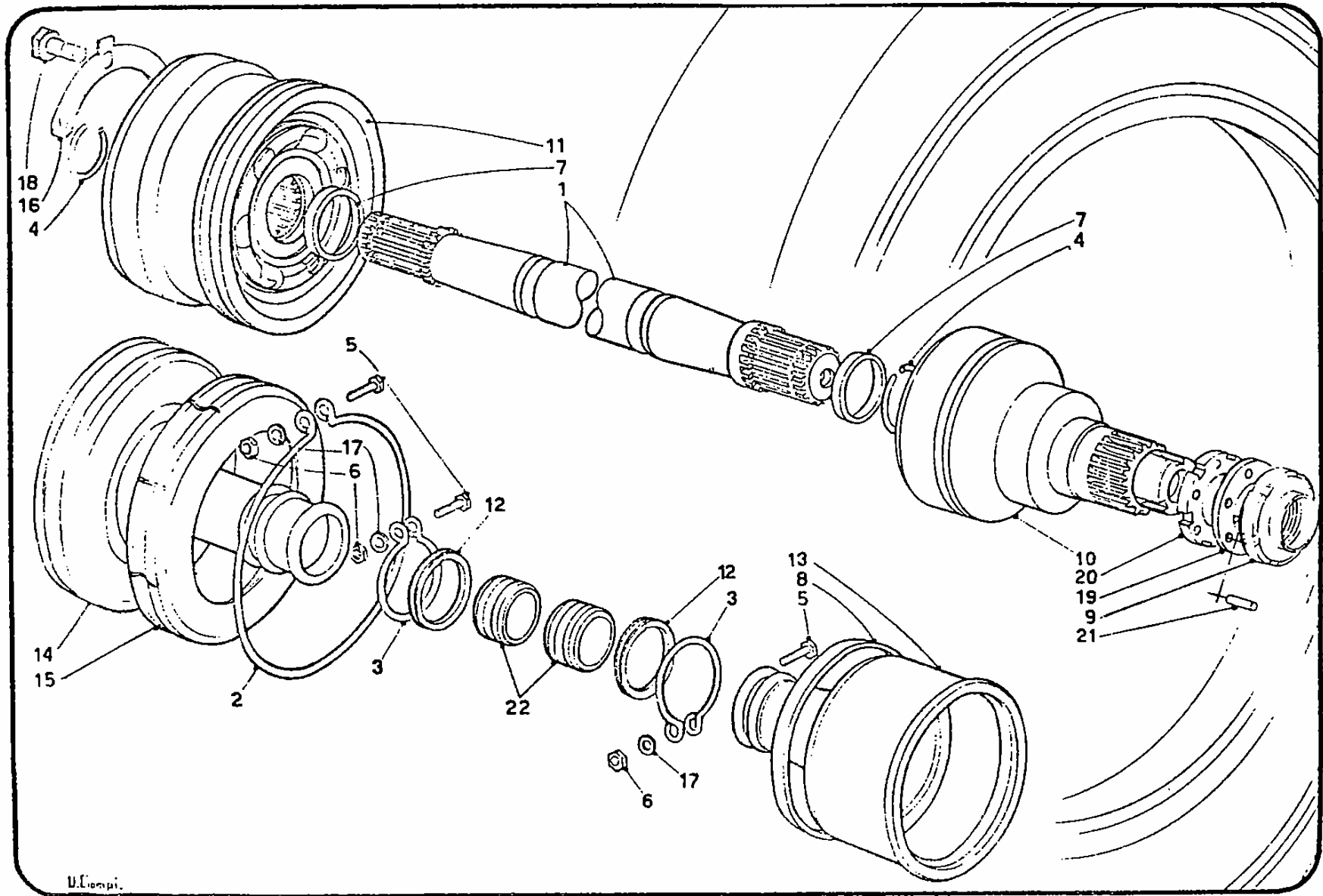

D. Comp.

N.	N. Ord.	Origine	Q.	C.S.	Appl.	DENOMINAZIONE	DESIGNATION	DESCRIPTION	BENENNUNG	per tipi - p. types for types - für Bm.
1	2151769	815.00	2			Anello ghiera blocc.cuscinetto	Jonc	Circlip	Sich-Ring	
2	1603055	815.00	2			Articolazione balestra	Articulation	Buffer, end	Gummiblock	
3	1604107	818.540	1			Braccio superiore destro	Bras D	Arm, right	Lenker re.	HF
	1604207	818.610	1			Braccio superiore destro	Bras D	Arm, right	Lenker re.	p.a.t.
	1604108	818.540	1			Braccio superiore destro compl.	Bras D ass.	Arm assy., right	Lenker re.kpl.	HF
	1604208	818.610	1			Braccio superiore destro compl.	Bras D ass.	Arm assy., right	Lenker re.kpl.	p.a.t.
	1604109	818.540	1			Braccio superiore sinistro	Bras G	Arm, left	Lenker li.	HF
	1604204	818.610	1			Braccio superiore sinistro	Bras G	Arm, left	Lenker li.	p.a.t.
	1604110	818.540	1			Braccio superiore sinistro	Bras G ass.	Arm assy., left	Lenker li.kpl.	HF
	1604205	818.610	1			Braccio superiore sinistro compl.	Bras G ass.	Arm assy., left	Lenker li.kpl.	p.a.t.
4	2214363	815.00	2			Cappello fiss.snodo superiore	Bride	Flange	Flansch	
5	4164250		2	25		Anello fiss.snodo superiore	Bague	"O" ring	Dichtring	
6	3821321		4	A		Copiglia perno fuso	Coupille	Cotter pin	Splint	
7	2048398		2			Cuscinetto (RIV-SKF 14110)	Roulement	Bearing, hub	Lager	
8	2052859		4	25		Dado perno fuso	Ecrou à encoches	Nut, joint	Mutter	
9	2052906		2	10		Dado perno braccio	Ecrou à encoches	Nut, shaft	Mutter	
10	3411343		6	50		Dado fissaggio cappello	Ecrou	Nut, flange	Mutter	
11	3415353		6	50		Dado fiss.inf.e sup.est.articolaz.	Ecrou	Nut	Mutter	
12	2274318	818.610	2			Distanziatore boccola	Entretoise	Spacer, arm	Rohr	
13	2271633	818.630	1			Fuso a snodo destro	Fusée D	Swivel, right	Achsschenkel re.	
	2271634	818.630	1			Fuso a snodo sinistro	Fusée G	Swivel, left	Achsschenkel li.	
14	2162161	815.00	2			Ghiera blocc.anello est.cuscin.	Bague	Ring nut	Gewindering	
15	2204287	815.00	2	10		Ingrassatore snodo inferiore	Graisseur	Grease nipple	Schmiernippel	
16	4514220		2	10		Ingrassatore perni braccio	Graisseur	Grease nipple	Schmiernippel	
17	2238469	815.300	4	25		Distanziatore viti fiss.balestra	Entretoise	Spacer	Hülse	
18	1603060	815.00	2			Perno per braccio superiore	Axe	Shaft, arm	Lenkerwelle	
19	3121515		6	25		Prigioniero fissaggio cappello	Goujon	Stud	Stiftschraube	
20	2203519	815.00	2	10		Protezione snodi fuso sosp.	Cache-poussière	Dust guard	Staubkappe	
21	2057271		4	100		Rosetta perno fuso	Rondelle	Washer	Scheibe	
22	2226690	818.100	4			Rosetta spallamento bracci	Rondelle	Washer	Scheibe	

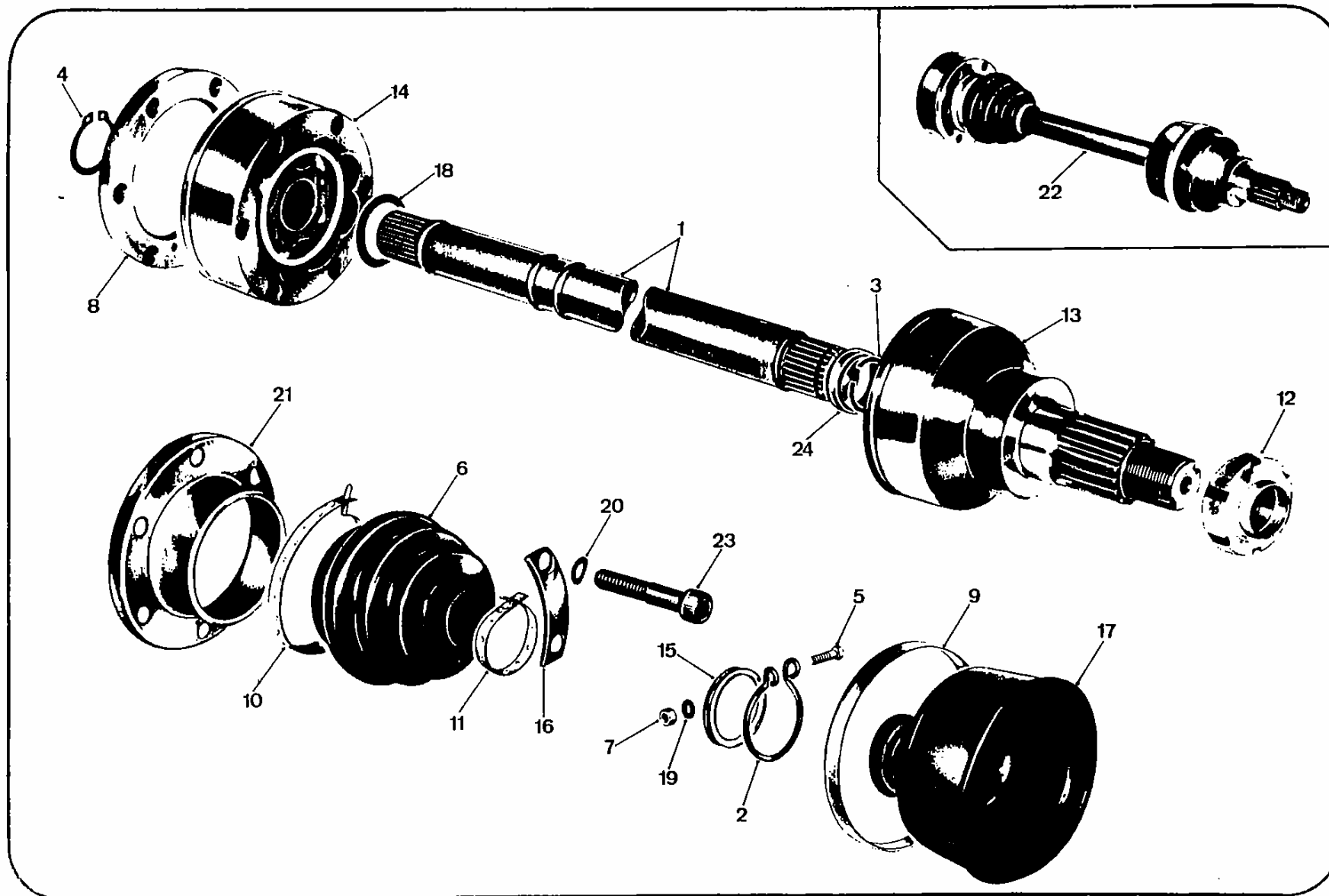

N.	N. Ord.	Origine	Q.	C.S.	Appl.	DENOMINAZIONE	DESIGNATION	DESCRIPTION	BENENNUNG	per tipi - p. types for types - für Bm.			
						11674-11688-11689-11690-11693-11729-11742-11743-11744-11745-11755-11757-11758-11763-11777-11781-11788-11796-11798-11799-11801-11806-11872-11873-11882-11885-11890-11891-11892-11897-11903-12026-12028-12030-12098-12101-12102-12111-12121-12122-12123-12129-12131-12140-12143-12147-12211-12366-12380-12385-12394-12397-12398-12401-12405 da - de - from - ab 12416 a - à - to - bis 12422-12455-12462-12471-12477-12522-12526-12756-12776-12942.							
(4)						da - de - from - ab 1625 a - à - to - bis 1629 da - de - from - ab 1633 a - à - to - bis 1639 da - de - from - ab 1641 a - à - to - bis 1650-1652-1655- da - de - from - ab 1657 a - à - to - bis 1661-1663-1664 da - de - from - ab 1667 a - à - to - bis 1675-1688-1689-1690-1695-1698-1699 da - de - from - ab 1701 a - à - to - bis 1707-1714-1715-1716-1717-1723-1724-1728-1731-1732-1734-1736-1740-1811-1832-1884-1885-1895-1896-1897-1906-1907-1908-1917-1918-1927-1944-1945-1976-1977-1981-1988-2000-2013-2045-2047-2058.							

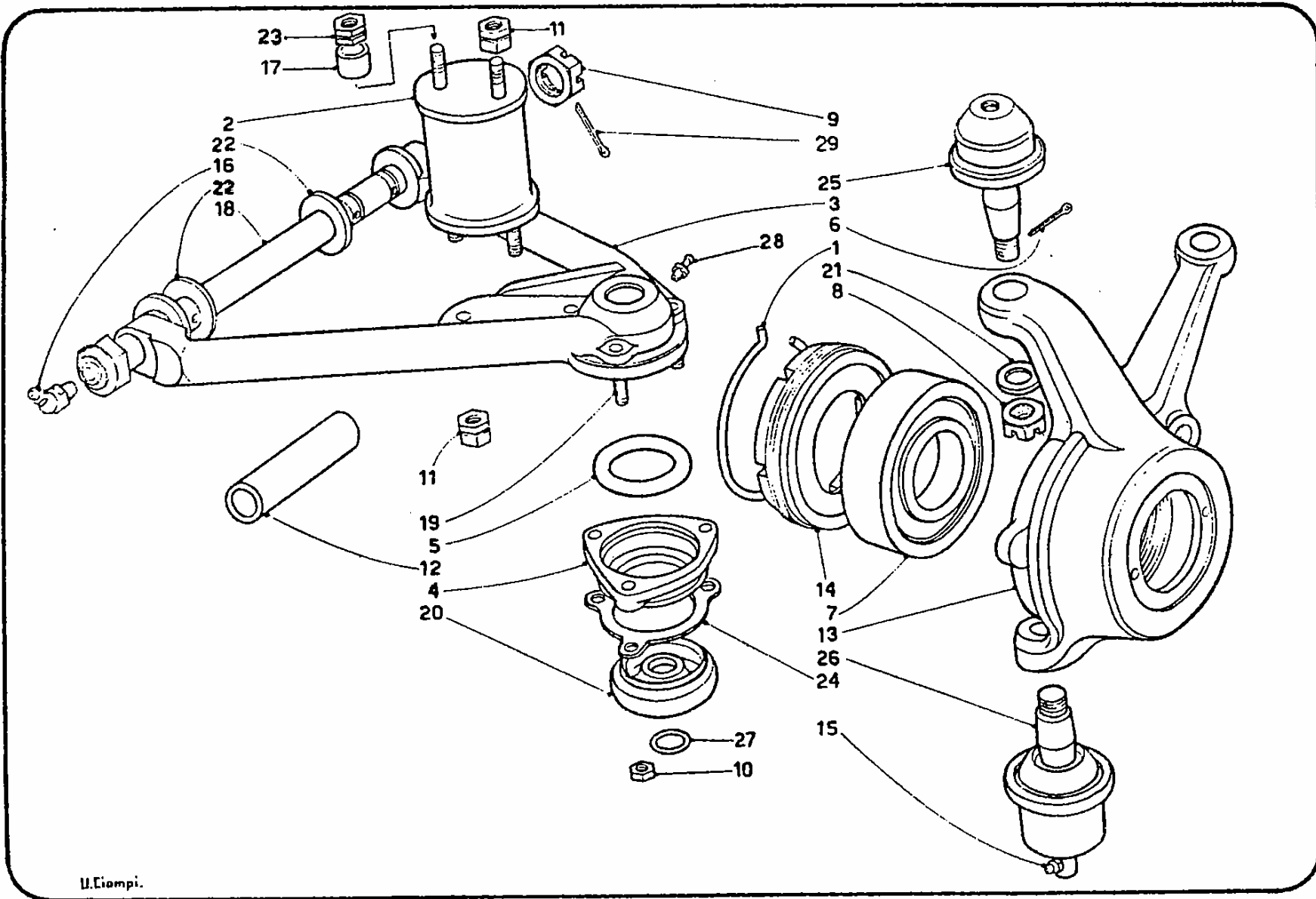

BRACCI SUPERIORI E FUSI A SNODO SOSPENSIONE ANTERIORE - BRAS SUPERIEURS ET FUSEES SUSPENSION AV

FRONT SUSPENSIONS UPPER ARMS - SWIVELS - OBERE QUERLENKER UND ACHSSCHENKEL VORN (2)

Tav. 51A

(escluso - sauf - except - ausgenommen: HF)

Tav. 51A

N.	N. Ord.	Origine	Q.	C.S.	Appl.	DENOMINAZIONE	DESIGNATION	DESCRIPTION	BENENNUNG	per tipi - p. types for types - für Bm.
1	2151769	815.00	2			Anello ghiera bloccaggio cuscin.	Jonc	Circlip	Sicherungsring	
2	1603055	815.00	2			Articolazione per balestra	Articulation	Buffer, end	Gummiblock	
3	2275005	818.612	1			Braccio superiore destro	Bras D	Arm, light	Lenker, re.	
	1604464	818.612	1			Braccio superiore destro completo	Bras D ass.	Arm assy., right	Lenker re.kpl.	
	2275006	818.612	1			Braccio superiore sinistro	Bras G	Arm, left	Lenker li.	
	1604465	818.612	1			Braccio superiore sinistro compl.	Bras G ass.	Arm assy., left	Lenker li.kpl.	
4	3821311		2	A		Copiglia fiss.snodo inferiore	Goupille	Cotter key	Splint	
5	2048398		2			Cuscinetto (RIV-SKF 14110)	Roulement	Bearing	Lager	
6	2281204	818.612	2	C		Dado fissaggio snodo inferiore	Ecrou	Nut	Mutter	
	2052859		2	D		Dado fissaggio snodo inferiore	Ecrou	Nut	Mutter	
7	3415351		6			Dado fissaggio testa a snodo sup.	Ecrou	Nut	Mutter	
8	3415353		6			Dado fiss.infer.super.est.articol.	Ecrou	Nut	Mutter	
9	3415383		2			Dado fissaggio perno braccio	Ecrou	Nut	Mutter	
10	3415553		-			Dado fiss.super.int.articol.	Ecrou	Nut	Mutter	
11	3411141		2			Dado fiss.perno testa a snodo sup.	Ecrou	Nut	Mutter	
12	2238469	815.300	4			Distanziatore viti fiss.balestra	Entretoise	Spacer	Hülse	
13	2281491	818.612	6			Distanziatore boccola	Entretoise	Spacer	Rohr	
14	2281734	818.612	1			Fuso a snodo destro	Fusée D	Swivel, right	Achsschenkel, re.	
	2281735	818.612	1			Fuso a snodo sinistro	Fusée G	Swivel, left	Achsschenkel, li.	
15	2162161	815.00	2			Ghiera blocc.anello est.cuscinetto	Bague	Ring nut	Gewinding	
16	2281489	818.612	2			Perno per braccio superiore	Axe	Shaft	Lenkerwelle	
17	2275015	818.612	2			Protezione testa a snodo super.	Cache-poussière	Dust guard	Schutzkappe	
18	2281690	818.612	4			Rosetta spall.boccola bracci	Rondelle	Washer	Scheibe	
19	2057271		2			Rosetta fissaggio snodo inf.	Rondelle inf.	Washer, lower joint	Scheibe, unt.	
	2289251	818.612	2			Rosetta fissaggio snodo super.	Rondelle sup.	Washer, upper joint	Scheibe, ob.	
20	3512153		6			Rosetta fiss.testa a snodo super.	Rondelle sup.	Washer	Scheibe	
21	3511193		4			Rosetta perno braccio	Rondelle	Washer	Scheibe	
22	2275016	818.612	2			Sede appoggio paracolpi anteriore	Siège	Seat	Anschlag	
23	2276856	818.612	2	B		Snodo inferiore	Rotule inférieure	Ball joint, lower	Gelenk, unt.	
+24	4150178	999	2	E		Testa a snodo superiore	Rotule supérieure	Ball joint, upper	Gelenk, ob.	

FULVIA '70

STERZO-SOSPENSIONI-RUOTE - DIRECTION-SUSPENSIONS-ROUES - STEERING-SUSPENSIONS-WHEELS - LENKUNG UND FAHRWERK

FULVIA '70

BRACCI SUPERIORI E FUSI A SNODO SOSPENSIONE ANTERIORE - BRAS SUPERIEURS ET FUSEES SUSPENSION AV

FRONT SUSPENSIONS UPPER ARMS - SWIVELS - OBERE QUERLENKER UND ACHSSCHENKEL VORN (2)

Tav. 51A

(escluso - sauf - except - ausgenommen: HF)

Tav. 51A

